

เอกสารประกวดราคาจ้างด้วยการประกวดราคาอิเล็กทรอนิกส์ (e – bidding)

เลขที่ กพ.บพ. e-B 73/2563

การจ้างก่อสร้างโรงจอดรถยนต์ บริเวณบ้านพักพนักงาน

ณ ท่าอากาศยานกระบี่ จังหวัดกระบี่

ตามประกาศ บริษัท วิทยูการบินแห่งประเทศไทย จำกัด

ลงวันที่ ๒๔ มกราคม ๒๕๖๓

บริษัท วิทยูการบินแห่งประเทศไทย จำกัด ซึ่งต่อไปนี้จะเรียกว่า “บพ.” มีความประสงค์จะประกวดราคาจ้างก่อสร้างโรงจอดรถยนต์ บริเวณบ้านพักพนักงาน ณ ท่าอากาศยานกระบี่ จังหวัดกระบี่ ด้วยวิธีประกวดราคาอิเล็กทรอนิกส์ โดยมีข้อแนะนำและข้อกำหนดดังต่อไปนี้

๑. เอกสารแนบท้ายเอกสารประกวดราคาอิเล็กทรอนิกส์

๑.๑ แบบรูปและรายการละเอียด

๑.๒ แบบใบเสนอราคาที่กำหนดไว้ในระบบจัดซื้อจัดจ้างภาครัฐด้วยอิเล็กทรอนิกส์

๑.๓ แบบสัญญาจ้างก่อสร้าง

๑.๔ แบบหนังสือค้ำประกัน

(๑) หลักประกันสัญญา

๑.๕ สูตรการปรับราคา

๑.๖ บทนิยาม

(๑) ผู้มีผลประโยชน์ร่วมกัน

(๒) การขัดขวางการแข่งขันอย่างเป็นธรรม

๑.๗ แบบบัญชีเอกสารที่กำหนดไว้ในระบบจัดซื้อจัดจ้างภาครัฐด้วยอิเล็กทรอนิกส์

(๑) บัญชีเอกสารส่วนที่ ๑

(๒) บัญชีเอกสารส่วนที่ ๒

๑.๘ รายละเอียดการคำนวณราคากลางงานก่อสร้างตาม BOQ (Bill of Quantities)

๒. คุณสมบัติของผู้ยื่นข้อเสนอ

๒.๑ มีความสามารถตามกฎหมาย

๒.๒ ไม่เป็นบุคคลล้มละลาย

๒.๓ ไม่อยู่ระหว่างเลิกกิจการ

๒.๔ ไม่เป็นบุคคลซึ่งอยู่ระหว่างถูกระงับการยื่นข้อเสนอหรือทำสัญญากับหน่วยงานของรัฐไว้ชั่วคราว เนื่องจากเป็นผู้ที่ไม่ผ่านเกณฑ์การประเมินผลการปฏิบัติงานของผู้ประกอบการตามระเบียบที่รัฐมนตรีว่าการกระทรวงการคลังกำหนดตามที่ประกาศเผยแพร่ในระบบเครือข่ายสารสนเทศของกรมบัญชีกลาง

๒.๕ ไม่เป็นบุคคลซึ่งถูกระบุชื่อไว้ในบัญชีรายชื่อผู้ทำงาน และได้แจ้งเวียนชื่อให้เป็นผู้ทำงานของหน่วยงานของรัฐในระบบเครือข่ายสารสนเทศของกรมบัญชีกลาง ซึ่งรวมถึงนิติบุคคลที่ผู้ทำงานเป็นหุ้นส่วนผู้จัดการ กรรมการผู้จัดการ ผู้บริหาร ผู้มีอำนาจในการดำเนินงานในกิจการของนิติบุคคลนั้นด้วย

๒.๖ มีคุณสมบัติและไม่มีลักษณะต้องห้ามตามที่คณะกรรมการนโยบายการจัดซื้อจัดจ้างและการบริหารพัสดุภาครัฐกำหนดในราชกิจจานุเบกษา

๒.๗ เป็นนิติบุคคลผู้มีอาชีพรับจ้างงานที่ประกวดราคาอิเล็กทรอนิกส์ดังกล่าว

๒.๘ ไม่เป็นผู้มีผลประโยชน์ร่วมกันกับผู้ยื่นข้อเสนอรายอื่นที่เข้ายื่นข้อเสนอให้แก่ บวท. ณ วันประกาศประกวดราคาอิเล็กทรอนิกส์ หรือไม่เป็นผู้กระทำการอันเป็นการขัดขวางการ แข่งขันราคาอย่างเป็นธรรม ในการประกวดราคาอิเล็กทรอนิกส์ครั้งนี้

๒.๙ ไม่เป็นผู้ได้รับเอกสิทธิ์หรือความคุ้มกัน ซึ่งอาจปฏิเสธไม่ยอมขึ้นศาลไทย เว้นแต่ รัฐบาลของผู้ยื่นข้อเสนอได้มีคำสั่งให้สละเอกสิทธิ์และความคุ้มกันเช่นนั้น

๒.๑๐ ผู้ยื่นข้อเสนอต้องมีผลงานก่อสร้างหรือปรับปรุงประเภทเดียวกันกับงานที่ประกวด ราคาจ้างก่อสร้างหรือปรับปรุงในวงเงินไม่น้อยกว่า ๒๕๐,๐๐๐.๐๐ บาท (สองแสนห้าหมื่นบาทถ้วน) และเป็น ผลงานที่เป็นคู่สัญญาโดยตรงกับหน่วยงานของรัฐ หรือหน่วยงานเอกชนที่ บวท. เชื้อถือ

ผู้ยื่นข้อเสนอที่เสนอราคาในรูปแบบของ “กิจการร่วมค้า” ต้องมีคุณสมบัติ ดังนี้

(๑) กรณีที่กิจการร่วมค้าได้จดทะเบียนเป็นนิติบุคคลใหม่ กิจการร่วมค้าจะต้องมี คุณสมบัติครบถ้วนตามเงื่อนไขที่กำหนดไว้ในเอกสารประกวดราคา และการเสนอราคาให้เสนอราคาในนาม “กิจการร่วมค้า” ส่วนคุณสมบัติด้านผลงานก่อสร้าง กิจการร่วมค้าดังกล่าวสามารถนำผลงานก่อสร้างของ ผู้เข้าร่วมค้ามาใช้แสดงเป็นผลงานก่อสร้างของกิจการร่วมค้าที่เข้าประกวดราคาได้

(๒) กรณีที่กิจการร่วมค้าไม่ได้จดทะเบียนเป็นนิติบุคคลใหม่ นิติบุคคลแต่ละ นิติบุคคลเข้าร่วมค้าทุกรายจะต้องมีคุณสมบัติครบถ้วนตามเงื่อนไขที่กำหนดไว้ในเอกสารประกวดราคา เว้นแต่ในกรณีที่กิจการร่วมค้าได้มีข้อตกลงระหว่างผู้เข้าร่วมค้าเป็นลายลักษณ์อักษรกำหนดให้ ผู้เข้าร่วมค้ารายใดรายหนึ่งเป็นผู้รับผิดชอบหลักในการเข้าเสนอรากับหน่วยงานของรัฐ และแสดง หลักฐานดังกล่าวมาพร้อมการยื่นข้อเสนอประกวดราคาทางระบบจัดซื้อจัดจ้างภาครัฐด้วยอิเล็กทรอนิกส์ กิจการร่วมค้านั้นสามารถใช้ผลงานก่อสร้างของผู้เข้าร่วมค้าหลักรายเดียวเป็นผลงานก่อสร้างของกิจการ ร่วมค้าที่ยื่นข้อเสนอได้

ทั้งนี้ “กิจการร่วมค้าที่จดทะเบียนเป็นนิติบุคคลใหม่” หมายความว่า กิจการ ร่วมค้าที่จดทะเบียนเป็นนิติบุคคลต่อกรมพัฒนาธุรกิจการค้า กระทรวงพาณิชย์

๒.๑๑ ผู้ยื่นข้อเสนอต้องลงทะเบียนในระบบจัดซื้อจัดจ้างภาครัฐด้วยอิเล็กทรอนิกส์ (Electronic Government Procurement: e-GP) กรมบัญชีกลาง

๒.๑๒ ผู้ยื่นข้อเสนอต้องไม่มีต้องไม่มีพนักงาน บวท. เป็นผู้จัดการ หุ่นส่วนผู้จัดการ กรรมการผู้จัดการ ผู้บริหาร ผู้มีอำนาจในการดำเนินงานในกิจการของบุคคลธรรมดาหรือของนิติบุคคลเป็น หุ่นส่วนในห้างหุ้นส่วนสามัญหรือห้างหุ้นส่วนจำกัดเป็นผู้ถือหุ้นรายใหญ่ในบริษัทจำกัดหรือบริษัทจำกัดมหาชน หรือเป็นที่ปรึกษาของกิจการนั้น

๓. หลักฐานการยื่นข้อเสนอ

ผู้ยื่นข้อเสนอจะต้องเสนอเอกสารหลักฐาน ยื่นมาพร้อมกับการเสนอรากับการเสนอราคาทางระบบจัดซื้อ จัดจ้างภาครัฐด้วยอิเล็กทรอนิกส์ โดยแยกเป็น ๒ ส่วน คือ

๓.๑ ส่วนที่ ๑ อย่างน้อยต้องมีเอกสารดังต่อไปนี้

(๑) ในกรณีผู้ยื่นข้อเสนอเป็นนิติบุคคล

(ก) ห้างหุ้นส่วนสามัญหรือห้างหุ้นส่วนจำกัดให้ยื่นสำเนาหนังสือรับรองการจด ทะเบียนนิติบุคคล บัญชีรายชื่อหุ้นส่วนผู้จัดการ ผู้มีอำนาจควบคุม (ถ้ามี) พร้อมทั้งรับรองสำเนาถูกต้อง

(ข) บริษัทจำกัดหรือบริษัทมหาชนจำกัด ให้ยื่นสำเนาหนังสือรับรองการจด ทะเบียนนิติบุคคล หนังสือบริคณห์สนธิ บัญชีรายชื่อกรรมการผู้จัดการ ผู้มีอำนาจควบคุม (ถ้ามี) และบัญชี ผู้ถือหุ้นรายใหญ่ (ถ้ามี) พร้อมทั้งรับรองสำเนาถูกต้อง

(๒) ในกรณีผู้ยื่นข้อเสนอเป็นบุคคลธรรมดาหรือคณะบุคคลที่มีโชตินิติบุคคล ให้ยื่นสำเนาบัตรประจำตัวประชาชนของผู้ยื่น ข้อเสนอข้อตกลงที่แสดงถึงการเข้าเป็นหุ้นส่วน (ถ้ามี) สำเนาบัตรประจำตัวประชาชนของผู้เป็นหุ้นส่วน หรือสำเนาหนังสือเดินทางของผู้เป็นหุ้นส่วนที่มีได้ถือสัญชาติไทย พร้อมทั้งรับรองสำเนาถูกต้อง

(๓) ในกรณีผู้ยื่นข้อเสนอเป็นผู้ยื่นข้อเสนอร่วมกันในฐานะเป็นผู้ร่วมค้า ให้ยื่นสำเนา สัญญาของการเข้าร่วมค้า และเอกสารตามที่ระบุไว้ใน (๑) หรือ (๒) ของผู้ร่วมค้า แล้วแต่กรณี

(๔) สำเนาใบทะเบียนภาษีมูลค่าเพิ่ม (ถ้ามี) พร้อมทั้งรับรองสำเนาถูกต้อง

(๕) บัญชีเอกสารส่วนที่ ๑ ทั้งหมดที่ได้ยื่นพร้อมกับการเสนอราคาทางระบบจัดซื้อ จัดจ้างภาครัฐด้วยอิเล็กทรอนิกส์ ตามแบบในข้อ ๑.๗ (๑) โดยไม่ต้องแนบในรูปแบบ PDF File (Portable Document Format)

ทั้งนี้ เมื่อผู้ยื่นข้อเสนอดำเนินการแนบไฟล์เอกสารตามบัญชีเอกสารส่วนที่ ๑ ครบถ้วนถูกต้องแล้ว ระบบจัดซื้อจัดจ้างภาครัฐด้วยอิเล็กทรอนิกส์จะสร้างบัญชีเอกสารส่วนที่ ๑ ตามแบบ ในข้อ ๑.๗ (๑) ให้ โดยผู้ยื่นข้อเสนอไม่ต้องแนบบัญชีเอกสารส่วนที่ ๑ ดังกล่าว ในรูปแบบ PDF File (Portable Document Format)

๓.๒ ส่วนที่ ๒ อย่างน้อยต้องมีเอกสารดังต่อไปนี้

(๑) ในกรณีที่ผู้ยื่นข้อเสนอมอบอำนาจให้บุคคลอื่นกระทำการแทน ให้แนบหนังสือ มอบอำนาจซึ่งติดอากรแสตมป์ตามกฎหมาย โดยมีหลักฐานแสดงตัวตนของผู้มอบอำนาจและผู้รับมอบอำนาจ ทั้งนี้ หากผู้รับมอบอำนาจเป็นบุคคลธรรมดาต้องเป็นผู้ที่บรรลุนิติภาวะตามกฎหมายแล้วเท่านั้น

(๒) สำเนาหนังสือรับรองผลงานก่อสร้างหรือปรับปรุง พร้อมทั้งรับรองสำเนาถูกต้อง ตามข้อ ๒.๑๐

(๓) บัญชีเอกสารส่วนที่ ๒ ทั้งหมดที่ได้ยื่นพร้อมกับการเสนอราคาทางระบบจัดซื้อ จัดจ้างภาครัฐด้วยอิเล็กทรอนิกส์ ตามแบบในข้อ ๑.๗ (๒) โดยไม่ต้องแนบในรูปแบบ PDF File (Portable Document Format)

ทั้งนี้ เมื่อผู้ยื่นข้อเสนอดำเนินการแนบไฟล์เอกสารตามบัญชีเอกสารส่วนที่ ๒ ครบถ้วนถูกต้องแล้ว ระบบจัดซื้อจัดจ้างภาครัฐด้วยอิเล็กทรอนิกส์จะสร้างบัญชีเอกสารส่วนที่ ๒ ตามแบบ ในข้อ ๑.๗ (๒) ให้โดยผู้ยื่นข้อเสนอไม่ต้องแนบบัญชีเอกสารส่วนที่ ๒ ดังกล่าว ในรูปแบบ PDF File (Portable Document Format)

๔. การเสนอราคา

๔.๑ ผู้ยื่นข้อเสนอต้องยื่นข้อเสนอและเสนอราคาทางระบบจัดซื้อจัดจ้างภาครัฐด้วย อิเล็กทรอนิกส์ตามที่กำหนดไว้ในเอกสารประกวดราคาอิเล็กทรอนิกส์นี้ โดยไม่มีเงื่อนไขใด ๆ ทั้งสิ้น และ จะต้องกรอกข้อความให้ถูกต้องครบถ้วน พร้อมทั้งหลักฐานแสดงตัวตนและทำการยืนยันตัวตนของผู้ยื่น ข้อเสนอโดยไม่ต้องแนบบใบเสนอราคาในรูปแบบ PDF File (Portable Document Format)

๔.๒ ให้ผู้ยื่นเสนอกรอกรายละเอียดการเสนอราคาในใบเสนอราคาตามแบบเอกสาร ประกวดราคาจ้างก่อสร้างด้วยวิธีประกวดราคาอิเล็กทรอนิกส์ (e-bidding) ข้อ ๑.๒ ให้ครบถ้วน โดยไม่ต้องยื่น ใบแจ้งปริมาณงานและราคา และใบบัญชีรายการก่อสร้าง ในรูปแบบ PDF File (Portable Document Format)

ในการเสนอราคาให้เสนอราคาเป็นเงินบาทและเสนอราคาได้เพียงครั้งเดียวและราคาเดียว โดยเสนอราคารวม หรือราคาต่อหน่วย หรือราคาต่อรายการ ตามเงื่อนไขที่ระบุไว้ท้ายใบเสนอราคาให้ถูกต้อง ทั้งนี้ ราคารวมที่เสนอจะต้องตรงกันทั้งตัวเลขและตัวหนังสือ ถ้าตัวเลขและตัวหนังสือไม่ตรงกัน ให้ถือตัวหนังสือเป็นสำคัญ โดยคิดราคารวมทั้งสิ้นซึ่งรวมค่าภาษีมูลค่าเพิ่ม ภาษีอากรอื่น และค่าใช้จ่ายอื่น ๆ ที่พึงปวงไว้แล้ว

ราคาที่เสนอจะต้องเสนอกำหนดยื่นราคาไม่น้อยกว่า ๙๐ วัน นับตั้งแต่วันเสนอราคา โดยภายในกำหนดยื่นราคา ผู้ยื่นข้อเสนอต้องรับผิดชอบราคาที่ตนได้เสนอไว้และจะถอนการเสนอราคามีได้

๔.๓ ผู้ยื่นข้อเสนอจะต้องเสนอกำหนดระยะเวลาดำเนินการก่อสร้างแล้วเสร็จไม่เกิน ๕๐ วัน นับแต่วันที่ บวท. ส่งมอบพื้นที่

๔.๔ ก่อนเสนอราคา ผู้ยื่นข้อเสนอควรตรวจดูร่างสัญญา รายละเอียดและขอบเขตของงาน ฯลฯ ให้ถี่ถ้วนและเข้าใจเอกสารประกวดราคาจ้างอิเล็กทรอนิกส์ทั้งหมดเสียก่อนที่จะตกลงยื่นข้อเสนอตามเงื่อนไขในเอกสารประกวดราคาจ้างอิเล็กทรอนิกส์

๔.๕ ผู้ยื่นข้อเสนอจะต้องยื่นข้อเสนอและเสนอราคาทางระบบจัดซื้อจัดจ้างภาครัฐด้วยอิเล็กทรอนิกส์ในวันที่ ๑๑ กุมภาพันธ์ ๒๕๖๓ ระหว่างเวลา ๐๘.๓๐ น. ถึงเวลา ๑๖.๓๐ น. และเวลาในการเสนอราคาให้ถือตามเวลาของระบบจัดซื้อจัดจ้างภาครัฐด้วยอิเล็กทรอนิกส์เป็นเกณฑ์

เมื่อพ้นกำหนดเวลายื่นข้อเสนอและเสนอราคาแล้ว จะไม่รับเอกสารการยื่นข้อเสนอและเสนอราคาใด ๆ โดยเด็ดขาด

๔.๖ ผู้ยื่นข้อเสนอต้องจัดทำเอกสารสำหรับการใช้ในการเสนอราคาในรูปแบบไฟล์เอกสารประเภท PDF (Portable Document Format) โดยผู้ยื่นข้อเสนอต้องเป็นผู้รับผิดชอบตรวจสอบความครบถ้วน ถูกต้อง และชัดเจนของเอกสาร PDF File ก่อนที่จะยืนยันการเสนอราคา แล้วจึงส่งข้อมูล (Upload) เพื่อเป็นการเสนอราคาให้แก่ บวท. ผ่านทางระบบจัดซื้อจัดจ้างภาครัฐด้วยอิเล็กทรอนิกส์

๔.๗ คณะกรรมการพิจารณาผลการประกวดราคาอิเล็กทรอนิกส์ จะดำเนินการตรวจสอบคุณสมบัติของผู้ยื่นข้อเสนอแต่ละรายว่า เป็นผู้ยื่นข้อเสนอที่มีผลประโยชน์ร่วมกันกับผู้ยื่นเสนอรายอื่นตามข้อ ๑.๖ (๑) หรือไม่ หากปรากฏว่าผู้ยื่นข้อเสนอรายใดเป็นผู้ยื่นข้อเสนอที่มีผลประโยชน์ร่วมกันกับผู้ยื่นข้อเสนอรายอื่น คณะกรรมการฯ จะตัดรายชื่อผู้ยื่นข้อเสนอราคาที่มีผลประโยชน์ร่วมกันนั้นออกจากการเป็นผู้ยื่นข้อเสนอ

หากปรากฏต่อคณะกรรมการพิจารณาผลการประกวดราคาอิเล็กทรอนิกส์ว่า ก่อนหรือในขณะที่มีการพิจารณาข้อเสนอ มีผู้ยื่นข้อเสนอรายใดกระทำการอันเป็นการขัดขวางการแข่งขันอย่างเป็นธรรมตามข้อ ๑.๖ (๒) และคณะกรรมการฯ เชื่อว่ามีการกระทำอันเป็นการขัดขวางการแข่งขันอย่างเป็นธรรม คณะกรรมการฯ จะตัดรายชื่อผู้ยื่นข้อเสนอรายนั้นออกจากการเป็นผู้ยื่นข้อเสนอ และ บวท. จะพิจารณาลงโทษผู้ยื่นข้อเสนอดังกล่าวเป็นผู้ที่งาน เว้นแต่ บวท. จะพิจารณาเห็นว่าผู้ยื่นข้อเสนอรายนั้น มิใช่เป็นผู้ริเริ่มให้มีการกระทำดังกล่าวและได้ให้ความร่วมมือเป็นประโยชน์ต่อการพิจารณาของ บวท.

๔.๘ ผู้ยื่นข้อเสนอจะต้องปฏิบัติ ดังนี้

(๑) ปฏิบัติตามเงื่อนไขที่ระบุไว้ในเอกสารประกวดราคาอิเล็กทรอนิกส์

(๒) ราคาที่เสนอจะต้องเป็นราคาที่รวมภาษีมูลค่าเพิ่ม และภาษีอื่น ๆ (ถ้ามี) รวมค่าใช้จ่ายที่พึงปวงไว้ด้วยแล้ว

(๓) ผู้ยื่นข้อเสนอจะต้องลงทะเบียนเพื่อเข้าสู่กระบวนการเสนอราคา ตามวัน เวลาที่กำหนด

(๔) ผู้ยื่นข้อเสนอจะถอนการเสนอราคาที่เสนอแล้วไม่ได้

(๕) ผู้ยื่นข้อเสนอต้องศึกษาและทำความเข้าใจในระบบและวิธีการเสนอราคาด้วยวิธีประกวดราคาอิเล็กทรอนิกส์ ของกรมบัญชีกลางที่แสดงไว้ในเว็บไซต์ www.gprocurement.go.th

๕. หลักเกณฑ์และสิทธิในการพิจารณา

๕.๑ การพิจารณาผลการยื่นข้อเสนอประกวดราคาอิเล็กทรอนิกส์ครั้งนี้ บวท. จะพิจารณาตัดสินโดยใช้หลักเกณฑ์ราคา

๕.๒ การพิจารณาผู้ชนะการยื่นข้อเสนอจะพิจารณาจากราคารวม

๕.๓ หากผู้ยื่นข้อเสนอรายใดมีคุณสมบัติไม่ถูกต้องตามข้อ ๒ หรือยื่นหลักฐานการยื่นข้อเสนอไม่ถูกต้อง หรือไม่ครบถ้วนตามข้อ ๓ หรือยื่นข้อเสนอไม่ถูกต้องตามข้อ ๔ แล้ว คณะกรรมการพิจารณาผลการประกวดราคาอิเล็กทรอนิกส์จะไม่รับพิจารณาข้อเสนอของผู้ยื่นข้อเสนอรายนั้น เว้นแต่ผู้ยื่นข้อเสนอรายใดเสนอเอกสารทางเทคนิคหรือรายละเอียดคุณลักษณะเฉพาะของพัสดุที่จะจ้าง ไม่ครบถ้วนหรือเสนอรายละเอียดแตกต่างไปจากเงื่อนไขที่ บวท. กำหนดไว้ในประกาศและเอกสารประกวดราคาอิเล็กทรอนิกส์ ในส่วนที่มีใช้สาระสำคัญ และความแตกต่างนั้นไม่มีผลทำให้เกิดการได้เปรียบเสียเปรียบต่อผู้ยื่นข้อเสนอรายอื่น หรือเป็นการผิดพลาดเล็กน้อย คณะกรรมการฯ อาจพิจารณาผ่อนปรนการตัดสินผู้ยื่นข้อเสนอรายนั้น

๕.๔ บวท. สงวนสิทธิไม่พิจารณาข้อเสนอของผู้ยื่นข้อเสนอโดยไม่มีการผ่อนผัน ในกรณีดังต่อไปนี้

(๑) ไม่ปรากฏชื่อผู้ยื่นข้อเสนอรายนั้นในบัญชีรายชื่อผู้รับเอกสารประกวดราคาอิเล็กทรอนิกส์ทางระบบจัดซื้อจัดจ้างด้วยอิเล็กทรอนิกส์ หรือบัญชีรายชื่อผู้ซื้อเอกสารประกวดราคาอิเล็กทรอนิกส์ทางระบบการจัดซื้อจัดจ้างด้วยอิเล็กทรอนิกส์ของ บวท.

(๒) ไม่กรอกชื่อผู้ยื่นข้อเสนอในการเสนอราคาทางระบบจัดซื้อจัดจ้างด้วยอิเล็กทรอนิกส์

(๓) เสนอรายละเอียดแตกต่างไปจากเงื่อนไขที่กำหนดในเอกสารประกวดราคาอิเล็กทรอนิกส์ที่เป็นสาระสำคัญ หรือมีผลทำให้เกิดความได้เปรียบเสียเปรียบแก่ผู้ยื่นข้อเสนอรายอื่น

๕.๕ ในการตัดสินการประกวดราคาอิเล็กทรอนิกส์หรือในการทำสัญญา คณะกรรมการพิจารณาผลการประกวดราคาอิเล็กทรอนิกส์หรือ บวท. มีสิทธิให้ผู้ยื่นข้อเสนอชี้แจงข้อเท็จจริงเพิ่มเติมได้ บวท. มีสิทธิที่จะไม่รับข้อเสนอ ไม่รับราคา หรือไม่ทำสัญญา หากข้อเท็จจริงดังกล่าวไม่เหมาะสมหรือไม่ถูกต้อง

๕.๖ บวท. ทรงไว้ซึ่งสิทธิที่จะไม่รับราคาต่ำสุด หรือราคาหนึ่งราคาใด หรือราคาที่ยื่นข้อเสนอทั้งหมดก็ได้ และอาจพิจารณาเลือกจ้างในจำนวน หรือขนาด หรือเฉพาะรายการหนึ่งรายการใด หรืออาจยกเลิการประกวดราคาอิเล็กทรอนิกส์โดยไม่พิจารณาจัดจ้างเลยก็ได้ สุดแต่จะพิจารณา ทั้งนี้เพื่อประโยชน์ของ บวท. เป็นสำคัญ และให้ถือว่าการตัดสินของ บวท. เป็นเด็ดขาด ผู้ยื่นข้อเสนอจะเรียกร้องค่าใช้จ่าย หรือค่าเสียหายใด ๆ มิได้ รวมทั้ง บวท. จะพิจารณายกเลิการประกวดราคาอิเล็กทรอนิกส์และลงโทษผู้ยื่นข้อเสนอเป็นผู้ทำงาน ไม่ว่าจะเป็นผู้ยื่นข้อเสนอที่ได้รับการคัดเลือกหรือไม่ก็ตาม หากมีเหตุที่เชื่อถือได้ว่าการยื่นเสนอราคากระทำการโดยไม่สุจริต เช่น การเสนอเอกสารอันเป็นเท็จ หรือใช้ชื่อบุคคลธรรมดา หรือนิติบุคคลอื่นมายื่นข้อเสนอราคาแทน เป็นต้น

ในกรณีที่ผู้ยื่นข้อเสนอรายที่เสนอราคาต่ำสุด เสนอราคาต่ำจนคาดหมายได้ว่าไม่อาจดำเนินงานตามเอกสารประกวดราคาอิเล็กทรอนิกส์ได้ คณะกรรมการพิจารณาผลการประกวดราคาอิเล็กทรอนิกส์หรือ บวท. จะให้ผู้ยื่นข้อเสนอชี้แจงและแสดงหลักฐานที่ทำให้เชื่อได้ว่า ผู้ยื่นข้อเสนอสามารถดำเนินงานตามประกวดราคาจ้างอิเล็กทรอนิกส์ให้เสร็จสมบูรณ์ หากคำชี้แจงไม่เป็นที่รับฟังได้ บวท. มีสิทธิที่จะไม่รับข้อเสนอหรือไม่รับราคา ของผู้ยื่นข้อเสนอรายนั้น ทั้งนี้ ผู้ยื่นข้อเสนอดังกล่าวไม่มีสิทธิเรียกร้องค่าใช้จ่ายหรือค่าเสียหายใด ๆ จาก บวท.

๕.๗ ก่อนลงนามในสัญญา บวท. อาจประกาศยกเลิกการประกวดราคาอิเล็กทรอนิกส์ หากปรากฏว่ามีการกระทำที่เข้าลักษณะผู้ยื่นข้อเสนอที่ชนะการประกวดราคาหรือที่ได้รับการคัดเลือกมีผลประโยชน์ร่วมกัน หรือมีส่วนได้เสียกับผู้ยื่นข้อเสนอรายอื่น หรือขัดขวางการแข่งขันอย่างเป็นธรรม หรือสมยอมกันกับผู้ยื่นข้อเสนอรายอื่น หรือเจ้าหน้าที่ในการเสนอราคา หรือส่อว่ากระทำการทุจริตอื่นใดในการเสนอราคา

๖. การทำสัญญาจ้างก่อสร้าง

ผู้ชนะการประกวดราคาอิเล็กทรอนิกส์จะต้องทำสัญญาจ้างตามแบบสัญญา ดังระบุในข้อ ๑.๓ กับ บวท. ภายใน ๗ วัน นับถัดจากวันที่ได้รับแจ้ง และจะต้องวางหลักประกันสัญญาเป็นจำนวนเงินเท่ากับร้อยละ ๕ ของราคาค่าจ้างที่ประกวดราคาอิเล็กทรอนิกส์ ให้ บวท. ยึดถือไว้ในขณะทำสัญญาโดยใช้หลักประกันอย่างหนึ่งอย่างใด ดังต่อไปนี้

๖.๑ เงินสด

๖.๒ เช็คหรือตราพท์ที่ธนาคารเซ็นส่งจ่ายให้แก่ บริษัท วิทยุการบินแห่งประเทศไทย จำกัด ซึ่งเป็นเช็คหรือตราพท์ลงวันที่ใช้เช็คหรือตราพท์นั้นชำระต่อเจ้าหน้าที่ในวันทำสัญญา หรือก่อนวันนั้นไม่เกิน ๓ วันทำการ

๖.๓ หนังสือค้ำประกันของธนาคารภายในประเทศ ตามตัวอย่างที่คณะกรรมการนโยบายกำหนด ดังระบุในข้อ ๑.๔ (๑) หรือจะเป็นหนังสือค้ำประกันอิเล็กทรอนิกส์ตามวิธีการที่กรมบัญชีกลางกำหนด

๖.๔ หนังสือค้ำประกันของบริษัทเงินทุน หรือบริษัทเงินทุนหลักทรัพย์ที่ได้รับอนุญาตให้ประกอบกิจการเงินทุนเพื่อการพาณิชย์และประกอบธุรกิจค้ำประกันตามประกาศของธนาคารแห่งประเทศไทย ตามรายชื่อบริษัทเงินทุนที่ธนาคารแห่งประเทศไทยแจ้งเวียนให้ทราบ โดยอนุโลมให้ใช้ตามตัวอย่างหนังสือค้ำประกันกันของธนาคารที่คณะกรรมการนโยบายกำหนด ดังระบุในข้อ ๑.๔ (๑)

๖.๕ พันธบัตรรัฐบาลไทย

หลักประกันนี้จะคืนให้ โดยไม่มีดอกเบี้ยภายใน ๑๕ วัน นับถัดจากวันที่ผู้ชนะการประกวดราคาอิเล็กทรอนิกส์ (ผู้รับจ้าง) พ้นจากข้อผูกพันตามสัญญาจ้างแล้ว

๗. ค่าจ้างและการจ่ายเงิน

บวท. จะจ่ายเงินค่าจ้างให้แก่ผู้รับจ้างตามวงเงินทั้งหมดของสัญญา ซึ่งได้รวมภาษีมูลค่าเพิ่ม ตลอดจนภาษีอากรอื่น ๆ และค่าใช้จ่ายทั้งปวงด้วยแล้ว โดยถือราคาเหมารวมเป็นเกณฑ์ เมื่อผู้รับจ้างดำเนินการก่อสร้างโรงจอดรถยนต์ บริเวณบ้านพักพนักงาน ณ ท่าอากาศยานกระบี่ จังหวัดกระบี่ โดยมีรายละเอียด ดังนี้

- งานผ่าสกัดพื้น ทำฐานราก ค.ส.ล. และเสาเหล็กรองรับโครงหลังคาโรงจอดรถยนต์แล้วเสร็จ

- งานเชื่อมประกอบโครงสร้างหลังคาเหล็ก งานมุงหลังคาเมทัลชีท งานทาสีโครงสร้างเหล็กโรงจอดรถยนต์แล้วเสร็จ

- งานซ่อมพื้นคอนกรีตลานจอดรถยนต์ ค.ส.ล. โรงจอดรถยนต์แล้วเสร็จ

- งานติดตั้งแท่นหยุดรถ ค.ส.ล. ขนาดตามแบบที่กำหนด และงานทาสีดีเส้นจราจรของโรงจอดรถยนต์แล้วเสร็จ

- งานเก็บความเรียบร้อย และทำความสะอาดพื้นที่ปฏิบัติงาน

และคณะกรรมการตรวจรับพัสดุ ได้ทำการตรวจรับมอบงานเป็นที่เรียบร้อยแล้ว ซึ่งกำหนดแล้วเสร็จภายใน ๕๐ วัน นับแต่วันที่ บวท. ส่งมอบพื้นที่

๘. อัตราค่าปรับ

ค่าปรับตามสัญญาจ้างแนบท้ายเอกสารประกวดราคาอิเล็กทรอนิกส์นี้ หรือข้อตกลงจ้างเป็นหนังสือจะกำหนด ดังนี้

๘.๑ กรณีที่ผู้รับจ้างนำงานที่รับจ้างไปจ้างช่วงให้ผู้อื่นทำอีกทอดหนึ่งโดยไม่ได้รับอนุญาตจาก บวท. จะกำหนดค่าปรับสำหรับการฝ่าฝืนดังกล่าวเป็นจำนวนร้อยละ ๑๐ ของวงเงินของงานจ้างช่วงนั้น

๘.๒ กรณีที่ผู้รับจ้างปฏิบัติผิดสัญญาจ้างก่อสร้าง นอกเหนือจากข้อ ๘.๑ จะกำหนดค่าปรับเป็นรายวันเป็นจำนวนเงินตายตัวในอัตราร้อยละ ๐.๑ ของราคางานจ้าง

๙. การรับประกันความชำรุดบกพร่อง

ผู้ชนะการประกวดราคาอิเล็กทรอนิกส์ซึ่งได้ทำสัญญาจ้างตามแบบดังระบุในข้อ ๑.๓ หรือข้อตกลงจ้างเป็นหนังสือแล้วแต่กรณี จะต้องรับประกันความชำรุดบกพร่องของงานจ้างที่เกิดขึ้นภายในระยะเวลาไม่น้อยกว่า ๒ ปี นับถัดจากวันที่ บวท. ได้รับมอบงาน โดยต้องบริหารจัดการซ่อมแซมแก้ไขให้ใช้งานได้ดังเดิมภายใน ๗ วัน นับถัดจากวันที่ได้รับแจ้งความชำรุดบกพร่อง

๑๐. ข้อสงวนสิทธิ์ในการยื่นข้อเสนอและอื่น ๆ

๑๐.๑ เมื่อ บวท. ได้คัดเลือกผู้ยื่นข้อเสนอรายใดให้เป็นผู้รับจ้าง และได้ตกลงจ้างตามการประกวดราคาอิเล็กทรอนิกส์แล้ว ถ้าผู้รับจ้างจะต้องส่งหรือนำสิ่งของมาเพื่องานจ้างดังกล่าวเข้ามาจากต่างประเทศ และของนั้นต้องนำเข้ามาโดยทางเรือในเส้นทางที่มีเรือไทยเดินอยู่ และสามารถให้บริการรับขนได้ตามที่รัฐมนตรีว่าการกระทรวงคมนาคมประกาศกำหนด ผู้ยื่นข้อเสนอซึ่งเป็นผู้รับจ้างจะต้องปฏิบัติตามกฎหมายว่าด้วยการส่งเสริมการพาณิชย์ ดังนี้

(๑) แจ้งการส่งหรือนำสิ่งของดังกล่าวเข้ามาจากต่างประเทศต่อกรมเจ้าท่า ภายใน ๗ วัน นับตั้งแต่วันที่ผู้รับจ้างส่งหรือซื้อของจากต่างประเทศ เว้นแต่เป็นของที่รัฐมนตรีว่าการกระทรวงคมนาคมประกาศยกเว้นให้บรรทุกโดยเรืออื่นได้

(๒) จัดการให้สิ่งของดังกล่าวบรรทุกโดยเรือไทย หรือเรือที่มีสิทธิเช่นเดียวกับเรือไทย จากต่างประเทศมายังประเทศไทย เว้นแต่จะได้รับอนุญาตจากกรมเจ้าท่า ให้บรรทุกสิ่งของนั้น โดยเรืออื่นที่มีใช้เรือไทย ซึ่งจะต้องได้รับอนุญาตเช่นนั้นก่อนบรรทุกของลงเรืออื่น หรือเป็นของที่รัฐมนตรีว่าการกระทรวงคมนาคมประกาศยกเว้นให้บรรทุกโดยเรืออื่น

(๓) ในกรณีที่มิปฏิบัติตาม (๑) หรือ (๒) ผู้รับจ้างจะต้องรับผิดชอบตามกฎหมายว่าด้วยการส่งเสริมการพาณิชย์

๑๐.๒ ผู้ยื่นข้อเสนอซึ่ง บวท. ได้คัดเลือกแล้ว ไม่ไปทำสัญญาหรือข้อตกลงจ้างเป็นหนังสือภายในเวลาที่ บวท. กำหนดดังระบุไว้ในข้อ ๖ บวท. อาจพิจารณาเรียกร้องให้ชดเชยความเสียหาย รวมทั้งจะพิจารณาให้เป็นผู้ทำงานตามระเบียบกระทรวงการคลังว่าด้วยการจัดซื้อจัดจ้างและการบริหารพัสดุภาครัฐ

๑๐.๓ บวท. สงวนสิทธิ์ที่จะแก้ไขเพิ่มเติมเงื่อนไข หรือข้อกำหนดในแบบสัญญาหรือข้อตกลงจ้างเป็นหนังสือให้เป็นไปตามความเห็นของสำนักงานอัยการสูงสุด (ถ้ามี)

๑๐.๔ ในกรณีที่เอกสารแนบท้ายเอกสารประกวดราคาอิเล็กทรอนิกส์นี้ มีความขัดหรือแย้งกัน ผู้ยื่นข้อเสนอจะต้องปฏิบัติตามคำวินิจฉัยของ บวท. คำวินิจฉัยดังกล่าวให้ถือเป็นที่สุด และผู้ยื่นข้อเสนอไม่มีสิทธิเรียกร้องค่าใช้จ่ายใด ๆ เพิ่มเติม

๑๐.๕ บวท. อาจประกาศยกเลิกการจัดซื้อจัดจ้าง ในกรณีต่อไปนี้ได้ โดยที่ผู้ยื่นข้อเสนอจะเรียกร้องค่าเสียหายใด ๆ จาก บวท. ไม่ได้

(๑) บวท. ไม่ได้รับการจัดสรรเงินที่จะใช้ในการจัดจ้างหรือได้รับจัดสรร แต่ไม่เพียงพอที่จะทำการจัดจ้างครั้งนี้ต่อไป

(๒) มีการกระทำที่เข้าลักษณะผู้ยื่นข้อเสนอที่ชนะการจัดจ้างหรือที่ได้รับการคัดเลือก มีผลประโยชน์ร่วมกัน หรือมีส่วนได้เสียกับผู้ยื่นข้อเสนอรายอื่น หรือขัดขวางการแข่งขันอย่างเป็นธรรม หรือ สมยอมกันกับผู้ยื่นข้อเสนอรายอื่น หรือเจ้าหน้าที่ในการเสนอราคา หรือถือว่ากระทำการทุจริตอื่นใดในการ เสนอราคา

(๓) การทำการจัดจ้างครั้งนี้ต่อไปอาจก่อให้เกิดความเสียหายแก่ บวท. หรือกระทบ ต่อประโยชน์สาธารณะ

(๔) กรณีอื่นในทำนองเดียวกันกับ (๑) (๒) หรือ (๓) ตามที่กำหนดในกฎกระทรวง ซึ่งออกตามความในกฎหมายว่าด้วยการจัดซื้อจัดจ้างและการบริหารพัสดุภาครัฐ

๑๑. การปรับราคาค่างานก่อสร้าง

การปรับราคาค่างานก่อสร้างตามสูตรการปรับราคาดังระบุในข้อ ๑.๕ จะนำมาใช้ ในกรณีที่ค่างานก่อสร้างลดลงหรือเพิ่มขึ้น โดยวิธีการต่อไปนี้

๑๑.๑ การเพิ่มค่างานก่อสร้างตามสูตรการปรับราคาดังระบุในข้อ ๑.๕ นี้ ให้ผู้รับจ้าง ทำหนังสือเรียกร้องกับผู้ว่าจ้างภายใน ๙๐ วัน นับแต่วันที่ผู้รับจ้างได้ส่งมอบงานงวดสุดท้าย หากพ้นกำหนดนี้ ไปแล้ว ผู้รับจ้างไม่มีสิทธิที่จะเรียกร้องเงินเพิ่มค่างานก่อสร้างจากผู้ว่าจ้างได้อีกต่อไปและกรณีที่ผู้ว่าจ้างจะต้อง เรียกเงินคืนจากผู้รับจ้างที่เป็นคู่สัญญา ผู้รับจ้างต้องรีบมาติดต่อและยินยอมให้ผู้รับจ้างหักค่างานของงวด ต่อไป หรือหักเงินจากหลักประกันสัญญาแล้วแต่กรณี โดยผู้ว่าจ้างจะแจ้งเป็นลายลักษณ์อักษรให้ทราบ

๑๑.๒ การพิจารณาคำนวณเงินลดลงหรือเพิ่มขึ้นและการจ่ายเงินเพิ่ม หรือเรียกเงิน คืนจากผู้รับจ้างตามสูตรการปรับราคานี้ ต้องได้รับการตรวจสอบและเห็นชอบจากสำนักงบประมาณ หรือ บวท. ในกรณีที่ค่างานไม่เกิน ๕๐ ล้านบาท และให้ถือว่าการพิจารณาวินิจฉัยของสำนักงบประมาณหรือ บวท. เป็นที่สิ้นสุด

สูตรการปรับราคา (สูตรค่า K) จะต้องคงที่ที่ระดับที่กำหนดไว้ในวันแล้วเสร็จ ตามที่กำหนดไว้ในสัญญา หรือภายในระยะเวลาที่ บวท. ได้ขยายออกไป โดยจะใช้สูตรของทางราชการที่ ได้ระบุในข้อ ๑.๕

๑๒. มาตรฐานฝีมือช่าง

ผู้รับจ้างจะต้องจัดหาช่างฝีมือที่มีความสามารถ ความชำนาญงานเฉพาะประเภทนั้น ๆ มาปฏิบัติงานถ้าปรากฏว่าช่างฝีมือดังกล่าวปฏิบัติงานไม่เข้าขั้นมาตรฐานที่ดีพอ บวท. มีสิทธิที่จะสั่งเปลี่ยน ช่าง เพื่อให้ได้ผลงานที่ดีมีคุณภาพดีกว่า

๑๓. การปฏิบัติตามกฎหมายและระเบียบ

ในระหว่างระยะเวลาการจ้าง ผู้ยื่นข้อเสนอที่ได้รับการคัดเลือกให้เป็นผู้รับจ้างต้องปฏิบัติ ตามหลักเกณฑ์ที่กฎหมายและระเบียบได้กำหนดไว้โดยเคร่งครัด

๑๔. การประเมินผลการปฏิบัติงานของผู้ประกอบการ

บวท. สามารถนำผลการปฏิบัติงานแล้วเสร็จตามสัญญาของผู้ยื่นข้อเสนอที่ได้รับการ คัดเลือกให้เป็นผู้รับจ้าง เพื่อนำมาประเมินผลการปฏิบัติงานของผู้ประกอบการ

ทั้งนี้ หากผู้ยื่นข้อเสนอที่ได้รับการคัดเลือกไม่ผ่านเกณฑ์ที่กำหนดจะถูกระงับการยื่น ข้อเสนอหรือทำสัญญากับ บวท. ไว้ชั่วคราว



กองการพัสดุ

บริหารแผน ผ.ท.ท.

บริษัท วิทยุการบินแห่งประเทศไทย จำกัด



ศูนย์ควบคุมการบินภูเก็ต

รายละเอียดประกอบแบบงานก่อสร้างโรงจอดรถ

บริเวณบ้านพักพนักงาน ณ ท่าอากาศยานกระบี่

จังหวัดกระบี่

งานศูนย์ประกอบการภูมิภาค (ศภ.ภค.)

โทรศัพท์ ๐๗๖ ๓๒๗/๒๕๐ , ๕๐๗/๑

โทรสาร ๐๗๖ ๓๒๗/๑๙๓

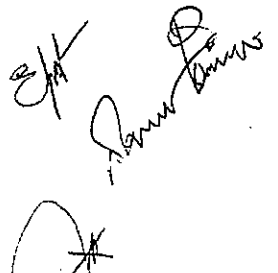

สารบัญ

<u>รายการ</u>	<u>หน้า</u>
๑. วัตถุประสงค์ ขอบเขตงาน ข้อกำหนดทั่วไป ระยะเวลาดำเนินการ ค่าจ้างและการจ่ายเงิน	๒-๔
๒. รายการมาตรฐานประกอบแบบก่อสร้าง	๕-๒๓

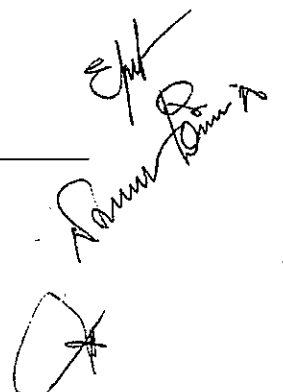

วัตถุประสงค์ ขอบเขตงาน ข้อกำหนดทั่วไป และการแบ่งงวดงาน

๑. วัตถุประสงค์

ผู้รับจ้างต้องทำการก่อสร้างโรงจอดรถยนต์ บริเวณบ้านพักพนักงาน ณ ท่าอากาศยานกระบี่ จังหวัดกระบี่ โดยมีรายละเอียดเรื่องงานตามที่ระบุต่อไป

๒. ขอบเขตงาน

ผู้รับจ้างต้องทำงานก่อสร้างโรงจอดรถยนต์ ประกอบด้วยงานดังต่อไปนี้

๑. งานหลังคาคลุมพื้นที่โรงจอดรถยนต์ โครงสร้างเหล็ก หลังคาเมทัลชีท เชื่อมประกอบ ติดตั้งทาสี พร้อมอุปกรณ์ประกอบ ขนาดตามรูปแบบที่กำหนด
๒. งานเสาเหล็กรองรับโครงหลังคา พร้อมฐานราก คสล.
๓. งานซ่อมพื้น โรงจอดรถ คสล. บริเวณที่ผาสกัดพื้นเพื่อทำฐานราก
๔. งานติดตั้งแท่นหยุดรถ คสล. ตามรูปแบบที่กำหนด
๕. งานทาสีดีเส้นจราจร
๖. งานทำความสะอาด เก็บความเรียบร้อย

๓. ข้อกำหนดทั่วไป

๑. เนื่องจาก บริเวณพื้นที่ติดตั้งอยู่ในความดูแลของ หอบังคับการบินกระบี่ ดังนั้นในการเข้าออกสถานที่ติดตั้ง ผู้รับจ้างต้องประสานงานกับงานรักษาความปลอดภัยของหอบังคับการบินกระบี่ เพื่อขออนุมัติเข้า-ออก ในการทำงาน โดยจะต้องทำหนังสือแจ้งขอเข้าพื้นที่พร้อมระบุรายชื่อบุคลากรและทะเบียนรถยนต์ที่เข้าปฏิบัติงานตลอดโครงการฯ เพื่อขอเริ่มดำเนินงานภายหลังจากการลงนามสัญญา

๒. งานติดตั้งกำหนดแล้วเสร็จภายในจำนวนวันที่กำหนดไว้ในหัวข้อ งวดงาน และการแบ่งจ่ายเงิน

๓. ผู้รับจ้างจะต้องวางแผนงาน และเสนอแผนการทำงานเพื่อขอความเห็นชอบและข้อเสนอแนะจากผู้ว่าจ้าง ในเวลาอันสมควรเพื่อมีเวลาเตรียมงาน หรือสิ่งของให้ทันกับเวลาที่จะใช้ในการดำเนินงานตามสัญญา และผู้รับจ้างจะต้องลงมือทำงานในระหว่างเวลา ๐๘.๐๐ - ๑๗.๐๐ น. หากผู้รับจ้างประสงค์จะทำงานนอกเหนือจากระยะเวลาดังกล่าวต้องแจ้งให้ผู้ควบคุมงานทราบ พร้อมกับแผนการทำงาน เมื่อผู้ควบคุมงานให้ความเห็นชอบเป็นลายลักษณ์อักษรแล้วจึงจะทำงานได้

๔. ผู้ควบคุมงานของผู้ว่าจ้างมีสิทธิที่จะสั่งให้ผู้รับจ้างหยุดการทำงานได้เมื่อเห็นว่าขณะนั้นสภาพดินฟ้าอากาศไม่เหมาะที่จะทำงาน หรือในกรณีที่ผู้รับจ้างไม่ปฏิบัติตามคำสั่งการแก้ไขหรือ

[Handwritten Signature]



คำแนะนำของผู้ควบคุมงาน โดยไม่มีเหตุผลที่สมควร และความล่าช้าในกรณีเช่นนี้ผู้รับจ้างจะถือเป็นเหตุขอขยายระยะเวลาของวันทำการออกไปไม่ได้

๕. ถ้าการติดตั้งนี้จำเป็นต้องรื้อถอนสิ่งก่อสร้างเดิมของผู้ว่าจ้าง และรายการดังกล่าวมิได้กำหนดไว้ในรายละเอียดงาน ผู้รับจ้างต้องเสนออนุมัติต่อผู้ว่าจ้างก่อน และเมื่อได้รับอนุญาตแล้วจึงจะทำการรื้อถอนได้ การรื้อถอนเป็นหน้าที่ของผู้รับจ้างต้องดำเนินการและเป็นผู้ออกค่าใช้จ่ายเองทั้งสิ้น ส่วนวัสดุต่างๆของผู้ว่าจ้างที่รื้อถอนออกนั้น ให้ส่งมอบต่อคณะกรรมการตรวจรับพัสดุ โดยผู้รับจ้างจะต้องนำไปเก็บไว้ ณ สถานที่ที่คณะกรรมการตรวจรับพัสดุหรือผู้ควบคุมงานกำหนด โดยผู้รับจ้างเป็นผู้ออกค่าใช้จ่ายเองทั้งหมด

๖. สิ่งใดที่ปรากฏในแบบรูปต่อแบบรูป รายการต่อรายการ หรือแบบรูปต่อรายการขัดแย้งกันให้ถือตามเงื่อนไขที่กำหนดไว้เฉพาะงานหรือสิ่งที่ตีกว่าเป็นหลักในการปฏิบัติ ทั้งนี้วันกรณีที่คลาดเคลื่อน

๗. สิ่งใดที่ปรากฏในแบบรูป หรือรายการขัดแย้งกับสัญญาจ้างก่อสร้าง ให้ถือตามสัญญาจ้างก่อสร้างเป็นหลักในการปฏิบัติ

๘. สิ่งใดสงสัยว่ามีการคลาดเคลื่อน ผู้รับจ้างจะต้องเสนอขอความเห็นชอบจากผู้ว่าจ้างให้เป็นผู้วินิจฉัย โดยผู้ว่าจ้างจะถือเอาความถูกต้องในวิชาช่างและความเหมาะสมเป็นหลักในการปฏิบัติหากปรากฏว่าแบบรูปหรือรายการส่วนหนึ่งส่วนใดคลาดเคลื่อน ผู้รับจ้างจะต้องทำการแก้ไขและดำเนินการก่อสร้างตามคำแนะนำของผู้ว่าจ้างทันที ในเมื่อการแก้ไขนั้นไม่ผิดไปจากรายการสำคัญในแบบรูปและรายการ ผู้รับจ้างจะต้องยอมทำงานนั้นให้เสร็จเรียบร้อย โดยไม่คิดเงินเพิ่มจากที่กำหนดไว้ในสัญญา

๙. สิ่งใดมิได้กล่าวไว้ในแบบรูปหรือรายการ แต่เป็นส่วนที่จำเป็นจะต้องกระทำ เพื่อให้งานเสร็จเรียบร้อยไปโดยเร็วด้วยดี และถูกต้องตามหลักวิชาช่าง ให้ถือเป็นส่วนที่ผู้รับจ้างจะต้องดำเนินการด้วย โดยผู้รับจ้างยินยอมทำงานนั้น โดยไม่คิดค่าใช้จ่ายเพิ่มแต่อย่างใด แต่ทั้งนี้หากงานดังกล่าวมีผลกระทบต่อค่าใช้จ่ายของผู้รับจ้างอย่างมีนัยสำคัญ ผู้ว่าจ้างจะพิจารณาการเพิ่ม-ลดของงานตามเหตุผลและความจำเป็นทางเทคนิคเป็นกรณีไป

๑๐. ในกรณีที่มีปัญหาเกี่ยวกับการตีความ หรือต้องเลือกปฏิบัติตามสัญญานี้ ผู้รับจ้างยินยอมให้ผู้ว่าจ้างเป็นผู้พิจารณาชี้ขาดหรือเลือก โดยผู้รับจ้างยินยอมปฏิบัติตามคำชี้ขาดของผู้ว่าจ้าง หรือตามข้อที่ผู้ว่าจ้างเลือกทุกประการ

๔. ระยะเวลาดำเนินการ

ผู้รับจ้างจะต้องดำเนินการตามเนื้องานในสัญญาให้แล้วเสร็จภายใน ๕๐ วัน นับแต่วันที่ผู้ว่าจ้างส่งมอบพื้นที่

Handwritten signature and initials

๕. ค่าจ้างและการจ่ายเงิน

ผู้ว่าจ้างจะจ่ายเงินค่าจ้างให้แก่ผู้รับจ้างจำนวน ๑ งวดงาน เป็นเงินจำนวน ๑๐๐ % ของวงเงินทั้งหมดตามสัญญาจ้างซึ่งได้รวมภาษีมูลค่าเพิ่ม ตลอดจนภาษีอากรอื่น และค่าใช้จ่ายที่ปวงด้วยแล้ว โดยผู้ว่าจ้างจะจ่ายค่าจ้าง เมื่อผู้รับจ้างได้ดำเนินการแล้วเสร็จดังต่อไปนี้

งวดที่ ๑ จ่ายจำนวน ๑๐๐ % ของวงเงินทั้งหมดตามสัญญาจ้าง เมื่อผู้รับจ้างได้ดำเนินการดังนี้

- งานผ่าสกัดพื้น ทำฐานราก คสล. และเสาเหล็กรองรับโครงหลังคา โรงจอดรถยนต์ แล้วเสร็จ

- งานเชื่อมประกอบโครงสร้างหลังคาเหล็ก งานมุงหลังคาเมทัลชีท งานทาสีโครงสร้างเหล็ก โรงจอดรถยนต์ แล้วเสร็จ

- งานซ่อมพื้นคอนกรีตลานจอดรถยนต์ คสล. โรงจอดรถยนต์ แล้วเสร็จ

- งานติดตั้งแท่นหยุดรถ คสล. ขนาดตามแบบที่กำหนด และงานทาสีตีเส้นจราจรของโรงจอดรถยนต์ แล้วเสร็จ

- งานเก็บความเรียบร้อย และทำความสะอาดพื้นที่ปฏิบัติงาน

และคณะกรรมการตรวจรับพัสดุได้ทำการตรวจรับงานเป็นที่เรียบร้อยแล้ว ซึ่งกำหนดแล้วเสร็จภายใน ๕๐ วัน นับแต่วันที่ผู้ว่าจ้างส่งมอบพื้นที่

รายการมาตรฐานประกอบแบบก่อสร้าง

๑. ข้อกำหนดทั่วไป

๑.๑ คำนิยาม

“สถาปนิก” หมายถึง สถาปนิกผู้ประกอบวิชาชีพตามพระราชบัญญัติสถาปนิก
๒๕๔๓

“วิศวกร” หมายถึง ผู้ประกอบวิชาชีพวิศวกรรมควบคุมตามพระราชบัญญัติ
วิศวกร ๒๕๔๒ และข้อบังคับสภาวิศวกร พ.ศ. ๒๕๕๑

๑.๒ แนวปฏิบัติทั่วไปในการก่อสร้าง

๑.๒.๑ ด้านการเตรียมงานและการดูสถานที่

(๑) ผู้รับจ้างจะต้องศึกษารูปแบบและรายการให้เข้าใจโดยละเอียดเพื่อ
ดำเนินการก่อสร้างได้ถูกต้องครบถ้วนและเป็นไปอย่างมีคุณภาพ มีสิ่งใดที่สงสัยให้สอบถาม
เจ้าหน้าที่ผู้เกี่ยวข้องและทำความเข้าใจให้ตรงกันเสียก่อนที่จะลงมือทำงาน

(๒) การดูสถานที่ เมื่อมีข้อสงสัยหรือข้อขัดแย้งให้สอบถามเจ้าหน้าที่ผู้
สถานที่และต้องปฏิบัติให้เป็นไปตามเงื่อนไขในเอกสารขอบราคาหรือเอกสารประกวดราคาทุก
ประการ ก่อนลงมือทำงานจะต้องติดต่อกับผู้รับผิดชอบงานก่อสร้างของผู้ว่าจ้าง ทำความตกลงใน
เรื่องสถานที่ที่เก็บวัสดุ ที่พักคนงาน ทางเข้า-ออก การใช้ไฟฟ้า การใช้ห้องน้ำ-ห้องส้วม
การกำจัดสิ่งปฏิกูลและน้ำทิ้ง และกำหนดขอบเขตพื้นที่ใช้งานให้เกิดความสะดวกเหมาะสม เป็น
สัดส่วน สะดวกต่อการควบคุมดูแล

(๓) ผู้รับจ้างต้องรับผิดชอบทำการซ่อมแซม หรือชดเชยต่อความเสียหายที่
เกิดขึ้นกับสาธารณูปโภคส่วนบุคคลหรือส่วนสาธารณะใด ๆ ก็ตามที่เกิดขึ้น เนื่องจากการทำงาน
ของผู้รับจ้าง

๑.๒.๒ ด้านแบบรูป รายการวัสดุอุปกรณ์การก่อสร้าง

(๑) ก่อนลงมือก่อสร้าง ผู้รับจ้างจะต้องศึกษารูปแบบและรายการให้เข้าใจ
แบบรูปรายการและวิธีการก่อสร้าง ของแบบให้ตีเสียก่อน โดยให้เขียน shop drawing แสดง
ความสัมพันธ์ ของแบบวิศวกรรมและแบบสถาปัตยกรรม เพื่อตรวจสอบความถูกต้อง และ
ตรวจสอบประยะต่าง ๆ ของอาคาร

(๒) หากปรากฏว่าแบบรูปรายการไม่ชัดเจน หรือแบบด้านวิศวกรรม
บางส่วนซึ่งไม่สามารถเห็นได้จากแบบด้านสถาปัตยกรรม หรือขณะทำการก่อสร้างแบบรายละเอียด
ด้านสถาปัตยกรรม-วิศวกรรมไม่ชัดเจน แต่จำเป็นต้องมีในตัวอย่าง ให้คณะกรรมการตรวจรับ
พัสดุเป็นผู้กำหนด โดยยึดหลักความมั่นคงแข็งแรงและวิชาช่างที่ดี ผู้รับจ้างต้องปฏิบัติตาม ซึ่งการ
เพิ่มเติมดังกล่าว ไม่มีผลกระทบต่อสาระสำคัญที่กำหนดในสัญญาจ้าง

(๓) ในกรณีที่แบบรูปกับรายการขัดแย้งกัน หรือแบบรูปกับแบบรูปขัดแย้งกัน หรือรายการกับรายการขัดแย้งกัน ให้ถืออย่างใดอย่างหนึ่งที่ตรงกับแบบรูปรายการและบัญชีแสดงปริมาณวัสดุและราคา (BOQ) ที่เป็นส่วนหนึ่งของสัญญา โดยให้ปฏิบัติตามระเบียบพัสดุฯ และผ่านการพิจารณาของคณะกรรมการตรวจรับพัสดุ

(๔) การใช้วัสดุอุปกรณ์เทียบเท่าตามที่ระบุไว้ในรายการ หากมีเหตุผลความจำเป็นและเพื่อประโยชน์ของทางราชการ ให้ผู้รับจ้างทำหนังสือขอเทียบเท่าต่อผู้ว่าจ้าง โดยผ่านคณะกรรมการตรวจรับพัสดุพิจารณา เพื่อเสนอความเห็นไปยังผู้ว่าจ้างล่วงหน้าก่อนเวลาอันสมควร เมื่อได้รับอนุญาตให้ใช้วัสดุอุปกรณ์เทียบเท่าแล้วจึงจะใช้ได้ ห้ามใช้วัสดุอุปกรณ์ซึ่งยังไม่ได้รับอนุญาตให้ใช้ก่อนโดยเด็ดขาด ระยะเวลาที่เสียไปในการขอเทียบเท่าตามระยะเวลาปกติ ผู้รับจ้างจะถือเป็นเหตุขยายเวลา ลดหรืองดค่าปรับไม่ได้ไม่ว่ากรณีใดๆ ทั้งสิ้น

(๕) การก่อสร้างให้ปฏิบัติตามแบบรูปและรายการอย่างเคร่งครัด ในกรณีที่จะต้องมีการแก้ไขเปลี่ยนแปลงแบบรูปรายการก่อสร้างที่เกี่ยวกับความมั่นคง แข็งแรง หรือเทคนิคเฉพาะอย่างในกรณีที่มีความจำเป็น โดยไม่ทำให้ทางราชการต้องเสียประโยชน์ หรือเพื่อประโยชน์ของทางราชการต้องผ่านคณะกรรมการตรวจรับพัสดุและมีวิศวกรให้ความเห็นและรับรองก่อนที่จะให้ผู้ว่าจ้างพิจารณาอนุมัติหรือไม่อนุมัติให้แก้ไขเปลี่ยนแปลงสัญญาต่อไป สำหรับการคำนวณเงินในส่วนที่แก้ไขเปลี่ยนแปลงรายการดังกล่าว ให้เป็นไปตามระเบียบพัสดุ

(๖) ข้อความในแบบรูปรายการใดที่อ้างถึง รายละเอียดประกอบแบบก่อสร้างให้หมายถึง รายการมาตรฐานประกอบแบบก่อสร้าง

๑.๒.๓ ด้านดำเนินการก่อสร้าง

(๑) ผู้รับจ้างจะต้องจัดหาช่างฝีมือดีและมีความชำนาญในงานแต่ละประเภทมาทำการก่อสร้างให้ถูกต้องตามแบบรูปและรายการและให้เป็นไปตามกฎหมายแรงงาน ในขณะที่ทำการก่อสร้างหรือหลังจากงานก่อสร้างส่วนใดส่วนหนึ่งแล้วเสร็จ หากคณะกรรมการตรวจรับพัสดุดูพบว่าผู้รับจ้างใช้วัสดุอุปกรณ์ผิดจากรายการ หรือใช้ช่างฝีมือที่ไม่ได้มาตรฐานคณะกรรมการตรวจรับพัสดุมีสิทธิสั่งให้แก้ไขงานได้ หรือเสนอให้ผู้ว่าจ้างสั่งแก้ไขแล้วแต่กรณี ผู้รับจ้างจะคัดค้านหรือเรียกร้องค่าเสียหายไม่ได้

(๒) วัสดุที่นำมาใช้จะต้องเป็นของใหม่ ไม่เคยใช้งานมาก่อน ยกเว้นกรณีที่ระบุไว้เป็นอย่างอื่น และมีคุณภาพดีถูกต้องตามแบบรูปและรายการ วัสดุทุกชนิดที่จะใช้ในการก่อสร้าง รวมทั้งเอกสารประกอบตามที่กำหนด ให้ผู้รับจ้างนำตัวอย่างมาให้คณะกรรมการตรวจรับพัสดุดูรับรองว่าถูกต้องเสียก่อน จึงจะทำการก่อสร้าง หรือติดตั้ง หรือสั่งซื้อได้

(๓) การติดตั้งวัสดุหรือการก่อสร้าง นอกจากจะต้องปฏิบัติตามมาตรฐานงานก่อสร้างที่ดีแล้ว จะต้องปฏิบัติตามข้อกำหนดของบริษัทผู้ผลิตวัสดุที่นำมาใช้ด้วย

(๔) อุปกรณ์เครื่องมือที่นำมาใช้ในการก่อสร้าง เช่น เครื่องผสมคอนกรีต เครื่องสั่นคอนกรีต ค้ำยัน นั่งร้าน วัสดุที่ใช้ในการถมคอนกรีต เป็นต้น จะต้องใช้ชนิดที่มีคุณภาพและใช้การได้ดี ซึ่งผู้รับจ้างจะต้องจัดหามาให้ทันเวลา และมีจำนวนเพียงพอเหมาะสมกับขนาดของงานก่อสร้าง

(๕) วัสดุก่อสร้าง เครื่องมืออุปกรณ์ในการก่อสร้างต้องอยู่ในความดูแลรักษาของผู้รับจ้าง และต้องเก็บไว้ในที่ซึ่งมีเครื่องป้องกันที่ดีมิให้เกิดความเสียหายขึ้น สิ่งใดที่เสียหาย หรือมีคุณภาพไม่ดี หรือไม่ถูกต้องตามแบบรูปและรายการก่อสร้าง ให้นำออกไปจากบริเวณก่อสร้างทันที ห้ามมิให้ผู้รับจ้างนำเข้ามาในบริเวณก่อสร้างอีก มิฉะนั้นจะถือว่าผู้รับจ้างมีเจตนาที่จะหลีกเลี่ยงไม่ปฏิบัติตามแบบรูปและรายการก่อสร้างที่กำหนดไว้ในสัญญา

(๖) ในขณะที่ก่อสร้าง คณะกรรมการตรวจรับพัสดุต้องให้ผู้รับจ้างเขียนแบบ shop drawing อาทิ ผังฐานรากเสาเทียบกับแบบสถาปัตยกรรม การวางแนวคาน-พื้น การวางแนวท่อประปา ฯลฯ เพื่อทำการตรวจสอบก่อนลงมือทำงาน เมื่อคณะกรรมการตรวจรับพัสดุได้ตรวจสอบแล้ว อาจมีการปรับปรุงแก้ไข เพื่อความสวยงาม มั่นคง แข็งแรง ผู้รับจ้างต้องปฏิบัติตาม และถือว่าไม่เป็นการเปลี่ยนแปลงรูปแบบแต่อย่างใด

๑.๒.๔ ด้านควบคุมงาน-การตรวจสอบและการป้องกันอันตราย

(๑) ถ้าผู้รับจ้างประสงค์จะทำการปลูกสร้างสำนักงานโรงงานหรือที่พักคนงานชั่วคราวในบริเวณที่ก่อสร้างจะต้องได้รับความเห็นชอบจากหน่วยงานเจ้าของสถานที่ เสียก่อนส่วนที่พักคนงานจะต้องสร้างที่พัก ที่ปรุงอาหาร ล้างมือ ห้องน้ำให้มีฉนวนและถูกสุขลักษณะ วัสดุที่ใช้สร้างต้องไม่ติดไฟง่าย ไม่สกปรก หรือกรุงรัง คนงานที่อาศัยจะอยู่ได้เฉพาะผู้ที่เกี่ยวข้องกับการก่อสร้าง และต้องอยู่ในบริเวณที่ได้กำหนดเท่านั้น

(๒) ผู้รับจ้างจะต้องจัดให้มีเครื่องป้องกันอันตรายต่อคนงาน ผู้ควบคุมงาน โดยจัดให้มีหมวกนิรภัย หรือถุงมือ หรืออื่น ๆ ตามความเหมาะสมกับงานนั้น ๆ รวมถึงจัดให้มีเครื่องดับเพลิงประจำสำนักงานอย่างเหมาะสมและเพียงพอ

(๓) ผู้รับจ้างจะต้องดำเนินการจัดทำรั้วป้องกันแนวเขตก่อสร้าง หรือตาข่ายป้องกันเศษวัสดุตกลงไม่ให้กระทบต่ออาคารข้างเคียง และจัดทำนั่งร้านที่มั่นคงแข็งแรงให้ถูกต้องตามข้อกำหนดของประกาศกระทรวงมหาดไทยเรื่องความปลอดภัยในการทำงานก่อสร้าง

(๔) ผู้รับจ้างจะต้องจัดหาวิศวกรควบคุมงานประจำระหว่างดำเนินการก่อสร้าง โดยแจ้งชื่อวิศวกรพร้อมสำเนาใบอนุญาตเป็นผู้ประกอบวิชาชีพวิศวกรรมควบคุมเป็นลายลักษณ์อักษรเสนอต่อผู้ว่าจ้างก่อนเริ่มดำเนินการก่อสร้างตาม พ.ร.บ.วิศวกร พ.ศ. ๒๕๔๒

(๕) ในกรณีทำงานก่อสร้างมีค่างานตั้งแต่ ๑ ล้านบาทขึ้นไป ผู้รับจ้างจะต้องทำแผ่นป้ายมีข้อความตามกำหนดในเอกสารแนบท้ายรายการ โดยติดตั้ง ณ สถานที่ก่อสร้างให้บุคคลทั่วไปมองเห็นอย่างเด่นชัด (ดูตัวอย่างแผ่นป้าย)

๑.๒.๕ ด้านการส่งมอบงาน

(๑) ผู้รับจ้างต้องทำความสะอาดอาคารทั้งภายในและภายนอกให้เรียบร้อยครบทั้งหมด เช่น การทำความสะอาดกระจก สุขภัณฑ์ พื้น หรือผนังที่เปราะเปื้อน เป็นต้น หากมีการชำรุดต้องซ่อมแซมหรือเปลี่ยนแปลงใหม่ให้ถูกต้องก่อน และผู้ว่าจ้างสามารถใช้งานได้ทันทีที่ตรวจรับงานงวดสุดท้าย

(๒) การตกแต่งบริเวณก่อสร้าง ผู้รับจ้างจะต้องปรับพื้นที่ให้เรียบร้อย หรือตามที่แบบรูปได้กำหนดไว้ เศษวัสดุก่อสร้างต่าง ๆ เช่น ขยะ เศษอิฐ ไม้ ปูน ทราาย โรงงาน ที่พักคนงาน และสิ่งมีชีวิตอื่น เป็นต้น ผู้รับจ้างจะต้องขนย้ายออกไปจากบริเวณก่อสร้างก่อนวันตรวจรับงานงวดสุดท้าย

(๓) เอกสารต่าง ๆ ที่เกี่ยวข้องกับการบำรุงรักษา คู่มือการใช้อุปกรณ์ต่าง ๆ ไบโเสิร์จหรือไบโมาต์จามีเตอร์ไฟฟ้า ประปา เอกสารรับประกัน วัสดุอุปกรณ์ ระหว่างผู้ผลิต ผู้แทนจำหน่าย เป็นต้น ต้องส่งมอบให้ผู้ว่าจ้างในวันส่งมอบงานงวดสุดท้าย

(๔) กฎแฉต่าง ๆ ผู้รับจ้างต้องจัดทำป้ายแจ้งรายละเอียดไว้กับลูกกุญแจให้ตรงกับแม่กุญแจทุกตัวและทุกชนิด โดยส่งมอบให้คณะกรรมการตรวจรับพัสดุพร้อมกับการส่งมอบงานงวดสุดท้าย

๒. การควบคุมงาน

ผู้ว่าจ้างจะแต่งตั้งเจ้าหน้าที่ หรือคณะเจ้าหน้าที่ผู้ควบคุมงานก่อสร้างเพื่อให้การก่อสร้างดำเนินไปโดยเรียบร้อยและถูกต้อง โดยให้มีหน้าที่ดังนี้

๒.๑ ควบคุมการทำงานของผู้รับจ้างได้กระทำงานไปถึงตอนใด เมื่อใด หรือขัดข้องเพราะเหตุใดให้บันทึกเหตุผลไว้เป็นหลักฐาน

๒.๒ ตรวจ และควบคุมการใช้วัสดุให้เป็นไปตามรูปแบบรายการ และสัญญาจ้าง

๒.๓ ตรวจ และควบคุมการทำงานให้เป็นไปตามหลักวิชา

๒.๔ ประสานงานกับสถาปนิกวิศวกร และผู้ออกแบบรายการ

๒.๕ การควบคุมงานตามข้อ ๒.๑ , ๒.๒ และ ๒.๓ ให้ผู้ควบคุมงานทำรายงานขึ้น ๓ ชุด โดยเสนอผู้บังคับบัญชา ซึ่งสั่งตั้งตนเป็นผู้ควบคุมงาน ๑ ชุด ประธานคณะกรรมการตรวจรับพัสดุ ๑ ชุด และเก็บไว้ที่ตนเอง ๑ ชุด

๒.๖ การรายงานตามข้อ ๒.๕ ให้ผู้มีอำนาจสั่งตั้งผู้ควบคุมงานของผู้ว่าจ้างเป็นผู้กำหนดระยะเวลาในการรายงานตามความเหมาะสม

๓. การตรวจการจ้าง

ผู้ว่าจ้างจะแต่งตั้งคณะกรรมการตรวจรับพัสดุ โดยให้มีหน้าที่ดังนี้

๓.๑ พิจารณาข้อเท็จจริงตามรายงานของผู้ควบคุมงาน และตรวจสภาพของเนื้องานตามควรแก่กรณี

๓.๒ ตรวจ และควบคุมการจ้างให้ดำเนินไปตามข้อกำหนดในสัญญา รูปแบบและรายการ ถ้าเห็นว่าผู้รับจ้างปฏิบัติการไม่ถูกต้องครบถ้วนตามสัญญา และผิดหลักวิชา คณะกรรมการตรวจรับพัสดุมีอำนาจสั่งเปลี่ยนแปลงการทำงานของผู้รับจ้าง เพื่อให้ถูกต้องครบถ้วนตามสัญญา และหลักวิชาได้ ถ้าผู้รับจ้างไม่ยอมปฏิบัติตาม และคณะกรรมการตรวจรับพัสดุ เห็นว่าหากปล่อยให้ผู้รับจ้างดำเนินการต่อไป จะเป็นการเสียหายแก่ราชการอย่างร้ายแรง ให้คณะกรรมการตรวจรับพัสดุแจ้งผู้รับจ้างเป็นลายลักษณ์อักษรให้หยุดการทำงานนั้นไว้ทั้งหมด หรือเฉพาะส่วนหนึ่งส่วนใดของงานก็ได้ แล้วให้รายงานต่อผู้ว่าจ้างโดยด่วน อนึ่ง การเปลี่ยนแปลงรายการในสัญญาภายหลังที่ประมูลเสร็จแล้วจะต้องดำเนินการตามมติคณะรัฐมนตรี คือ ห้ามมิให้มีการเปลี่ยนแปลงรายละเอียดภายหลังที่ประมูลเสร็จแล้ว ทั้งนี้ เว้นแต่การเปลี่ยนแปลงรายละเอียดนั้นจะเป็นประโยชน์แก่ทางราชการ โดยต้องไม่ทำให้บริษัทฯ เสียประโยชน์

๓.๓ เมื่อผู้รับจ้างทำงานเสร็จตามขั้นตอนของสัญญา ให้คณะกรรมการตรวจรับพัสดুবันทึกแสดงผลของงาน พร้อมทั้งแสดงความเห็นว่างานนั้นถูกต้องหรือผิดสัญญาเพิกใช้เป็นหลักฐานในการตรวจจ่ายเงินค่าจ้าง

๓.๔ ในกรณีที่มิได้มีการแต่งตั้งผู้ควบคุมงาน ให้คณะกรรมการตรวจรับพัสดุทำหน้าที่ควบคุมงานตามข้อ ๒ ด้วย

๔. การปักผังอาคารและงานดิน

๔.๑ การปักผัง ผู้รับจ้างจะต้องทำการปักผังงานก่อสร้างให้ถูกต้องตามที่กำหนดในผังบริเวณ ระยะเวลาต่างๆ ของงานก่อสร้าง หากมิได้กำหนดไว้เป็นอย่างอื่น ให้ถือระยะศูนย์กลางเสาเป็นเกณฑ์ เมื่อปักผังแล้วเสร็จ ให้แจ้งผู้ควบคุมงานและคณะกรรมการตรวจรับพัสดุตรวจสอบระยะต่างๆ เสียก่อน เมื่อได้รับแจ้งผลการตรวจสอบแล้ว จึงจะดำเนินการต่อไปได้

๔.๒ ระดับ ระดับ ± 0.00 ให้ถือตามระบุในแบบรูปเป็นหลัก หากไม่มีระบุในแบบรูป ให้ถือเส้นระดับดินในแบบรูปตัด เป็นระดับ ± 0.00

๔.๓ การขุดดิน เช่น การทำฐานรากหรือขุดดิน ผู้รับจ้างต้องป้องกันมิให้ดินเกิดการพังทลาย โดยการทำลาดเฉียงให้พอเหมาะ หรือสร้างแผงไม้ หรือเหล็กกัน ในกรณีที่มีอุปสรรคในการขุดดิน เช่น พบดินแข็งหรือหินที่ขุดไม่ได้ตามความลึกในแบบต้องแจ้งผู้ควบคุมงานและคณะกรรมการตรวจรับพัสดุพิจารณาให้ความเห็น

EPL
Amir

๔.๔ การปรับถมดิน เพื่อการก่อสร้าง เป็นการปรับถมเพื่อให้ได้ระดับตามแบบรูปกำหนด โดยใช้ดินถมและปาดด้วยเครื่องจักรกลให้มีความเรียบสม่ำเสมอ จนถึงระดับที่ต้องการหรือที่กำหนด ชั้นผิวหน้าดินถมควรใช้ลูกรังทับหน้าเพื่อให้สามารถทำงานในพื้นที่ปรับถมได้โดยสะดวก

๔.๕ การถมดินในพื้นที่ที่มีน้ำ เป็นเลน มีวัชพืช หรือตอไม้ จะต้องทำการสูบน้ำ ออกให้มากที่สุด นำ วัชพืช ตอไม้ หรือวัตถุสิ่งอื่นต่าง ๆ ออกก่อนทำการถมดินหรือถมทราย โดยการถมไล่เลนและน้ำ ในการถมดินหรือถมทรายให้ถมเป็นชั้น ๆ ทำการบดอัดด้วยเครื่องจักรกลให้มีความแน่นแล้วจึงทำการถมชั้นต่อไปเรื่อย ๆ จนได้ระดับ

๕. งานฐานราก

๕.๑ ฐานรากแบบฐานแม่ไม่มีเข็ม จะใช้ในกรณีที่ได้มีการตรวจสอบสภาพดินตามหลักวิชาทางวิศวกรรม โดยวิศวกรที่สังกัดหน่วยงานของรัฐหรือบริษัทผู้ประกอบการที่จดทะเบียน โดยมีวัตถุประสงค์ในการสำรวจทดสอบสภาพดิน ผลการทดสอบต้องสามารถรับน้ำหนักบรรทุกปลอดภัยได้ไม่น้อยกว่า ๘,๐๐๐ กก./ตร.ม. และผลการทดสอบจะต้องครอบคลุมพื้นที่การก่อสร้างทั้งหมด

(๑) การก่อสร้างฐานรากบนพื้นที่ที่มีความลาดเอียงมาก หรือความลึกฐานรากแตกต่างกันมาก จะต้องทำฐานรากหลุมที่มีระดับลึกมากที่สุดก่อนเสมอ ทั้งนี้เพื่อป้องกันมิให้ฐานรากที่มีระดับตื้นกว่าพังหรือเลื่อนไถล และกรณีที่ฐานรากลึกแตกต่างกันเกินกว่า ๑.๐๐ ม. และความยาวของเสาตอม่อจากระดับผิวดินยาวแตกต่างกันเกินกว่า ๑.๐๐ ม. ต้องแจ้งคณะกรรมการตรวจรับพัสดุและวิศวกรที่สังกัดหน่วยงานของรัฐ หรือระดับวุฒิวิศวกร สาขาวิศวกรรมโยธา เพื่อพิจารณาปรับปรุงฐานรากให้มีความมั่นคงแข็งแรง โดยอาจเพิ่มขนาดฐานรากหรือขนาดเสา หรือเพิ่มคานคอดินอีกได้ตามความเหมาะสม

(๒) เมื่อขุดดินฐานรากลึกได้ตามกำหนด ให้ปรับผิวหน้าด้วยทรายบดอัดแน่นจนทั่ว แล้วเททับหน้าด้วยคอนกรีตเพื่อปรับระดับ และให้มีขนาดกว้างกว่าฐานรากออกไปโดยรอบ แล้วจึงให้ตั้งไม้แบบของฐานรากตามกำหนด ห้ามใช้ผนังดินโดยรอบเป็นแบบหล่อโดยเด็ดขาด จากนั้นจึงวางเหล็กตะแกรงฐานราก-เสา และเทคอนกรีตฐานรากต่อไปได้

๖. งานคอนกรีต

๖.๑ วัสดุที่ใช้ผสมคอนกรีต

(๑) ปูนซีเมนต์ ปูนซีเมนต์ที่ใช้ในการผสมคอนกรีตจะต้องเป็นปูนซีเมนต์ปอร์ตแลนด์ที่ได้มาตรฐานผลิตภัณฑ์อุตสาหกรรม การเก็บจะต้องเก็บไว้ในโรงเก็บที่ป้องกันความชื้น ห้ามใช้ปูนซีเมนต์ที่เสื่อมคุณภาพโดยความชื้นหรือแข็งตัวเป็นก้อนโดยเด็ดขาด

ปูนซีเมนต์ที่ใช้ผสมคอนกรีตสำหรับโครงสร้างทั่วไปให้ใช้ปูนซีเมนต์ปอร์ตแลนด์ประเภทหนึ่ง หากต้องการถอดแบบเร็วขึ้นให้ใช้ปูนซีเมนต์ปอร์ตแลนด์ประเภทสาม

กรณีอาคารที่ก่อสร้างได้รับผลกระทบจากน้ำทะเลโดยตรง โครงสร้างคอนกรีตเสริมเหล็กทั้งหมด (ยกเว้นเสาเข็มคอนกรีตอัดแรงและพื้นคอนกรีตอัดแรง) ให้ใช้ปูนซีเมนต์ปอร์ตแลนด์ชนิดทนคลอไรด์ (Chloride Resistance Cement)

(๒) ทราาย ให้ใช้ทราายน้ำจืดธรรมชาติลักษณะเป็นแฉ่ง เม็ดแกร่ง ไม่มีต่าง กรวด หรือเกล็ดเจือปน ปราศจากฝุ่น ผง ดิน เปลือกหอย อินทรีย์สาร และอื่นๆ ทราายสำหรับผสมคอนกรีตใช้ขนาด ๑.๕-๓.๐ มม. หากมีวัสดุอื่นปนอยู่ ก่อนใช้ให้ร่อนผ่านตะแกรง ทราายสำหรับผสมปูนฉาบ ให้ใช้ทราายละเอียด เม็ดเล็กขนาด ๐.๐๕-๑.๕ มม. การเก็บทราายต้องเก็บกองไว้บนที่สะอาดเป็นระเบียบ ไม่มีสิ่งสกปรกหรือมีน้ำโสโครกไหลผ่าน ถ้ากองไว้บนดินต้องเก็บกวาดบริเวณให้เรียบร้อย ห้ามใช้ทราายบริเวณผิวดิน

(๓) หินผสมคอนกรีต ใช้หินที่มีความแกร่งทั่วไป ต้องสะอาดปราศจากดิน ฝุ่น หรือผงปน ขนาดที่ใช้ผสมคอนกรีตให้ใช้ขนาดที่เล็กที่สุดไม่ต่ำกว่า ๑.๕-๒.๕ ซม. ขนาดโตที่สุดไม่เกิน ๕ ซม. หินเบอร์หนึ่ง ขนาด ๒-๒.๕ ซม. หินเบอร์สอง ขนาด ๒.๕-๕ ซม. เว้นแต่แบบรูปรายการได้กำหนดไว้เป็นอย่างอื่น หากมีสิ่งปนเปื้อนเมื่อจะใช้ต้องล้างให้สะอาดเสียก่อน การกองหินต้องแยกกองออกเป็นขนาดๆ ไม่คั่น ท้องที่ใดไม่มีหินอนุญาตให้ใช้กรวดแทนได้ ขนาดที่ใช้เช่นเดียวกับหิน

(๔) น้ำผสมคอนกรีต ให้ใช้น้ำสะอาดไม่มีตะกอนหรือวัตถุเจือปนเหมาะที่จะใช้ผสมคอนกรีต และถ้าที่ใดมีน้ำประปาก็ให้น้ำประปาทั้งหมด

(๕) น้ำยาผสมคอนกรีต เช่น น้ำยากันซึม น้ำยาเพิ่มกำลังคอนกรีต เป็นต้น หากจำเป็นต้องใช้หรือแบบรูปกำหนดไว้จะต้องปฏิบัติตามข้อกำหนดของผู้ผลิตน้ำยานั้นๆ โดยเคร่งครัด

๖.๒ คอนกรีตผสมในที่

(๑) เครื่องผสม ให้ใช้เครื่องแบบถ่วงหมุนด้วยเครื่องกลหรือไฟฟ้า

(๒) วัสดุผสม ซีเมนต์ ทราาย หิน และน้ำ ต้องได้ขนาด ปริมาณ และคุณสมบัติตาม

ข้อ ๔.๑

(๓) อัตราส่วนผสมคอนกรีต ให้ใช้ส่วนผสมตามที่กำหนดไว้ในแบบรูปรายการ หากมิได้กำหนดไว้ให้ใช้ส่วนผสมดังนี้

(ก) งานคอนกรีตที่ใช้หิน ให้ใช้อัตราส่วนผสมโดยปริมาตรดังนี้

กรณีใช้หินเบอร์หนึ่ง ให้ใช้อัตราส่วนผสม

= ซีเมนต์ ๑ ส่วน : ทราาย ๒ ส่วน : หิน ๓ ส่วน

กรณีใช้หินเบอร์สอง ให้ใช้อัตราส่วนผสม

= ซีเมนต์ ๑ ส่วน : ทราาย ๒ ส่วน : หิน ๔ ส่วน

หรืออัตราส่วนผสมคอนกรีต วิศวกรอาจกำหนดให้ตามความเหมาะสม
ของโครงสร้างอาคาร เช่น ส่วนของค้ำยัน ค้ำยันนอน หรือโครงสร้างที่มีเหล็กเสริมหนาแน่น เป็นต้น

(ข) งานคอนกรีตที่ใช้กรวด ให้ใช้อัตราส่วนผสมโดยปริมาตรดังนี้

ซีเมนต์ ๑ ส่วน : ทราย ๒ ส่วน : กรวด ๓ ส่วน ขนาดของกรวดให้มีขนาด
๑.๕-๔ ซม. คละกัน

(๔) การตวงส่วนผสมคอนกรีต

(ก) ซีเมนต์ให้ใช้ผสมที่ละเอียด ถ้าใช้ซีเมนต์ผงให้ตวงด้วยกระเบตวง

(ข) หินและทรายให้ทำกระเบตวงโดยทำกระเบตวงให้มีปริมาตรที่จะใส่
ปูนซีเมนต์ได้ ๑ ถุงพอดี ห้ามตวงซีเมนต์ ทราย หินด้วยวิธีการอื่นๆ

(ค) น้ำที่ใช้ผสมให้ใช้อัตราส่วนน้ำต่อซีเมนต์ ประมาณ ๒๐-๒๕ ลิตร ต่อ
ปูนซีเมนต์ ๑ ถุง หากขึ้นไปให้ลดส่วนผสมคอนกรีตด้วยการลดหินจากส่วนผสม ๑ : ๒ : ๔ เป็น
ส่วนผสม ๑ : ๒ : ๓ คอนกรีตผสมด้วยกรวดจากส่วนผสม ๑ : ๒ : ๓ เป็นส่วนผสม ๑ : ๑.๕ : ๓
เมื่อผสมคอนกรีตเสร็จแล้ว ห้ามเติมน้ำลงไปอีก ทั้งนี้ต้องคำนึงถึงความชื้นเหลือที่พอเหมาะกับการ
ใช้งาน การใช้น้ำมากเกินไปจะทำให้ส่วนผสมแตกตัว ซึ่งจะไม่นิยมนำมาใช้เทคอนกรีต

(ง) กรณีใช้เครื่องผสมชนิดอื่น ให้ใช้อัตราส่วนผสมอย่างเดียวกัน

๖.๓ คอนกรีตผสมเสร็จ ให้ใช้คอนกรีตผสมเสร็จ ที่มีคุณสมบัติดังนี้

(๑) ถ้าในแบบรูปไม่ได้กำหนดความต้านทานแรงอัดของคอนกรีตไว้ ให้ใช้ความต้าน
แรงอัดประลัยของคอนกรีตเมื่ออายุ ๒๘ วัน จะต้องได้ไม่น้อยกว่า ๒๘๐ กก./ตร.ซม. (รูปลูกบาศก์)
หรือ ๒๔๐ กก./ตร.ซม. (รูปทรงกระบอก) หรือตาม มอก. ๒๑๓-๒๕๒๐ ชั้นคุณภาพ C ๒๕/๒๐
หากความต้านแรงอัดประลัยของคอนกรีตแตกต่างไปจาก (๑) ให้ถือตาม (๑) เป็นเกณฑ์ในการ
ดำเนินการ

(๒) คอนกรีตผสมเสร็จ ให้ใช้คอนกรีตที่ได้มาตรฐานผลิตภัณฑ์อุตสาหกรรมความ
ต้านทานแรงอัดประลัยของคอนกรีตไม่น้อยกว่าในข้อ (๑) และกรณีสถานที่ก่อสร้างอยู่ไกลเกินไป
โดยระยะการขนส่งต้องใช้เวลาเกิน ๖๐ นาที ก็ให้ใช้คอนกรีตผสมเสร็จที่หน่วยผสมที่อยู่ใกล้ๆ
สถานที่ก่อสร้างได้ ทั้งนี้จะต้องให้วิศวกรประจำบริษัทผู้ผลิตออกหนังสือรับรองการผสมว่าถูกต้อง
ตามข้อกำหนด

(๓) ให้บริษัทผู้ผลิตคอนกรีตผสมเสร็จจัดทำแห่งคอนกรีตสำหรับทดสอบอย่าง
เหมาะสมตามจำนวนที่ผู้ควบคุมงานหรือวิศวกรจะกำหนดให้ตามมาตรฐานการทดสอบ ผลทดสอบ
ต้องเป็นไปตามข้อกำหนด (๑) และมอบผลทดสอบให้กับคณะกรรมการตรวจรับพัสดุเก็บไว้เป็น
หลักฐาน

(๔) กรณีมีเหตุสุดวิสัยไม่สามารถใช้คอนกรีตผสมเสร็จได้ เนื่องจากห่างไกลจากแหล่งผลิต อนุญาตให้ใช้คอนกรีตผสมในที่ แต่ต้องควบคุมคุณภาพของคอนกรีตให้เป็นไปตามข้อกำหนด

๖.๔ งานแบบหล่อคอนกรีต

(๑) วัสดุที่ประกอบแบบหล่อคอนกรีต แบบสำหรับการหล่อคอนกรีตจะเป็นไม้ ไม้อัด เหล็กแผ่น หรือวัสดุอื่นใดก็ได้ ต้องมีผิวเรียบ สามารถเข้าแบบรูปร่างตามกำหนดได้โดยง่าย และมีความแข็งแรงเพียงพอ

คอนกรีตโครงสร้างอาคารทั่วไป ส่วนที่มองเห็นให้ฉาบปูนเรียบ

กรณีที่แบบกำหนดให้โชว์ผิวคอนกรีต ให้ใช้แบบหล่อที่มีคุณภาพดีและวางแนวให้เรียบร้อย เพื่อเป็นไปตามวัตถุประสงค์ของแบบรูป

(๒) แบบหล่อคานคอนกรีตชั้นติดดิน ผู้รับจ้างทำแบบหล่อคอนกรีตทุกด้าน กรณีที่จะไม่ใช้แบบหล่อทำห้องคานอนุญาตให้ใช้ทรายรองพื้น แล้วเทปูนทรายหนาประมาณ ๓ ซม. ทำแบบแทนก็ได้

(๓) การติดตั้งแบบหล่อคอนกรีต แบบหล่อคอนกรีตต้องมั่นคงแข็งแรง ยึดโยงติดกันทุกๆ ด้าน ตั้งบนโครงสร้างที่สามารถรับน้ำหนักของแบบและคอนกรีตที่จะหล่อได้ทั้งหมด โครงสร้างต่างๆ สำหรับค้ำยันต้องแข็งแรงพอ สามารถทนต่อแรงสั่นสะเทือนของเครื่องสั่นคอนกรีต รวมทั้งแรงดันของคอนกรีตที่จะหล่อด้วย แบบหล่อต้องประกอบอย่างถูกต้อง ได้เหลี่ยม ได้ขนาด และติดตั้งในตำแหน่งตรงตามแบบรูป

อุปกรณ์ต่างๆ ที่ต้องฝังในคอนกรีต เช่น ท่อต่างๆ ที่ผ่านคาน พื้นหรือผนัง ค.ส.ล. หรือช่องเปิดในโครงสร้าง ผู้รับจ้างจะต้องเตรียมการก่อนทำการเทคอนกรีต ห้ามดำเนินการเทคอนกรีตโครงสร้างก่อนแล้วจึงทำการเจาะสกัดเพื่อฝังอุปกรณ์ภายหลัง นอกจากจะได้รับอนุญาตจากผู้ว่าจ้างโดยวิศวกร หรือผู้ควบคุมงานเป็นลายลักษณ์อักษรก่อน หากผู้รับจ้างไม่ดำเนินการตามที่กำหนดให้อยู่ในดุลยพินิจของคณะกรรมการตรวจรับพัสดุที่จะสั่งการแก้ไข

ก่อนที่จะหล่อคอนกรีตลงในแบบต้องอุดรูตามรอยต่อต่างๆ เพื่อป้องกันการรั่วของน้ำปูน ต้องทำความสะอาดแบบหล่อไม่ให้มีฝุ่นผง เศษไม้ เศษเหล็ก หรือสิ่งอื่นติดอยู่ ต้องให้ผู้ควบคุมงานตรวจสอบและเห็นชอบเสียก่อนจึงลงมือหล่อคอนกรีตได้ รอยต่อของแบบหล่อคอนกรีตจะต้องแนบสนิทพอที่จะป้องกันไม่ให้ส่วนผสมของคอนกรีตไหลออกจากแบบได้

๖.๕ งานเหล็กเสริมคอนกรีต

(๑) เหล็กเสริมคอนกรีต เหล็กที่นำมาใช้ต้องได้มาตรฐานผลิตภัณฑ์อุตสาหกรรม เป็นเหล็กที่มีผิวสะอาดปราศจากน้ำมัน สี ดิน โคลน หรือสนิมขุม การเก็บเหล็กจะต้องเก็บไว้ในที่ที่สะอาด มีที่กันน้ำ น้ำฝน ลึงไสโครก กรด ต่าง เกสโซ เศษหิน และสิ่งสกปรกอย่างอื่น ทั้งนี้ต้องรีบ

นำเข้าเก็บทันทีที่เหล็กมาถึงสถานที่ก่อสร้าง เหล็กที่เปื้อนสิ่งสกปรกอื่นใดต้องทำความสะอาดก่อนนำไปใช้งาน

(๒) ชั้นคุณภาพเหล็กเสริมคอนกรีต ให้ใช้ดังนี้

เหล็กกลม ให้ใช้คุณภาพ SR24 หรือ SRR24

เหล็กข้ออ้อย ให้ใช้คุณภาพตามที่ระบุไว้ในแบบรูปหรือใช้ชั้นคุณภาพที่สูงกว่าเท่านั้น หากไม่มีระบุไว้ในแบบรูปให้ใช้ชั้นคุณภาพ SD30 หรือ SD40

(๓) การผูกเหล็ก เหล็กต่างๆ ในโครงสร้าง ค.ส.ล. ต้องทำการตัด ดัด และจัดวางให้ได้ขนาดความยาวและรูปร่างตามแบบรูปที่กำหนดให้

การตัดเหล็กต้องไม่งอกลับไปกลับมาจนเสียกำลัง ปลายเส้นเหล็กให้ตัดงอหรืองอฉากตามมาตรฐาน วันไว้แต่จะกำหนดให้เป็นอย่างอื่น การตัดเหล็กคอกม้าของคานต้องตัดให้ถูกต้องก่อนนำไปประกอบในแบบ

เหล็กเสริมต้องใส่ให้ถูกต้องตามตำแหน่งที่กำหนดไว้ในแบบรูป การแบ่งเหล็กเสริมในที่ซึ่งมีแกนเหล็กเสริมเบียดกันหลายๆเส้น เช่น ตามหัวคานต้องทำด้วยความละเอียด ประณีต ใช้ความระมัดระวังให้ถูกต้อง แกนเหล็กเสริมทุกแกนต้องอยู่ห่างกันตามมาตรฐาน เพื่อให้คอนกรีตแทรกเข้าไปได้โดยสะดวก และต้องมีลวดเหล็กผูกแน่น

อาคารที่ออกแบบด้านแผ่นดินไหว การผูกเหล็กปลอก และจำนวนความถี่ของเหล็กปลอกในคานและเสา ให้เป็นไปตามแบบขยายการเสริมเหล็กปลอกในแบบรูปขยายการ

ให้ใช้เหล็กความยาวเต็มขนาด (๑๐ ม. หรือ ๑๒ ม.) เท่าที่จะทำได้ตามแบบโดยพยายามหลีกเลี่ยงไม่ใช้เหล็กสั้นและไม่ให้มีการต่อเหล็กมากแห่งโดยไม่จำเป็นหรือตรงจุดที่ไม่เหมาะสมอันอาจเป็นอันตรายต่อโครงสร้างส่วนนั้นๆ

การต่อเหล็กคาน-พื้น-เสา เหล็กเส้นกลม ให้งอขอและต่อทาบไม่น้อยกว่า ๕๐ เท่าของขนาดเส้นผ่าศูนย์กลาง เหล็กข้ออ้อยให้ต่อทาบไม่น้อยกว่า ๔๐ เท่าของขนาดเส้นผ่าศูนย์กลาง การต่อเหล็กด้วยวิธีการอย่างอื่นให้อยู่ในดุลยพินิจของวิศวกร และคณะกรรมการตรวจรับพัสดุที่จะพิจารณาความเหมาะสมให้ขณะก่อสร้าง

ระยะระหว่างผิวเหล็กปลอก ถึงผิวคอนกรีตโดยทั่วไปให้ถือปฏิบัติดังนี้

(ก) ฐานราก ตอม่อ ห่างกัน = ๗.๕ ซม.

(หากก่อสร้างในที่ดินเค็มให้ขยายฐานรากและตอม่อให้มีระยะห่างระหว่างผิวเหล็กเสริมกับผิวคอนกรีตเป็น ๑๐ ซม.)

(ข) เสา คาน ความกว้างมากกว่า ๓๐ ซม. ห่างกัน ๔ ซม.

เสา คาน ความกว้างน้อยกว่า ๓๐ ซม. ห่างกัน ๓ ซม.

(ค) พื้น กั้นสาด บันได ห่างกัน ๒ ซม.

(ง) นอกจากที่ระบุไว้ในแบบเป็นอย่างอื่นก็ให้ถือตามที่ระบุในแบบ

ถ้าเหล็กเสริมเป็นชั้นๆ ระยะระหว่างผิวเหล็กต้องห่างกันไม่มากกว่าเส้นผ่าศูนย์กลางของเหล็กเส้นใหญ่ หรือไม่เกิน ๒.๕ ซม. การบังคับระยะนี้ให้ใช้เหล็ก (ลูกคัต) เท่ากับเส้นผ่าศูนย์กลางของเหล็กเสริมแกน ผูกติด วาง หรือรอง หรือหนุนเป็นระยะๆ และให้แข็งแรงพอที่เหล็กจะไม่เคลื่อนที่ เหล็กพื้นเมื่อผูกแล้วให้ทำทางเดินอยู่เหนือเหล็กเสริม เพื่อรักษาตำแหน่งของเหล็กที่ผูกไว้เรียบร้อยแล้ว

เหล็กเสริมของคานและพื้น นอกจากที่เป็นคานยื่น หรือพื้นยื่น หรือที่ระบุไว้ในแบบรายละเอียด ให้ต่อได้ในตำแหน่งดังนี้ คือ เหล็กกลางของคานและพื้นให้ต่อตรงบริเวณหัวเสาหรือหัวคาน เหล็กบนของคานและพื้น ให้ต่อตรงบริเวณกลางคานและกลางพื้น

รอยต่อของเหล็กเสริมคานและพื้นแต่ละเส้นที่อยู่ข้างเคียงไม่ควรให้อยู่ในแนวเดียวกันและควรเหลื่อมกันประมาณ ๑.๐๐ ม. หากไม่จำเป็นจริงๆ แล้วห้ามต่อเหล็กดังกล่าวข้างต้น ส่วนเหล็กเสริมเสาให้ต่อได้ทุกตำแหน่ง ยกเว้นในตำแหน่งที่เหล็กเสาและเหล็กคานเชื่อมบรรจบกัน ตามระยะความสูงของแต่ละชั้น โดยทุกๆ ชั้นต้องโผล่เหล็กสูงกว่าระดับพื้นเพื่อต่อเหล็กเสริมบนพื้นชั้นต่อไป การต่อทาบให้ต่อตามข้อกำหนดในภาคผนวก

อนุญาตให้ใช้ตะแกรงเหล็กสำเร็จรูป มอก. ๗๓๗-๒๕๓๑ แทนตะแกรงเหล็กเสริมที่กำหนดไว้ในแบบรูปได้ตามตารางเปรียบเทียบของผู้ผลิต

๖.๖ การเทคอนกรีต

(๑) ก่อนที่จะดำเนินการเทคอนกรีต ผู้รับจ้างจะต้องเตรียมวัสดุที่จะใช้ผสมคอนกรีตให้เพียงพอ เช่น ปูนซีเมนต์ หิน น้ำ และน้ำยากันซึม เครื่องมือและอุปกรณ์ต่างๆ จะต้องมีประสิทธิภาพ มีจำนวนเพียงพอ และเหมาะสมกับงาน จัดเตรียมคนงานให้เพียงพอ จัดแบ่งหน้าที่ให้สามารถทำงานได้โดยไม่ติดขัดและจัดเตรียมวัสดุอุปกรณ์เพื่อป้องกันปัญหาและอุปสรรคในระหว่างการเทคอนกรีตจนแล้วเสร็จ

(๒) ก่อนเทคอนกรีตลงในแบบ ต้องตรวจสอบแบบให้ถูกต้องและสมบูรณ์และให้ผู้ควบคุมการก่อสร้าง ตรวจสอบ ขนาดของเหล็ก การผูกเหล็ก และการวางเหล็ก ให้ถูกต้องเสียก่อนเมื่อเรียบร้อยแล้วให้ล้างแบบให้สะอาดและชุ่มน้ำ จึงลงมือเทคอนกรีตได้

(๓) คอนกรีตที่ผสมในที่ห้ามทิ้งไว้นานเกินกว่า ๓๐ นาที การเทคอนกรีตให้เททีละชั้น และขณะทำการเทคอนกรีต จะต้องใช้เหล็กแฉก กระทุ้ง และใช้เครื่องสั่นคอนกรีตให้เนื้อของคอนกรีตยุบตัวอัดประสานกันแน่น และจับเนื้อเหล็กโดยสมบูรณ์ไม่มีรูพรุนเกิดขึ้น การเทคอนกรีตนั้นจะต้องระวังมิให้ส่วนผสมที่เป็นก้อนโตแยกออกไปอยู่คนละส่วน ต้องให้ส่วนผสมที่เทไปแล้วยังคงเป็นเนื้อเดียวกัน ทั้งต้องระมัดระวังมิให้เหล็กเสริมเคลื่อนที่หรือเปลี่ยนตำแหน่งไปจากเดิม

(๔) การเทคอนกรีตจะต้องกระทำติดต่อกันไปจนกระทั่งเสร็จสิ้นของส่วนนั้นๆ หากเกิดความจำเป็นที่จะเทคอนกรีตส่วนใดส่วนหนึ่งรวดเดียวตลอดมิได้ ก็ให้หยุดเทคอนกรีตโดยกันไม้ตั้งฉากตรงที่กำหนดไว้ในแบบหรือตรงตามกำหนดดังนี้

(ก) ฐานรากให้เทเสร็จในครั้งเดียวในแต่ละฐาน

(ข) สำหรับเสาให้เทถึงระดับต่ำจากท้องคาน ๒.๕ ซม.

(ค) สำหรับคานให้เทถึงกลางคานและทำมุม ๙๐ องศา คานที่มีความยาวตั้งแต่ ๕.๐๐ ม. ขึ้นไป ให้เทคอนกรีตเสร็จในครั้งเดียว

(ง) สำหรับพื้นเทถึงกลางแผ่นพื้น

(จ) บันไดให้เทพร้อมกันทั้งแม่บันไดและชั้นบันไดพร้อมกับคานรับของบันได

(ฉ) วิศวกรและคณะกรรมการตรวจรับพัสดุกำหนดให้เป็นแห่งๆ ตามความเหมาะสม เมื่อจะเทคอนกรีตต่อใหม่ให้ทำความสะอาดและรดน้ำให้เปียก แล้วใช้ปูนซีเมนต์ผสมน้ำราดให้ทั่วในส่วนที่จะเชื่อมต่อก่อนแล้วจึงเทคอนกรีตต่อไปได้

๖.๗ การถอดแบบหล่อคอนกรีต

ในระหว่างที่คอนกรีตกำลังแข็งตัวในแบบหล่อในระยะเวลา ๒๔ ชั่วโมง ห้ามกระทบกระเทือนหรือโยกคลอนเป็นอันขาด ให้ถอดแบบได้ตามกำหนดที่ระบุไว้ เมื่อถอดแบบแล้วต้องค้ำกลางพื้นกลางคานต่อไปอีก ๑๔ วัน ถ้ามีโครงสร้างส่วนที่จะต้องทำในชั้นถัดไป หรือต้องวางแผ่นพื้นในช่วงเวลาน้อยกว่า ๑๔ วัน ให้ค้ำค้ำยันคานทิ้งไว้ จนกว่าจะครบอายุ ๒๘ วัน และมีผลทดสอบกำลังคอนกรีตที่ ๑๔ หรือ ๒๘ วัน เป็นไปตามข้อกำหนด

การถอดแบบหล่อจะกระทำได้ตามลักษณะโครงสร้างและระยะเวลาดังนี้

งานแบบหล่อ	ปูนซีเมนต์ปอร์ตแลนด์ประเภทหนึ่ง	ปูนซีเมนต์ปอร์ตแลนด์ประเภทสาม
- แบบประกอบข้างคานและฐานราก	๒ วัน	๒ วัน
- แบบประกอบข้างเสาและกำแพง	๓ วัน	๒ วัน
- แบบล่างรองรับพื้น	๑๔ วัน	๗ วัน
- แบบรองรับพื้นถอดแล้วให้ค้ำกลาง พื้นไว้อีกจนครบ	๒๘ วัน	๑๔ วัน
- แบบล่างรองรับคาน	๑๔ วัน	๗ วัน
- แบบรองรับคานถอดแล้วให้ค้ำกลางคานไว้อีกจนครบ	๒๘ วัน	๑๔ วัน

[Handwritten signature and initials]

โครงสร้างบางอย่างที่จำเป็นจะต้องถอดแบบตามเวลาที่แตกต่างกัน วิศวกรจะเป็นผู้กำหนด และบันทึกไว้ในสมุดบันทึกงาน หรือกำหนดเปลี่ยนแปลงให้ในระหว่างดำเนินการก่อสร้าง

เมื่อถอดแบบหล่อออกเร็ว หากผิวคอนกรีตมีรูพรุนแต่ไม่ถึงผิวด้านในของเหล็กเสริมคอนกรีต ให้ทำการแต่งผิวคอนกรีตด้วยปูนทรายให้เรียบร้อย หากผิวคอนกรีตมีรูพรุนลึกเข้าถึงเหล็กเสริมคอนกรีต ให้ผู้ควบคุมงานรายงานให้คณะกรรมการตรวจรับพัสดุ เพื่อที่จะได้ทำการตรวจสอบและพิจารณาแก้ไขต่อไป ผลพิจารณาของคณะกรรมการตรวจรับพัสดุ ร่วมกับวิศวกรเป็นประการใด ผู้รับจ้างจะต้องปฏิบัติตาม และจะอ้างเป็นเหตุในการเรียกร้องเงินเพิ่มหรือขอขยายเวลาในสัญญาจ้างมิได้

หลังถอดแบบหล่อออกแล้ว ตรวจพบว่าคอนกรีตที่หล่อไว้ไม่ได้คุณภาพ และไม่สามารถซ่อมแซมให้ได้คุณภาพตามที่กำหนดไว้ ซึ่งเป็นเหตุให้คอนกรีตเสียกำลังเป็นอย่างมาก วิศวกรและคณะกรรมการตรวจรับพัสดุ อาจสั่งให้ทุบทิ้งแล้วหล่อใหม่ได้

๖.๔ การซ่อมและการรักษาคอนกรีต

ภายหลังการเทคอนกรีตแล้ว ๒๔ ชั่วโมง ให้ดำเนินการรักษาเนื้อคอนกรีตด้วยวิธีการปมคอนกรีต โดยใช้หลักการที่ว่าจะต้องให้ผิวคอนกรีตมีความชื้นอยู่ตลอดเวลาไม่น้อยกว่า ๑๔ วัน ติดต่อกันหลังการเทคอนกรีต โดยปกติอาจใช้วัสดุที่ทำให้มีความชื้นได้ดีปกคลุมผิวคอนกรีตอยู่ตลอดเวลา เช่น กระสอบป่าน หากเป็นพื้นจะหล่อน้ำเลี้ยงหรือคลุมด้วยทราย เป็นต้น โดยถือว่า เป็นหน้าที่ของผู้รับจ้างที่จะต้องเลือกใช้วัสดุ หรือวิธีการต่างๆ ที่ดีมาปมคอนกรีต หากเลือกใช้ประเภทผลิตภัณฑ์สำเร็จรูป หรือน้ำยา การปม-รักษาคอนกรีตให้ปฏิบัติตามคู่มือของผู้ผลิตโดยเคร่งครัด หากผู้รับจ้างละเลยเกี่ยวกับการปมคอนกรีต คณะกรรมการตรวจรับพัสดุจะสั่งการให้ใช้วิธีการทดสอบที่เหมาะสมได้ หากผลทดสอบกำลังของคอนกรีตต่ำกว่าเกณฑ์ที่กำหนด ผู้รับจ้างจะต้องแก้ไขให้เป็นไปตามหลักวิศวกรรม

๗. งานโครงสร้างเหล็กรูปพรรณ

๗.๑ เหล็กที่นำมาใช้งานก่อสร้าง จะต้องเป็นเหล็กโครงสร้างรูปพรรณขึ้นรูปเย็น หรือขึ้นรูปร้อนที่ได้มาตรฐานผลิตภัณฑ์อุตสาหกรรม รูปแบบ หน้าตัด ขนาดต่างๆ ตามระบุในแบบรูปและรายการเป็นของใหม่ ผลิตเรียบเกลี้ยง ไม่มีรอยปริแตกร้าว ทุกท่อนจะต้องมีอักษรย่อแสดงชั้นคุณภาพ ขนาด ความหนา ความยาว ชื่อผู้ผลิต หรือเครื่องหมายการค้าที่จดทะเบียน การเก็บเหล็กรูปพรรณทั้งที่ประกอบแล้วและยังไม่ได้ประกอบ จะต้องเก็บไว้บนที่ยกพื้นเพื่อป้องกันสนิม

๗.๑.๑ โครงสร้างเหล็กโครงรถประกอบด้วย

๑. เสาค้ำเหล็กกล่อง ขนาด 6"x6"x6 mm. thk

๒. จันทันและคาน ท่อเหล็กดำ ขนาด Ø 5" x 4.5 mm. thk

๓. โครง TRUSS ท่อเหล็กดำ ขนาด $\varnothing 2" \times 3.2 \text{ mm. thk}$

๗.๑.๒ วัสดุผนังหลังคา

๑. แผ่นหลังคา LYSAGHT TRIMDEK HI-TEN ของ BlueScope Lysaght หรือเทียบเท่า ผลิตจากเนื้อเหล็ก G550 (มีค่า Yield Strength ไม่ต่ำกว่า 550 MPa) มีความหนาแผ่นเหล็กไม่รวมชั้นเคลือบ(BMI) 0.42 mm. และ ความหนาแผ่นเหล็กกรรมชั้นเคลือบ ZINCALUME(TCT) 0.505 mm. แบบ Clean COLORBOND เป็นไปตามมาตรฐานออสเตรเลีย AS2728 " Pre-painted and Organic Film/Metal Laminate Products" การเลือกเฉดสี ให้ผู้รับจ้างนำเสนอตัวอย่างสีให้คณะกรรมการตรวจรับพัสดุพิจารณา ก่อนนำมาใช้ในสัญญาจ้างนี้

๗.๒ เหล็กรูปพรรณมีรูปแบบหน้าตัด ขนาด ความหนา ซึ่งได้ระบุในแบบรูปและรายการไม่ตรงกับมาตรฐานผลิตภัณฑ์อุตสาหกรรม หรือไม่มีบริษัทผู้ผลิต คณะกรรมการตรวจรับพัสดุร่วมกับวิศวกรจะพิจารณาความเหมาะสมให้ใช้ได้หรือให้ทดสอบเหล็กดังกล่าวได้

๗.๓ การต่อเหล็กโดยใช้วิธีสลักเกลียว ให้เป็นไปตามแบบระบุ การเจาะ หรือตัด หรือกดทะลุให้เป็นรูจะต้องกระทำให้ตั้งฉากกับผิวเหล็ก และห้ามขยายรูด้วยความร้อนเป็นอันขาด เหนือรูสลักเกลียวจะต้องเสริมแหวนเหล็กซึ่งมีความหนาไม่น้อยกว่าความหนาของเหล็กรูปพรรณนั้นๆ รูหรือช่องเปิดภายในของแหวนจะต้องเท่ากับรูช่องเปิดของเหล็กรูปพรรณนั้นด้วย การตอกสลักเกลียวจะต้องกระทำด้วยความประณีต โดยไม่ทำให้เกลียวเสียหาย

๗.๔ การต่อเหล็กโดยใช้วิธีการเชื่อม ให้เชื่อมตามแบบรูปกำหนดหรือตามที่วิศวกรเป็นผู้กำหนดให้ การตัดเชื่อมต้องกระทำด้วยความประณีต วางทาบรอยต่อให้แนบสนิทเต็มหน้า การเชื่อมให้เป็นไปตามมาตรฐาน ระหว่างเชื่อมจะต้องยึดชิ้นส่วนที่จะเชื่อมติดกันให้แน่น หากสามารถปฏิบัติได้ให้พยายามเชื่อมในตำแหน่งราบ การเชื่อมจะต้องจัดอันดับการเชื่อมให้ดี เพื่อหลีกเลี่ยงการบิดเบี้ยว ช่างเชื่อมจะต้องใช้ช่างเชื่อมที่มีความชำนาญเท่านั้น

๗.๕ การประกอบและติดตั้ง ควรประกอบในที่ก่อสร้าง การประกอบจากภายนอกสามารถทำได้ แต่ก่อนติดตั้งต้องให้คณะกรรมการตรวจรับพัสดุดูตรวจสอบเสียก่อน

๗.๖ การตรวจสอบ ให้ตรวจสอบรอยเชื่อมหรือหมุดสลักเกลียวทั้งหมด และทำความสะอาดผิวเหล็ก อาจใช้กระดาษทรายขัดหรือแปลงลวดเหล็กแต่งรอยต่อ เพื่อขจัดเศษโลหะที่หลุดร่อนออกให้หมด แล้วจึงทาสีกันสนิมใหม่ให้ครบสมบูรณ์ทั้งหมด กรณีมีฝ้าเพดานให้ทาสีหรือพ่นสีกันสนิมรวมเป็น ๒ ครั้งให้เรียบร้อย จึงให้กรุฝ้าเพดานได้ และกรณีไม่มีฝ้าเพดานให้ทาสีหรือพ่นสีกันสนิม ๑ ครั้งก่อน แล้วทาสีทับหน้าจำนวน ๒-๓ ครั้ง ตามแบบรูปและรายการ

๘. งานทาสี

ผู้รับจ้างจะต้องดำเนินการตามข้อกำหนดต่างๆ ดังนี้

๘.๑ ขอบเขต

ผู้รับจ้างจะต้องจัดหาวัสดุอุปกรณ์ เครื่องใช้และสิ่งอำนวยความสะดวกต่างๆ เพื่อดำเนินการทาสีให้ลุล่วงดังที่กำหนดในแบบรูปและรายการก่อสร้างโดยให้สัมพันธ์กับงานในส่วนอื่นๆ ด้วย

๘.๒ ข้อกำหนดทั่วไป

สีที่ใช้ให้หมายถึง สีรองพื้น สีทับหน้าและตัวทำละลาย จะต้องปฏิบัติตามคำแนะนำของบริษัทผู้ผลิตโดยเคร่งครัด

๘.๒.๑ ผู้รับจ้างจะต้องอ่านรายละเอียดข้อกำหนดการทาสีในแบบรูปรายการ และแจ้งปริมาณของสีแต่ละประเภทที่จะใช้หาอาคารและสิ่งก่อสร้าง ในโครงการนี้ให้ผู้ควบคุมงานทราบ

๘.๒.๒ สีที่นำมาใช้ในโครงการจะต้องบรรจุและผนึกในกระป๋องหรือบรรจุภัณฑ์โดยตรงจากโรงงานหรือตัวแทนจำหน่ายที่แท้จริง (Authorized Dealer) ของผู้ผลิต มีเครื่องหมายการค้าหมายเลขรหัสของสีที่เลือกใช้ ชนิดของสี วันที่ผลิตและคำแนะนำในการใช้ติดบนบรรจุภัณฑ์อย่างสมบูรณ์ กระป๋องหรือบรรจุภัณฑ์ที่ใส่สีจะต้องอยู่ในสภาพเรียบร้อย ไม่บุบ ช้ำ รูด ฝาผลิตภัณฑ์ต้องไม่มีร่องรอย เปิดมาก่อนและห้ามนำสีที่เหลือใช้จากโครงการอื่นและบรรจุภัณฑ์ของผลิตภัณฑ์สีที่ไม่ได้รับอนุมัติให้เข้ามาในโครงการ

๘.๒.๓ สีและอุปกรณ์ประกอบจะต้องนำมาเก็บไว้ในห้องเฉพาะ ที่มีมิติมั่นคง สามารถล็อกโดยกุญแจได้ ภายในห้องให้มีการระบายอากาศที่ดีไม่อับชื้น มีการทำความสะอาดให้เรียบร้อย จัดเรียงบรรจุภัณฑ์ของสีแต่ละประเภทอย่างเป็นระเบียบ ไม่ปะปนกัน การนำสีไปใช้และการนำสีที่เหลือกลับมาเก็บในห้องเก็บผลิตภัณฑ์สี ต้องแจ้งให้ผู้ควบคุมงานรับทราบทุกครั้ง

๘.๒.๔ ผู้รับจ้างจะต้องไม่ทาสีในขณะที่มีฝนตก หรือมีความชื้นในอากาศสูง และห้ามทาสีภายนอกอาคารทันทีหลังจากฝนหยุดตก จะต้องทิ้งไว้จนผิวพื้นที่จะทาสีแห้งสนิท หรือจนกว่าผู้ควบคุมงานจะเห็นสมควรให้เริ่มทาสีได้

๘.๒.๕ การนำสีมาใช้แต่ละครั้งจะต้องให้ผู้ควบคุมงานตรวจสอบก่อนว่าเป็นสีที่ถูกต้องตามที่กำหนดในแบบรูปและรายการ

๘.๒.๖ งานทาสีทั้งหมดจะต้องเรียบร้อยสม่ำเสมอ ไม่มีรอยแปรง รอยต่อ รอยหยดของสีและข้อบกพร่องอื่น ผู้รับจ้างจะต้องทำความสะอาดรอยเปื้อนต่างๆ บริเวณข้างเคียงอันเนื่องจากการทาสีทันที

๔.๒.๓๗ ถ้าผู้รับจ้างไม่ปฏิบัติตามรายการงานสีอย่างเคร่งครัด หรือว่ามีเจตนาที่จะพยายามปิดพลับ ใช้ผลิตภัณฑ์ที่ไม่ตรงกับแบบรูปรายการกำหนด ผู้ว่าจ้างมีสิทธิ์ที่จะสั่งให้ผู้รับจ้างล้างหรือขูดสีออกแล้วหาใหม่ให้ถูกต้องตามรายการ และผู้รับจ้างจะคิดค่าใช้จ่ายเพิ่มมิได้ ส่วนเวลาที่ล่าช้าเพราะการนี้ ไม่สามารถยกเป็นข้ออ้างในการขอขยายระยะเวลาทำงานตามสัญญาจ้าง

๔.๒.๔ รายละเอียดอื่นๆ เช่น ความอ่อนหรือความเข้มของสี ให้ผู้รับจ้างเสนอขอรับรายละเอียดต่อคณะกรรมการตรวจรับพัสดุ ในเวลาอันสมควรก่อนขั้นตอนการทาสี

๔.๒.๔๘ การเลือก Shade สีที่ใช้ทา ให้ผู้รับจ้างนำแค็ตตาล็อกสีหรือพัสดุ ที่เป็นตัวอย่างของผลิตภัณฑ์มาให้คณะกรรมการตรวจรับพัสดุเลือก พร้อมบันทึกชนิดของสี Shade สีที่เลือกใช้โดยให้เก็บไว้ที่ผู้ควบคุมงาน

๔.๒.๕๐ ผู้รับจ้างต้องนำสีตามจำนวนทั้งหมดที่ใช้ทา พร้อมใบรับรอง มอก.สีจากผู้แทนจำหน่ายที่แท้จริง (Authorized Dealer) หรือบริษัทผู้ผลิตให้คณะกรรมการตรวจรับพัสดุตรวจสอบ และมอบเอกสารดังกล่าวให้ผู้ควบคุมงานนำไปแนบรวมไว้กับบันทึกการควบคุมงาน

๔.๒.๕๑ สีผสมเสร็จ จะต้องใช้สีผสมเสร็จตามเอกสารวิธีใช้ของบริษัทผู้ผลิต ห้ามใช้ทินเนอร์ผสมเพื่อทำให้สีจางลง เว้นแต่เอกสารข้อบ่งใช้ของผู้ผลิตจะระบุไว้ให้ทำ ในกรณีเช่นนี้จะต้องใช้ทินเนอร์ชนิดที่เหมาะสมและเป็นจำนวนที่พอเหมาะ

๔.๒.๕๒ สีรองพื้น จะต้องเป็นชนิดที่เป็นผลิตภัณฑ์ของผู้ผลิตเดียวกันกับสีที่ใช้ทาทับหน้า และเหมาะสมกับลักษณะพื้นผิวที่จะทาสี

๔.๒.๕๓ สีทาทับหน้าชั้นแรกจะต้องเป็นสีชนิดเดียวกับสีชั้นสุดท้าย และเป็นผลิตภัณฑ์ของผู้ผลิตรายเดียวกัน

๔.๓ การเตรียมการทั่วไป

๔.๓.๑ ผู้รับจ้างจะต้องเป็นผู้จัดหาอุปกรณ์ต่างๆ รวมทั้งนั่งร้าน บันไดสำหรับทาสีที่เหมาะสมหรือตามความจำเป็น พร้อมผ้าใบหรือวัสดุชนิดอื่นที่เหมาะสม เพื่อที่ใช้ปกคลุมพื้นที่ส่วนอื่นของอาคารสำหรับการบังกันความสกปรกเปรอะเปื้อน ซึ่งอาจเกิดขึ้นจากงานทาสี

๔.๓.๒ ในกรณีที่งานทาสีจะทำให้อุปกรณ์อาคารที่ติดตั้งเสร็จแล้ว เกิดความเสียหาย มีอาการผิดหรือติดตั้งขัด เช่น บานพับปรับมุมของหน้าต่าง ประตู หรืออุปกรณ์อื่นๆ เป็นหน้าที่ของผู้รับจ้างที่ต้องถอดออกก่อน จนกว่างานทาสีจะแล้วเสร็จ แล้วจึงจะติดตั้งกลับดังเดิม ทั้งนี้ให้เป็นไปตามหลักวิชาช่าง

๔.๓.๓ ฝาครอบสวิทช์และปลั๊กไฟฟ้า ซึ่งได้ติดตั้งเรียบร้อยแล้ว จะต้องเอาออกก่อนการทาสี เมื่อทาสีเสร็จและสีแห้งดีแล้ว จึงจะติดตั้งกลับดังเดิมให้เรียบร้อย

๔.๓.๔ การตัดเส้นตามขอบต่างๆ และการทาระหว่างรอยต่อของสีต่างกัน จะต้องทาสีอย่างประณีตและไม่ให้มีรอยทับเหลื่อมกันระหว่างสี

๔.๓.๕ วัสดุอุดยาแนว

Signature
Signature
Signature

(ก) ส่วนที่เป็นไม้ให้ใช้ Wood Sealer หรือ Wood Filler

(ข) ส่วนที่เป็นคอนกรีต ปูนฉาบให้ใช้ Cement Filler

(ค) ส่วนที่เป็นเหล็กหรือโลหะอื่น เมื่อทาสีรองพื้นกันสนิมแล้ว ให้อุดรูวัสดุ

Caulking Compound

๘.๔ การเตรียมพื้นผิว

๘.๔.๑ พื้นผิวคอนกรีตและปูนฉาบ

- ผิวปูนฉาบ ผึงก่ออิฐ ผึงก่อคอนกรีตบล็อก หรือผึงคอนกรีตเสริม

เหล็กที่จะทาสีจะต้องแห้งสนิท

- ทำความสะอาดพื้นผิวให้ปราศจากฝุ่นละอองและคราบเปื้อนต่างๆ ด้วย

ผ้าแห้งเนื้อหยาบ ๑ ครั้ง แล้วเช็ดด้วยผ้าชิ้นอีกครั้ง

- ถ้ามีคราบไขมัน เช่น น้ำมันทาไม้แบบติดอยู่ ให้ล้างออกด้วยน้ำยาขจัด

ไขมัน แล้วฉีดล้างด้วยน้ำสะอาด โดยใช้เครื่องฉีดน้ำแรงดันสูง ปลดปล่อยทิ้งไว้

ให้แห้งสนิทแล้วทาสีรองพื้น

ในกรณีที่เป็นพื้นผิวปูนเก่า

- ให้ลอกสีเก่าออกให้มากที่สุด โดยเฉพาะเนื้อสีที่ยึดติดไม่แน่นโดยการขัด

ด้วยแปรงพลาสติก แปรงก้ามมะพร้าว ห้ามใช้แปรงที่เป็นโลหะ เช่น แปรง

ทองเหลือง แปรงขนเหล็กอย่างเด็ดขาด และทำความสะอาดด้วยเครื่อง

ฉีดน้ำแรงดันสูง ปลดปล่อยไว้ให้แห้ง

- ทารองพื้นด้วยสีรองพื้นปูนเก่าโดยเฉพาะให้ทั่วเพื่อการยึดเกาะพื้นผิวปูน

เก่าไม่ให้หลุดร่อน

- ทาทับหน้าด้วยสีอิมัลชันตามที่แบบรูปรายการกำหนด จำนวน ๒ เที่ยว

หรือจนกว่างานสีจะเรียบร้อยสม่ำเสมอ หากแบบรูปไม่ได้กำหนดชั้น

คุณภาพของสี ให้ใช้สีที่ได้เครื่องหมาย มอก. ตามสภาพของการใช้งาน

ของอาคาร ได้แก่ สีทาภายนอกอาคารใช้สีอิมัลชัน ทนสภาวะอากาศที่ได้

มอก. ส่วนภายในห้องต่างๆ ให้ใช้สีทาภายในชนิดเช็ดล้างทำความสะอาด

ง่าย

๘.๔.๒ พื้นผิวโลหะเหล็กหรือโลหะ (สำหรับงานปรับปรุงซ่อมแซม)

- ส่วนผิวของชิ้นงานที่เป็นสนิมให้ใช้แปรงลวดหรือกระดาษทรายขัดผิว

จนปราศจากสนิมหรืออาจใช้วิธีพ่นทรายในส่วนที่จำเป็น

- เมื่อขจัดสนิมและเศษสิ่งสกปรกออกแล้ว ให้นำยาล้างขจัดคราบไขมัน

โดยเฉพาะ เสร็จแล้วเช็ดด้วยผ้าสะอาดออกให้หมดและปลดปล่อยไว้ให้แห้ง

ก่อนการดำเนินการขั้นต่อไป

๘.๔.๓ พื้นผิวไม้

- พื้นผิวไม้ที่จะทาต้องแห้งสนิท
- รอยต่อระหว่างแผ่นไม้ พื้นผิวที่ไม่เรียบมีรอยแตก ขรุขระ ให้ทำการซ่อมอุดโป๊วด้วยวัสดุยาแนวไม้ Wood Sealer หรือ Wood Filler โดยเฉพาะ
- ส่วนที่ย้อมสีธรรมชาติด้วยประเภท Varnish Enamel ให้อุดแนวและร่องพื้นด้วยดินสอพองผสมสีและกาวประสาน หรือสีย้อมเนื้อไม้โดยเฉพาะ
- ทำความสะอาดพื้นผิว โดยการเช็ดฝุ่นผงอีกครั้งก่อนทาสีรองพื้นหรือย้อมสีธรรมชาติ หรือตามสีที่กำหนด

๘.๔.๔ พื้นผิวสังกะสีและเหล็กเคลือบสังกะสี

- ขจัดคราบไขมันและฝุ่นด้วยน้ำยาขจัดคราบไขมัน แล้วเช็ดทำความสะอาดด้วยผ้าสะอาดและทิ้งให้แห้งสนิท

๘.๕ ระบบการทาสี

๘.๕.๑ งานคอนกรีต ปูนฉาบภายนอก

- ทารองพื้นปูนใหม่ด้วยสีประเภท สีรองพื้นปูนใหม่กันต่าง
มอก. ๑๑๒๓-๒๕๕๕ จำนวน ๑ เที่ยว
- ทาทับหน้าด้วยสีอิมัลชันทนสภาพอากาศชนิดกึ่งเงา
มอก. ๒๓๒๑-๒๕๕๙ จำนวน ๒ เที่ยว หรือจนกว่าสีเรียบร้อยสมำเสมอ

๘.๕.๒ งานคอนกรีต ปูนฉาบภายใน

- ทารองพื้นปูนใหม่ด้วยสีประเภท สีรองพื้นปูนใหม่กันต่าง
มอก. ๑๑๒๓-๒๕๕๕ จำนวน ๑ เที่ยว
- ทาทับหน้าด้วยสีอิมัลชันชนิดเช็ดล้างทำความสะอาดง่าย
มอก. ๒๓๒๑-๒๕๕๙ จำนวน ๒ เที่ยว หรือจนกว่าสีเรียบร้อยสมำเสมอ

๘.๕.๓ งานไม้ภายนอกและภายใน

- ทารองพื้นด้วยสีประเภท Aluminum Wood Primer ที่มีคุณสมบัติในการป้องกันยางไม้ จำนวน ๑ เที่ยว
- ทาทับหน้าด้วยสีเคลือบเงา (Alkyd Enamel)
มอก. ๓๒๗-๒๕๓๘ จำนวน ๒ เที่ยว หรือจนกว่าสีเรียบร้อยสมำเสมอ
- ยกเว้นส่วนที่ระบุให้ย้อมสีธรรมชาติ ให้ย้อมสีด้วย Varnish หรือ Lacquer

๘.๕.๔ งานไม้เทียม (ไฟเบอร์ซีเมนต์) ภายนอก

- ทารองพื้นปูนเก่าสูตรน้ำมัน จำนวน ๒ เที่ยว
- ทาทับหน้าด้วยสีอิมัลชันทนสภาพอากาศชนิดกึ่งเงา
มอก. ๒๓๒๑-๒๕๕๙ จำนวน ๒ เที่ยว หรือจนกว่าสีเรียบร้อยสมำเสมอ

Samran

- ๔.๕.๕ งานไม้เทียม (ไฟเบอร์ซีเมนต์) ภายใน
- ทารองพื้นปูนเก่าสูตรน้ำมัน จำนวน ๒ เที่ยว
 - ทาทับหน้าด้วยสีอีพ็อกซีชนิดเซ็ดล้างทำความสะอาดง่าย
 - มอก. ๒๓๒๑-๒๕๕๙ จำนวน ๒ เที่ยว หรือจนกว่าสีเรียบร้อยสม่าเสมอ
- ๔.๕.๖ งานโลหะเหล็ก
- ทารองพื้นด้วยสีประเภท สีรองพื้นกันสนิมซิงก์ฟอสเฟต จำนวน ๑ เที่ยว
 - ทาทับหน้าด้วยสีเคลือบเงา (Alkyd Enamel)
 - มอก. ๓๒๓๗-๒๕๓๘ จำนวน ๒ เที่ยว หรือจนกว่าสีเรียบร้อยสม่าเสมอ
- ๔.๕.๗ งานโลหะสังกะสีและกัลวาไนซ์
- ทาหรือพ่นรองพื้นเที่ยวแรกด้วยสีรองพื้นประเภทอีพ็อกซี จำนวน ๑ เที่ยว
 - ทาทับด้วยสี Polyurethane ชนิดสองส่วนผสมกัน จำนวน ๒ เที่ยว
 - หรือจนกว่างานสีจะเรียบร้อยสม่าเสมอ
- ๔.๕.๘ งานหินล้าง กรวดล้าง หรือทรายล้าง
- ทาเคลือบด้วยน้ำยาเคลือบไลประเภท Silicone Water Repellent
 - จำนวน ๒ เที่ยว
- ๔.๕.๙ งานพื้นไม้ปาร์เก้ หรือไม้เนื้อแข็ง
- ทาเคลือบด้วยน้ำมันเคลือบแข็งประเภท Polyurethane จำนวน ๓ เที่ยว
 - หรือจนกว่างานสีจะเรียบร้อยสม่าเสมอ
- ๔.๕.๑๐ สีพ่นซีเมนต์ทรายหรือสีพ่นซีเมนต์ชนิดเคลือบเงาที่กำหนดไว้ในแบบรูป
ต้องได้งานที่มีความเรียบร้อยสวยงาม มีความสม่ำเสมอของเม็ดทราย และ
เฉดสี

[Handwritten signature]

โครงการก่อสร้างโรงจอดรถ
บริเวณ บ้านพักพนักงาน ณ ท่าอากาศยานกระบี่

เจ้าของโครงการ

บริษัท วิสาหกิจการบินแห่งประเทศไทย จำกัด

๑๐๒ ซอยงามดูพลี ทุ่งมหาเมฆ

เขตสาทร กรุงเทพฯ ๑๐๑๒๐

จัดทำโดย

ศูนย์ควบคุมการบินภูเก็ต

๒๐๐ หมู่ ๖ ตำบลไม้ขาว

อำเภอถลาง จังหวัดภูเก็ต ๘๓๑๔๐



บริษัท วิศวกรรมโยธาประเทศไทย จำกัด
 200 หมู่ 6 ต. ทุ่งยาว
 อ. ตลิ่งชัน จ. ภูเก็ต 83110
 โทร. - 076 - 327250 - 5

REGISTER OF ARCHITECTS & ENGINEERS	AUTHORIZE D
STRUCTURAL ENGINEERS :	SIGNATURE :
ELECTRICAL ENGINEERS :	
SANITARY ENGINEERS :	
SURVEY TECHNICAL :	

PROJECT NAME :
 โครงการก่อสร้างโรงจอดรถ
 บริเวณ บ้านพักพนักงาน
 ณ ท่าอากาศยานกระบี่

DRAWING TITLE :
 คัดบริเวณก่อสร้างโรงจอดรถยนต์

REVISION DETAIL	
NO.	DATE BY
	DESCRIPTION
	FIRST ISSUE

REVISION
 DRAWING BY :
 มนุษย์ คุ้มภัย
 CHECK BY :
 สุทธิ นันทวัฒน์
 DRAWING PAGE : 1
 APPROVED BY :
 สุทธิ นันทวัฒน์

FILENAME :
 DRAWING NO :

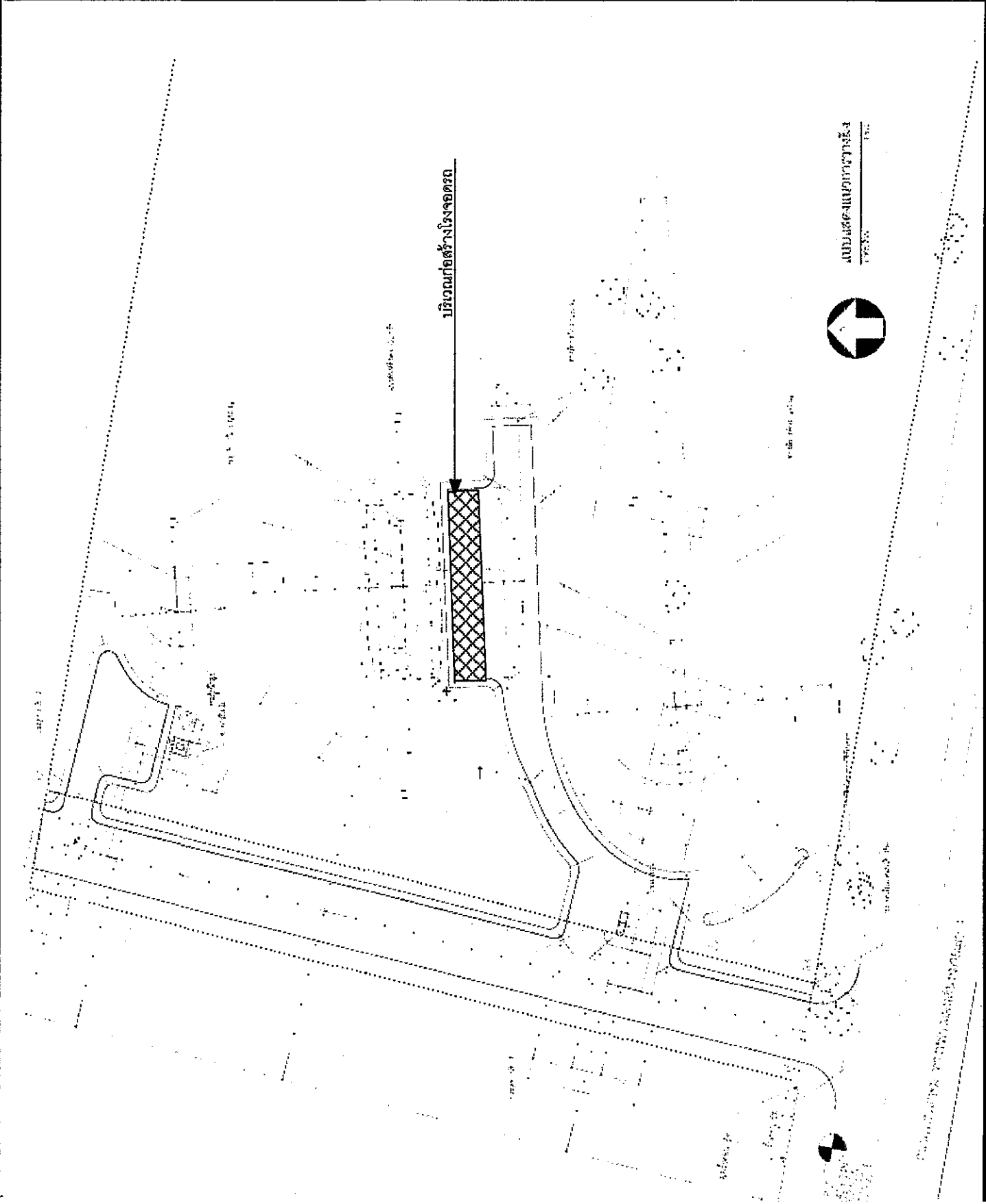



บริษัท วิศวกรที่ปรึกษาและสถาปนิก จำกัด
 วิศวกรที่ปรึกษาและสถาปนิก
 200 ปี 6 ต. นนทบุรี
 อ. คลอง ๕. นนทบุรี 83110
 โทร. 076-327250-5

REGISTERED ARCHITECTS & ENGINEERS	AUTHORIZE
STRUCTURAL ENGINEERS	D
ELECTRICAL ENGINEERS	SIGNATURE
SANITARY ENGINEERS	
SURVEY TECHNICAL	

PROJECT NAME :
 โครงการก่อสร้างโรงจอดรถ
 บริเวณ บ้านพักพนักงาน
 ณ ท่าอากาศยานกระบี่

DRAWING TITLE :
 แปลนฐานราก โรงจอดรถยนต์

REVISION DETAIL	
NO	DATE BY DESCRIPTION FIRST ISSUE

DRAWING BY :
 มนุษย์ ธีระวัฒน์
 CHECK BY :
 ศุภชัย ปังรุ่งพร
 APPROVER BY :
 [Signature]

REVISION :
 2
 DRAWING PAGE :
 FILENAME :
 DRAWING NO :

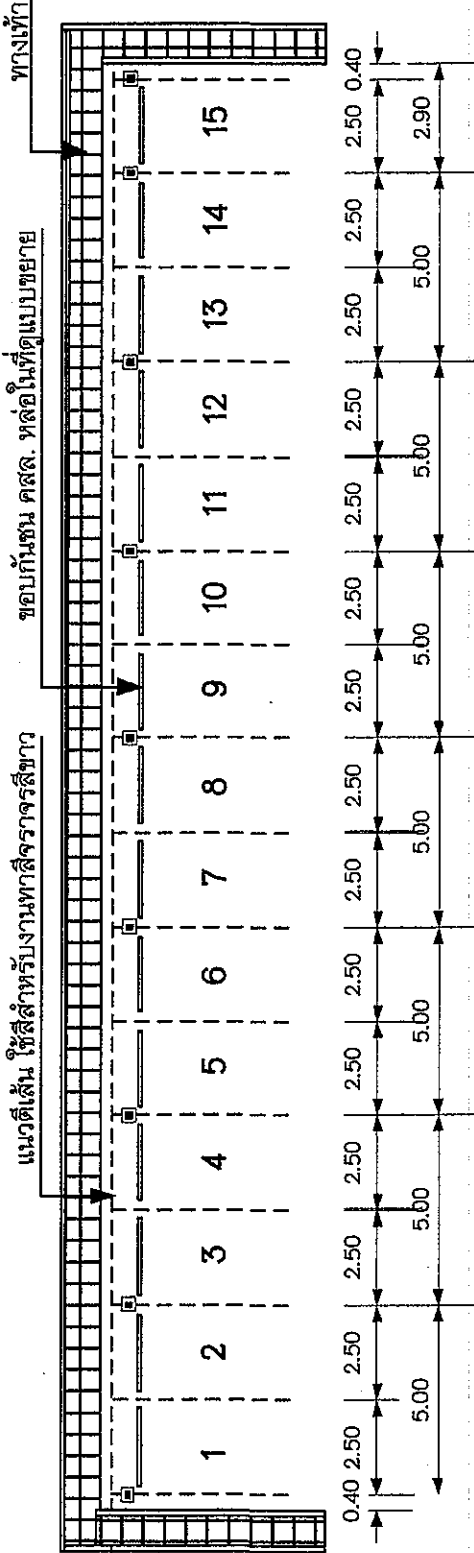

แปลนโรงจอดรถยนต์ 1 : 200

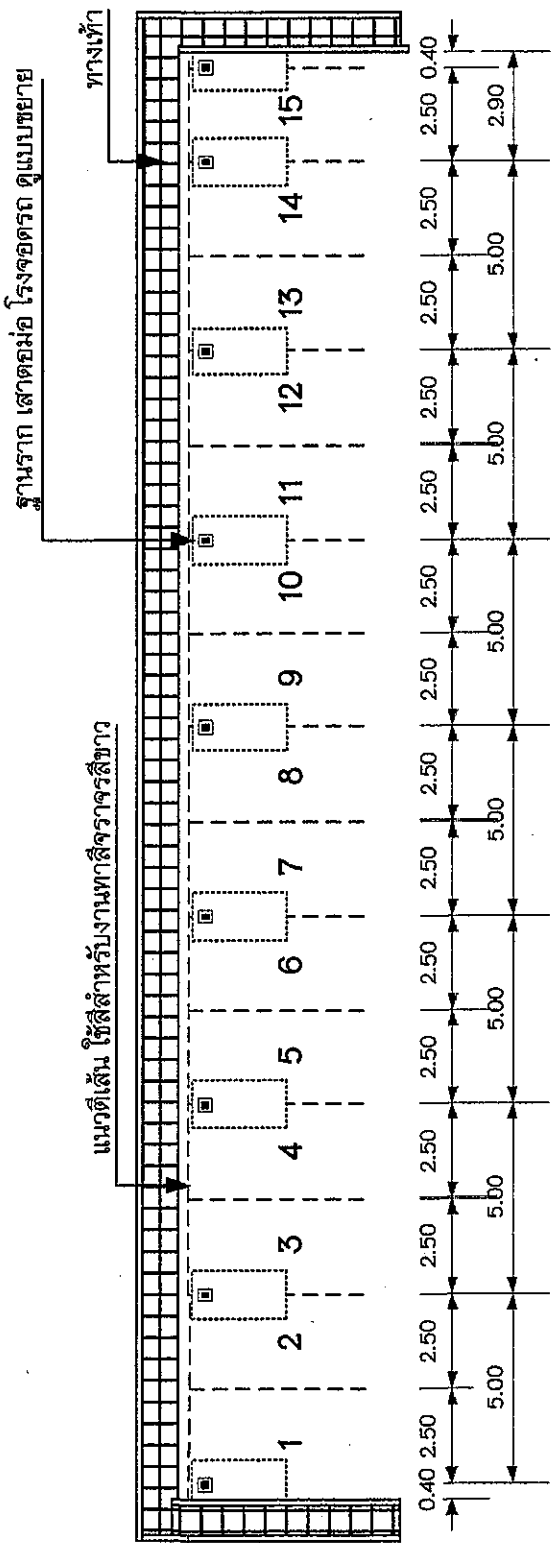

แปลนฐานรากโรงจอดรถยนต์ 1 : 200



บริษัท วิศวกรรมโยธาประเทศไทย จำกัด
 100 ถนนวิภาวดีรังสิต กรุงเทพฯ 10150
 โทร. 076-327250-5

REGISTER OF ARCHITECTS & ENGINEERS	AUTHORIZE D
STRUCTURAL ENGINEERS :	SCALE :
ELECTRICAL ENGINEERS :	
SANITARY ENGINEERS :	
SURVEY TECHNICAL :	

PROJECT NAME :
 โครงการก่อสร้างโรงจอดรถ
 บริเวณ บ้านพักพนักงาน
 ณ ท่าอากาศยานกระบี่

DRAWING TITLE :
 แปลนหลังคา โรงจอดรถยนต์

NO	DATE	BY	DESCRIPTION
			FIRST ISSUE

DRAWING BY :
 CHECK BY :
 APPROVED BY :
 REVISION 3
 DRAWING PAGE 50

FILENAME :
 DRAWING NO. :

หลังคา METAL SHEET (ลี้ก้าทนมดกยทลั้ง)

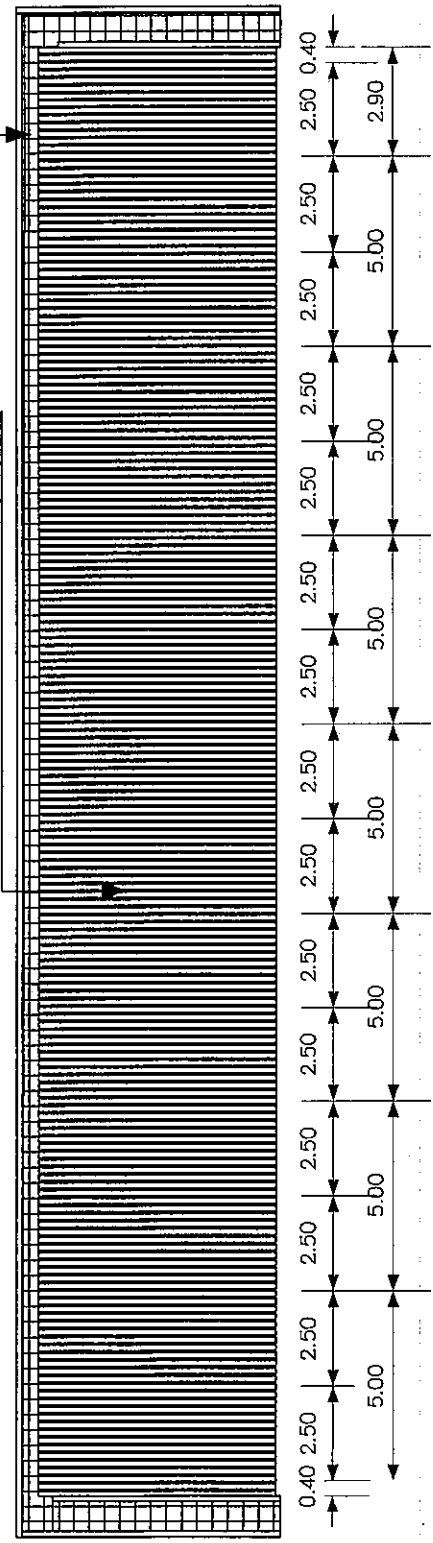

แปลนหลังคาโรงจอดรถยนต์ 1 : 200

PIPE Ø 5" x 4.5 mm.thk
 PIPE Ø 5" x 4.5 mm.thk
 PIPE Ø 2" x 3.2 mm.thk

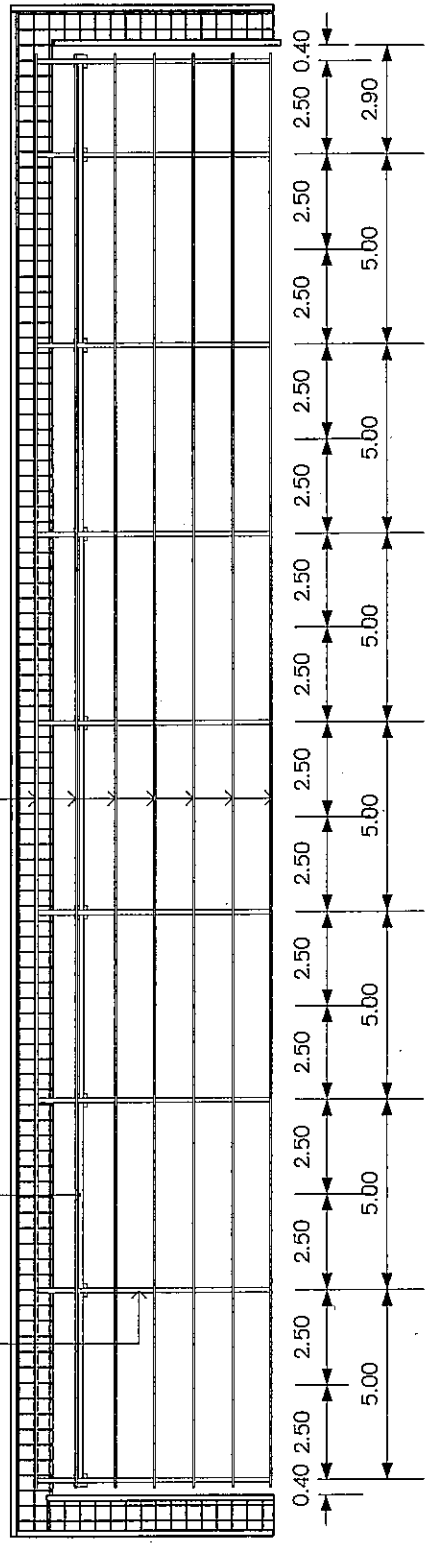

แปลนโครงหลังคาโรงจอดรถยนต์ 1 : 200



บริษัท วิศวกรรมโยธาแห่งประเทศไทย จำกัด
 ศูนย์ควบคุมการโยธา
 200 ม. 6 ต. โขก้อ
 อ. บาง พ. บุรีรัมย์ 83110
 โทร. 076-327250-5

REGISTER OF ARCHITECTS & ENGINEERS
 AUTHORIZED SIGNATURE:

STRUCTURAL ENGINEERS:

ELECTRICAL ENGINEERS:

SANITARY ENGINEERS:

SURVEY TECHNICAL:

PROJECT NAME :
 โครงการก่อสร้างโรงจอดรถ
 บริเวณ บ้านพักพนักงาน
 ณ ท่าอากาศยานกระบี่

DRAWING TITLE :

แบบขยายฐานราก , เสา
 โรงจอดรถยนต์

REVISION DETAIL

NO	DATE	BY	DESCRIPTION
			FIRST ISSUE

REVISION

DRAWING BY : นาย ชัยเชษฐ

CHECK BY : *[Signature]*

APPROVED BY : *[Signature]*

FILENAME :

DRAWING PAGE NO : 6

DRAWING NO :

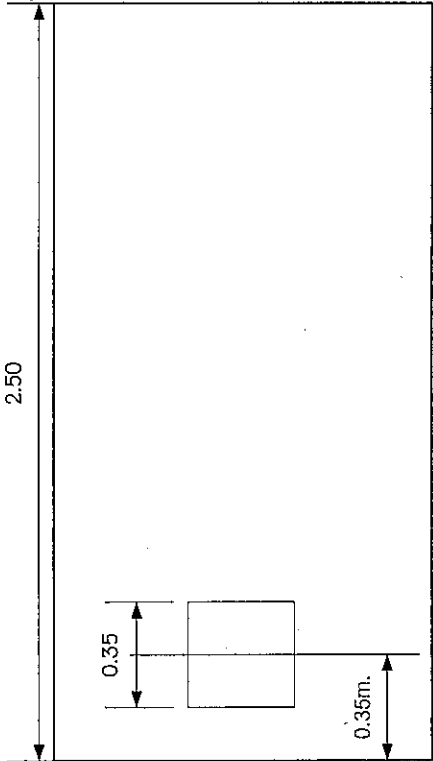

แปลนฐานราก 1 : 25

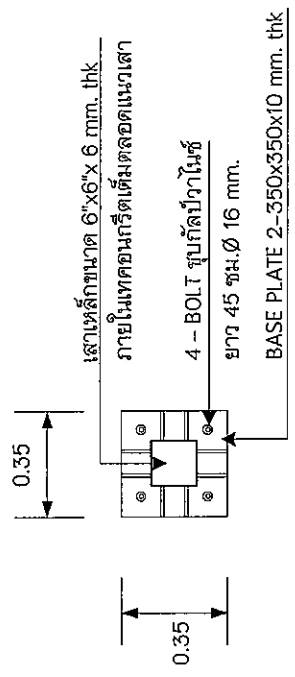

แบบขยาย 2 BASE PLATE 1 : 25

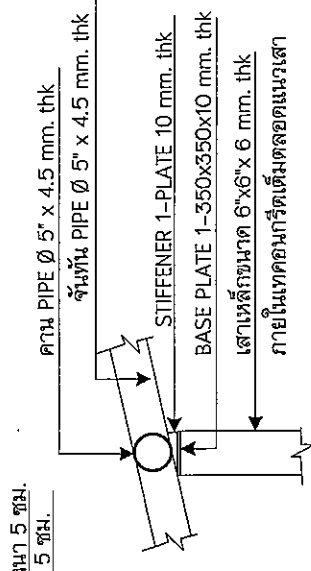

แบบขยาย 1 (หัวเสา) 1 : 25

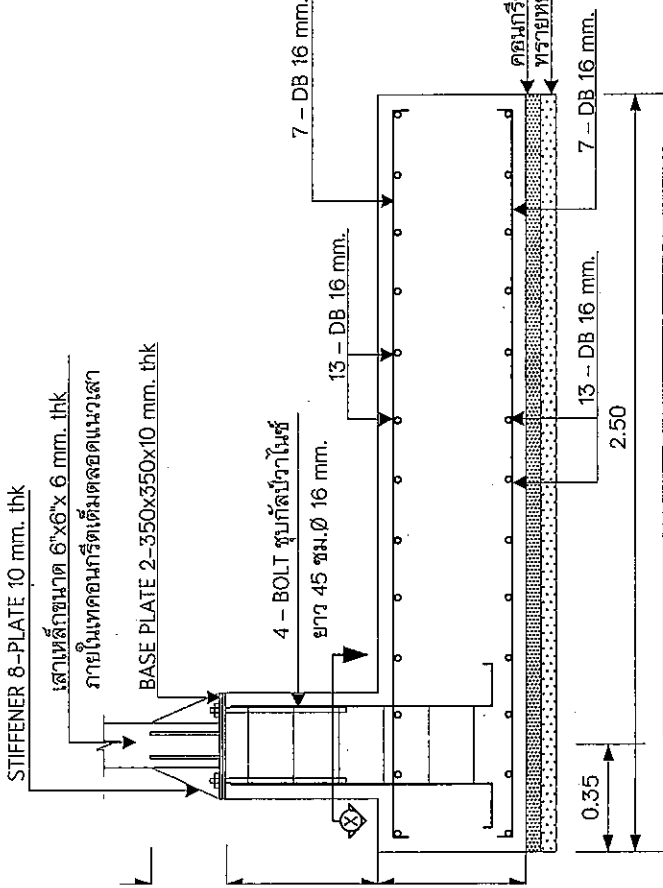
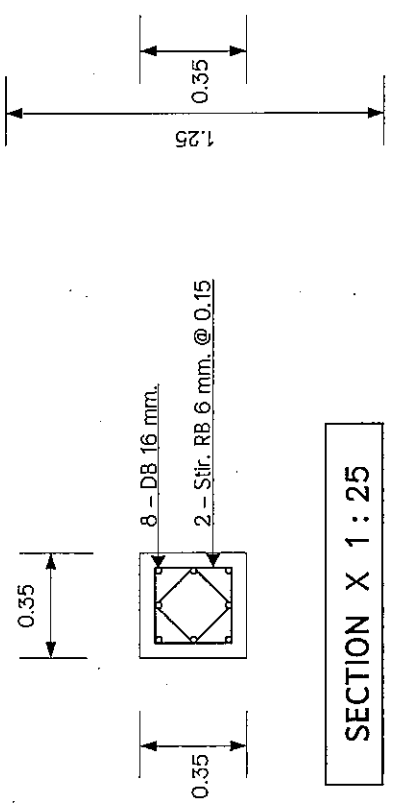

แบบขยายฐานราก ค.ส.ล. 1 : 25

RB 9 mm. @ 0.20 # หรือ WIRE MESH Ø 6 mm. @ 0.20 #

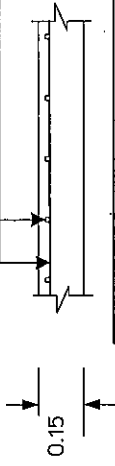

แบบขยายถนน ค.ส.ล. 1 : 25

ใบเสนอราคาจ้างก่อสร้างด้วยวิธีประกวดราคาอิเล็กทรอนิกส์ (e-bidding)

เรียน กรรมการผู้อำนวยการใหญ่ บริษัท วิทยุการบินแห่งประเทศไทย จำกัด

๑. ข้าพเจ้า.....(ระบุชื่อบริษัท ห้าง ร้าน).....สำนักงานใหญ่ตั้งอยู่เลขที่.....
ถนน.....ตำบล/แขวง.....อำเภอ/เขต.....จังหวัด.....โทรศัพท์.....
..... โดย.....ผู้ลงนามข้างทำยนี้ (ในกรณีผู้รับจ้างเป็นบุคคลธรรมดาให้ใช้ข้อความว่า
ข้าพเจ้า.....(ระบุชื่อบุคคลธรรมดา).....อยู่บ้านเลขที่.....
ถนน.....ตำบล/แขวง.....
อำเภอ/เขต.....จังหวัด..... ผู้ถือบัตรประชาชนเลขที่
โทรศัพท์.....) โดย..... ได้พิจารณา
เงื่อนไขต่าง ๆ ในเอกสารการประกวดราคาอิเล็กทรอนิกส์ และเอกสารเพิ่มเติม (ถ้ามี) เลขที่ กพ.บท. e-B
73/2563 โดยตลอดและยอมรับข้อกำหนดและเงื่อนไขนั้นแล้ว รวมทั้งรับรองว่า ข้าพเจ้าเป็นผู้มีคุณสมบัติ
ครบถ้วนตามที่กำหนดและไม่เป็นผู้ทำงานของหน่วยงานของรัฐ

๒. ข้าพเจ้าขอเสนอที่จะทำงานก่อสร้างโรงจอดรถยนต์ บริเวณบ้านพักพนักงาน ณ ท่าอากาศยาน
กระบี่ จังหวัดกระบี่ ตามข้อกำหนดเงื่อนไขแบบรูปรายการละเอียดแห่งเอกสารประกวดราคาอิเล็กทรอนิกส์
ตามราคาที่ได้ระบุไว้ในบัญชีรายการก่อสร้างหรือใบแจ้งปริมาณและราคา เป็นเงินทั้งสิ้น
..... บาท (.....) ซึ่งได้รวมภาษีมูลค่าเพิ่มตลอดจน
ภาษีอากรอื่น ๆ และค่าใช้จ่ายที่ส่งไปเรียบร้อยแล้ว

๓. ข้าพเจ้าจะยื่นคำเสนอราคานี้เป็นระยะเวลา ๙๐ วัน ตั้งแต่วันยื่นข้อเสนอ และ บวท. อาจรับ
คำเสนอนี้ ณ เวลาใดก็ได้ก่อนที่จะครบกำหนดระยะเวลาดังกล่าว หรือระยะเวลาที่ได้ยึดออกไปตามเหตุผล
อันสมควรที่ บวท. ร้องขอ

๔. ข้าพเจ้ารับรองว่าจะส่งมอบงานตามเงื่อนไขที่เอกสารประกวดราคาอิเล็กทรอนิกส์กำหนดไว้

๕. ในกรณีที่ข้าพเจ้าได้รับการพิจารณาให้เป็นผู้ชนะการประกวดราคาอิเล็กทรอนิกส์ข้าพเจ้ารับรองที่จะ

๕.๑ ทำสัญญาตามแบบสัญญาจ้างก่อสร้างแนบท้ายเอกสารการประกวดราคาอิเล็กทรอนิกส์
หรือตามที่สำนักงานอัยการสูงสุดได้แก้ไขเพิ่มเติมแล้ว กับ บวท. ภายใน ๗ วัน นับถัดจากวันที่ได้รับหนังสือให้
ไปทำสัญญา

๕.๒ มอบหลักประกันการปฏิบัติตามสัญญา ตามที่ระบุไว้ในข้อ ๗ ของเอกสารการประกวด
ราคาอิเล็กทรอนิกส์ให้แก่ บวท. ขณะที่ได้ลงนามในสัญญาเป็นจำนวนร้อยละ ๕ ของราคาตามสัญญาที่ได้ระบุ
ไว้ในใบเสนอราคานี้ เพื่อเป็นหลักประกันการปฏิบัติตามสัญญาโดยถูกต้องและครบถ้วน

หากข้าพเจ้าไม่ปฏิบัติตามที่ระบุไว้ในข้อ ๕.๑ และ/ หรือข้อ ๕.๒ ดังกล่าวข้างต้น
ข้าพเจ้ายอมชดใช้ค่าเสียหายใด ๆ ที่อาจมีแก่ บวท. และ บวท. มีสิทธิจะให้ผู้ยื่นข้อเสนอรายอื่นเป็นผู้ชนะการ
ประกวดราคาอิเล็กทรอนิกส์ได้ หรือ บวท. อาจดำเนินการจัดจ้างการประกวดราคาอิเล็กทรอนิกส์ใหม่ก็ได้

๖. ข้าพเจ้ายอมรับว่า บวท. ไม่มีความผูกพันที่จะรับคำเสนอนี้ หรือใบเสนอราคาใด ๆ รวมทั้งไม่ต้อง
รับผิดชอบในค่าใช้จ่ายใด ๆ อันอาจเกิดขึ้นในการที่ข้าพเจ้าได้เข้ายื่นข้อเสนอครั้งนี้

๗. ข้าพเจ้าได้ตรวจทานตัวเลขและตรวจสอบเอกสารต่าง ๆ ที่ได้ยื่นพร้อมใบเสนอราคานี้ โดยละเอียดแล้ว และเข้าใจดีว่า บวท. ไม่ต้องรับผิดชอบใด ๆ ในความผิดพลาดหรือตกหล่น

๘. ใบเสนอราคานี้ ได้ยื่นเสนอโดยบริสุทธิ์ยุติธรรม และปราศจากกลฉ้อฉล หรือการสมรู้ร่วมคิดกัน โดยไม่ชอบด้วยกฎหมายกับบุคคลใดบุคคลหนึ่ง หรือหลายบุคคล หรือกับห้างหุ้นส่วน บริษัทใด ๆ ที่ได้ยื่นข้อเสนอ ในคราวเดียวกัน

เสนอมา ณ วันที่..... เดือน..... พ.ศ.

ลงชื่อ

(.....)

ตำแหน่ง.....

แบบสัญญา
สัญญาจ้างก่อสร้าง

สัญญาเลขที่.....

สัญญาฉบับนี้ทำขึ้น ณ

ตำบล/แขวง.....อำเภอ/เขต.....

จังหวัด.....เมื่อวันที่.....เดือน.....พ.ศ.

ระหว่าง

โดย

ซึ่งต่อไปในสัญญานี้เรียกว่า “ผู้ว่าจ้าง” ฝ่ายหนึ่ง กับ

ซึ่งจดทะเบียนเป็นนิติบุคคล ณ

มีสำนักงานใหญ่อยู่เลขที่.....ถนน.....ตำบล/แขวง.....

อำเภอ/เขต.....จังหวัด.....โดย.....

ผู้มีอำนาจลงนามผูกพันนิติบุคคลปรากฏตามหนังสือรับรองของสำนักงานทะเบียนหุ้นส่วนบริษัท.....

ลงวันที่..... (และหนังสือมอบอำนาจลงวันที่.....) แนบท้ายสัญญานี้ ซึ่งต่อไป

ในสัญญานี้เรียกว่า “ผู้รับจ้าง” อีกฝ่ายหนึ่ง

คู่สัญญาได้ตกลงกันมีข้อความดังต่อไปนี้

ข้อ ๑ ข้อตกลงว่าจ้าง

ผู้ว่าจ้างตกลงจ้างและผู้รับจ้างตกลงรับจ้าง..... ณ

ตำบล/แขวง.....อำเภอ/เขต.....จังหวัด.....

ตามข้อกำหนดและเงื่อนไขแห่งสัญญานี้รวมทั้งเอกสารแนบท้ายสัญญา และสัญญาฉบับนี้เป็นสัญญาแบบปรับราคาได้

ผู้รับจ้างตกลงที่จะจัดหาแรงงานและวัสดุ เครื่องมือเครื่องใช้ ตลอดจนอุปกรณ์ต่าง ๆ ชนิดดี

เพื่อใช้ในงานจ้างตามสัญญานี้

ข้อ ๒ เอกสารอันเป็นส่วนหนึ่งของสัญญา

เอกสารแนบท้ายสัญญาดังต่อไปนี้ให้ถือเป็นส่วนหนึ่งของสัญญานี้

๒.๑ ผนวก ๑ แบบรูป จำนวน.....(.....) หน้า

๒.๒ ผนวก ๒ รายการละเอียด จำนวน.....(.....) หน้า

๒.๓ ผนวก ๓ ใบแจ้งปริมาณงานและราคา จำนวน.....(.....) หน้า

๒.๔ ผนวก ๔ ใบเสนอราคา จำนวน.....(.....) หน้า

๒.๕ ผนวก ๕ สูตรการปรับราคา จำนวน.....(.....) หน้า

..... ฯลฯ.....

ความใดในเอกสารแนบท้ายสัญญาที่ขัดหรือแย้งกับข้อความในสัญญานี้ ให้ใช้ข้อความ

ในสัญญานี้บังคับ และในกรณีที่เอกสารแนบท้ายสัญญาขัดแย้งกันเอง ผู้รับจ้างจะต้องปฏิบัติตามคำวินิจฉัยของ

ผู้ว่าจ้าง คำวินิจฉัยของผู้ว่าจ้างให้ถือเป็นที่สุด และผู้รับจ้างไม่มีสิทธิเรียกร้องค่าจ้าง ค่าเสียหายหรือค่าใช้จ่ายใด ๆ

เพิ่มเติมจากผู้ว่าจ้างทั้งสิ้น

ข้อ ๓ หลักประกันการปฏิบัติตามสัญญา

ในขณะที่ทำสัญญานี้ผู้รับจ้างได้นำหลักประกันเป็น.....

เป็นจำนวนเงิน..... บาท (.....) ซึ่งเท่ากับร้อยละ.....(.....) ของราคาค่าจ้างตามสัญญา มามอบให้แก่ผู้ว่าจ้างเพื่อเป็นหลักประกันการปฏิบัติตามสัญญานี้

กรณีผู้รับจ้างใช้หนังสือค้ำประกันมาเป็นหลักประกันการปฏิบัติตามสัญญา หนังสือค้ำประกันดังกล่าวจะต้องออกโดยธนาคารที่ประกอบกิจการในประเทศไทย หรือโดยบริษัทเงินทุน หรือบริษัทเงินทุนหลักทรัพย์ที่ได้รับอนุญาตให้ประกอบกิจการเงินทุนเพื่อการพาณิชย์และประกอบธุรกิจค้ำประกันตามประกาศของธนาคารแห่งประเทศไทย ตามรายชื่อบริษัทเงินทุนที่ธนาคารแห่งประเทศไทยแจ้งเวียนให้ทราบตามแบบที่คณะกรรมการนโยบายการจัดซื้อจัดจ้างและการบริหารพัสดุภาครัฐกำหนด หรืออาจเป็นหนังสือค้ำประกันอิเล็กทรอนิกส์ตามวิธีการที่กรมบัญชีกลางกำหนดก็ได้ และจะต้องมีอายุการค้ำประกันตลอดไปจนกว่าผู้รับจ้างพ้นข้อผูกพันตามสัญญานี้

หลักประกันที่ผู้รับจ้างนำมามอบให้ตามวรรคหนึ่ง จะต้องมิใช่ครอบคลุมความรับผิดชอบทั้งปวงของผู้รับจ้างตลอดอายุสัญญา ถ้าหลักประกันที่ผู้รับจ้างนำมามอบให้ดังกล่าวลดลงหรือเสื่อมค่าลง หรือมีอายุไม่ครอบคลุมถึงความรับผิดชอบของผู้รับจ้างตลอดอายุสัญญา ไม่ว่าจะด้วยเหตุใด ๆ ก็ตาม รวมถึงกรณีผู้รับจ้างส่งมอบงานล่าช้าเป็นเหตุให้ระยะเวลาแล้วเสร็จหรือวันครบกำหนดความรับผิดชอบในความชำรุดบกพร่องตามสัญญาเปลี่ยนแปลงไป ไม่ว่าจะเกิดขึ้นคราวใด ผู้รับจ้างต้องหาหลักประกันใหม่หรือหลักประกันเพิ่มเติมให้มีจำนวนครบถ้วนตามวรรคหนึ่ง มามอบให้แก่ผู้ว่าจ้างภายใน ๑๕ วัน นับถัดจากวันที่ได้รับแจ้งเป็นหนังสือจากผู้ว่าจ้าง

หลักประกันที่ผู้รับจ้างนำมามอบไว้ตามข้อนี้ ผู้ว่าจ้างจะคืนให้แก่ผู้รับจ้างโดยไม่มีดอกเบี้ยเมื่อผู้รับจ้างพ้นจากข้อผูกพันและความรับผิดชอบทั้งปวงตามสัญญานี้แล้ว

ข้อ ๔ ค่าจ้างและการจ่ายเงิน

ผู้ว่าจ้างตกลงจ่ายและผู้รับจ้างตกลงรับเงินค่าจ้างจำนวนเงิน.....บาท (.....) ซึ่งได้รวมภาษีมูลค่าเพิ่ม ตลอดจนภาษีอากรอื่น ๆ และค่าใช้จ่ายทั้งปวงด้วยแล้ว โดยถือราคาเหมารวมเป็นเกณฑ์ เมื่อผู้รับจ้างได้ปฏิบัติงานทั้งหมดให้แล้วเสร็จเรียบร้อยตามสัญญา รวมทั้งทำสถานที่ก่อสร้างให้สะอาดเรียบร้อย และคณะกรรมการตรวจรับพัสดุได้ทำการตรวจรับมอบงานเป็นที่เรียบร้อยแล้ว ซึ่งมีกำหนดแล้วเสร็จภายใน ๕๐ วัน นับแต่วันที่ผู้ว่าจ้างส่งมอบพื้นที่

ข้อ ๕ กำหนดเวลาแล้วเสร็จและสิทธิของผู้ว่าจ้างในการบอกเลิกสัญญา

ผู้รับจ้างต้องเริ่มทำงานที่รับจ้างนับแต่วันที่ผู้ว่าจ้างส่งมอบพื้นที่ให้และจะต้องทำงานให้แล้วเสร็จภายใน ๕๐ วัน นับแต่วันที่ผู้ว่าจ้างส่งมอบพื้นที่ดังกล่าว ถ้าผู้รับจ้างมิได้ลงมือทำงานภายในกำหนดเวลา หรือไม่สามารทำงานให้แล้วเสร็จตามกำหนดเวลา หรือมีเหตุให้เชื่อได้ว่าผู้รับจ้างไม่สามารถทำงานให้แล้วเสร็จภายในกำหนดเวลา หรือจะแล้วเสร็จล่าช้าเกินกว่ากำหนดเวลา หรือผู้รับจ้างทำผิดสัญญาข้อใดข้อหนึ่ง หรือตกเป็นผู้ถูกพิทักษ์ทรัพย์เด็ดขาด หรือตกเป็นผู้ล้มละลาย หรือเพิกเฉยไม่ปฏิบัติตามคำสั่งของคณะกรรมการตรวจรับพัสดุหรือผู้ควบคุมงานหรือบริษัทที่ปรึกษา ซึ่งได้รับมอบอำนาจจากผู้ว่าจ้าง ผู้ว่าจ้างมีสิทธิที่จะบอกเลิกสัญญานี้ได้ และมีสิทธิจ้างผู้รับจ้างรายใหม่เข้าทำงานของผู้รับจ้างให้ลุ่สว่างไปด้วย การใช้สิทธิบอกเลิกสัญญานี้ไม่กระทบสิทธิของผู้ว่าจ้างที่จะเรียกร้องค่าเสียหายจากผู้รับจ้าง

การที่ผู้ว่าจ้างไม่ใช้สิทธิเลิกสัญญาดังกล่าวข้างต้นไม่เป็นเหตุให้ผู้รับจ้างพ้นจากความรับผิดชอบตามสัญญา

ข้อ ๖ ความรับผิดชอบในความชำรุดบกพร่องของงานจ้าง

เมื่องานแล้วเสร็จบริบูรณ์ และผู้ว่าจ้างได้รับมอบงานจากผู้รับจ้างหรือจากผู้รับจ้างรายใหม่ ในกรณีที่มีการบอกเลิกสัญญาตามข้อ ๕ หากมีเหตุชำรุดบกพร่องหรือเสียหายเกิดขึ้นจากการจ้างนี้ ภายในกำหนด ๒ ปี นับถัดจากวันที่ได้รับมอบงานดังกล่าว ซึ่งความชำรุดบกพร่องหรือเสียหายนั้นเกิดจากความบกพร่องของผู้รับจ้าง อันเกิดจากการใช้วัสดุที่ไม่ถูกต้อง หรือทำไว้ไม่เรียบร้อย หรือทำไม่ถูกต้องตามมาตรฐานแห่งหลักวิชา ผู้รับจ้างจะต้อง รับผิดชอบแก้ไขให้เป็นที่เรียบร้อยโดยไม่ชักช้า โดยผู้ว่าจ้างไม่ต้องออกเงินใด ๆ ในการนี้ทั้งสิ้น หากผู้รับจ้าง ไม่กระทำการดังกล่าวภายในกำหนด ๗ วัน นับถัดจากวันที่ได้รับแจ้งเป็นหนังสือจากผู้ว่าจ้าง หรือไม่ทำการแก้ไขให้ ถูกต้องเรียบร้อยภายในเวลาที่ผู้ว่าจ้างกำหนด ให้ผู้ว่าจ้างมีสิทธิที่จะทำการนั้นเอง หรือจ้างผู้อื่นให้ทำงานนั้น โดย ผู้รับจ้างต้องเป็นผู้ออกค่าใช้จ่ายเองทั้งสิ้น

ในกรณีเร่งด่วนจำเป็นต้องรีบแก้ไขเหตุชำรุดบกพร่องหรือเสียหายโดยเร็ว และไม่อาจรอให้ ผู้รับจ้างแก้ไขในระยะเวลาที่กำหนดไว้ตามวรรคหนึ่งได้ ผู้ว่าจ้างมีสิทธิเข้าจัดการแก้ไขเหตุชำรุดบกพร่องหรือเสียหาย นั้นเอง หรือจ้างผู้อื่นให้ซ่อมแซมความชำรุดบกพร่องหรือเสียหาย โดยผู้รับจ้างต้องรับผิดชอบชำระค่าใช้จ่ายทั้งหมด

การที่ผู้ว่าจ้างทำการนั้นเอง หรือจ้างผู้อื่นให้ทำงานนั้นแทนผู้รับจ้าง ไม่ทำให้ผู้รับจ้าง หลุดพ้นจากความรับผิดชอบตามสัญญา หากผู้รับจ้างไม่ชดใช้ค่าใช้จ่ายหรือค่าเสียหายตามที่ผู้ว่าจ้างเรียกร้อง ผู้ว่าจ้าง มีสิทธิบังคับจากหลักประกันการปฏิบัติตามสัญญาได้

ข้อ ๗ การจ้างช่วง

ผู้รับจ้างจะต้องไม่เอางานทั้งหมดหรือแต่บางส่วนแห่งสัญญานี้ไปจ้างช่วงอีกทอดหนึ่ง เว้น แต่การจ้างช่วงงานแต่บางส่วนที่ได้รับอนุญาตเป็นหนังสือจากผู้ว่าจ้างแล้ว การที่ผู้ว่าจ้างได้อนุญาตให้จ้างช่วงงานแต่ บางส่วนดังกล่าวนี้ ไม่เป็นเหตุให้ผู้รับจ้างหลุดพ้นจากความรับผิดชอบหรือพันธะหน้าที่ตามสัญญานี้ และผู้รับจ้างจะยังคง ต้องรับผิดชอบในความผิดและความประมาทเลินเล่อของผู้รับจ้างช่วงหรือของตัวแทนหรือลูกจ้างของผู้รับจ้างช่วงนั้น ทุกประการ

กรณีผู้รับจ้างไปจ้างช่วงงานแต่บางส่วนโดยฝ่าฝืนความในวรรคหนึ่ง ผู้รับจ้างต้องชำระ ค่าปรับให้แก่ผู้ว่าจ้างเป็นจำนวนเงินในอัตราร้อยละ ๑๐ ของวงเงินของงานที่จ้างช่วงตามสัญญา ทั้งนี้ ไม่ตัดสิทธิ ผู้ว่าจ้างในการบอกเลิกสัญญา

ข้อ ๘ การควบคุมงานของผู้รับจ้าง

ผู้รับจ้างจะต้องควบคุมงานที่รับจ้างอย่างเอาใจใส่ ด้วยประสิทธิภาพและความชำนาญและ ในระหว่างทำงานที่รับจ้างจะต้องจัดให้มีผู้แทนซึ่งทำงานเต็มเวลาเป็นผู้รับผิดชอบควบคุมงานของผู้รับจ้าง ผู้แทน ดังกล่าวจะต้องได้รับมอบอำนาจจากผู้รับจ้าง คำสั่งหรือคำแนะนำต่าง ๆ ที่ผู้ว่าจ้าง คณะกรรมการตรวจรับพัสดุ ผู้ควบคุมงาน หรือบริษัทที่ปรึกษาที่ผู้ว่าจ้างแต่งตั้งได้แจ้งแก่ผู้แทนเช่นว่านั้น ให้ถือว่าเป็นคำสั่งหรือคำแนะนำที่ได้แจ้ง แก่ผู้รับจ้าง การแต่งตั้งผู้แทนตามข้อนี้จะต้องทำเป็นหนังสือและต้องได้รับความเห็นชอบเป็นหนังสือจากผู้ว่าจ้าง การเปลี่ยนตัวหรือแต่งตั้งผู้แทนใหม่จะทำได้ หากไม่ได้รับความเห็นชอบเป็นหนังสือจากผู้ว่าจ้างก่อน

ผู้ว่าจ้างมีสิทธิที่จะขอให้เปลี่ยนตัวผู้แทนตามวรรคหนึ่ง โดยแจ้งเป็นหนังสือไปยังผู้รับจ้าง และผู้รับจ้างจะต้องทำการเปลี่ยนตัวผู้แทนนั้นโดยพลัน โดยไม่คิดค่าจ้างหรือราคาเพิ่มหรืออ้างเป็นเหตุเพื่อขยายอายุ สัญญาอันเนื่องมาจากเหตุนี้

ข้อ ๙ ความรับผิดชอบของผู้รับจ้าง

ผู้รับจ้างจะต้องรับผิดชอบต่ออุบัติเหตุ ความเสียหาย หรือภัยอันตรายใด ๆ อันเกิดจากการปฏิบัติงานของผู้รับจ้าง และจะต้องรับผิดชอบต่อความเสียหายจากการกระทำของลูกจ้างหรือตัวแทนของผู้รับจ้าง และจากการปฏิบัติงานของผู้รับจ้างช่วงด้วย (ถ้ามี)

ความเสียหายใด ๆ อันเกิดแก่งานที่ผู้รับจ้างได้ทำขึ้น แม้จะเกิดขึ้นเพราะเหตุสุดวิสัยก็ตาม ผู้รับจ้างจะต้องรับผิดชอบโดยซ่อมแซมให้คืนดีหรือเปลี่ยนให้ใหม่โดยค่าใช้จ่ายของผู้รับจ้างเอง เว้นแต่ความเสียหายนั้นเกิดจากความผิดของผู้ว่าจ้าง ทั้งนี้ ความรับผิดชอบของผู้รับจ้างดังกล่าวในข้อนี้จะสิ้นสุดลง เมื่อผู้ว่าจ้างได้รับมอบงานครั้งสุดท้าย ซึ่งหลังจากนั้นผู้รับจ้างคงต้องรับผิดชอบในกรณีชำรุดบกพร่องหรือความเสียหายดังกล่าวในข้อ ๖ เท่านั้น

ผู้รับจ้างจะต้องรับผิดชอบต่อบุคคลภายนอกในความเสียหายใด ๆ อันเกิดจากการปฏิบัติงานของผู้รับจ้าง หรือลูกจ้างหรือตัวแทนของผู้รับจ้าง รวมถึงผู้รับจ้างช่วง (ถ้ามี) ตามสัญญาฯ หากผู้ว่าจ้างถูกเรียกร้องหรือฟ้องร้องหรือต้องชดใช้ค่าเสียหายให้แก่บุคคลภายนอกไปแล้ว ผู้รับจ้างจะต้องดำเนินการใด ๆ เพื่อให้มีการว่าต่างแก่ต่างให้แก่ผู้ว่าจ้างโดยค่าใช้จ่ายของผู้รับจ้างเอง รวมทั้งผู้รับจ้างจะต้องชดใช้ค่าเสียหายนั้น ๆ ตลอดจนค่าใช้จ่ายใด ๆ อันเกิดจากการถูกเรียกร้องหรือถูกฟ้องร้องให้แก่ผู้ว่าจ้างทันที

ข้อ ๑๐ การจ่ายเงินแก่ลูกจ้าง

ผู้รับจ้างจะต้องจ่ายเงินแก่ลูกจ้างที่ผู้รับจ้างได้จ้างมาในอัตราและตามกำหนดเวลาที่ผู้รับจ้างได้ตกลงหรือทำสัญญาไว้ต่อลูกจ้างดังกล่าว

ถ้าผู้รับจ้างไม่จ่ายเงินค่าจ้างหรือค่าทดแทนอื่นใดแก่ลูกจ้างดังกล่าวในวรรคหนึ่ง ผู้ว่าจ้างมีสิทธิที่จะเอาเงินค่าจ้างที่จะต้องจ่ายแก่ผู้รับจ้างมาจ่ายให้แก่ลูกจ้างของผู้รับจ้างดังกล่าว และให้ถือว่าผู้ว่าจ้างได้จ่ายเงินจำนวนนั้นเป็นค่าจ้างให้แก่ผู้รับจ้างตามสัญญาแล้ว

ผู้รับจ้างจะต้องจัดให้มีประกันภัยสำหรับลูกจ้างทุกคนที่จ้างมาทำงาน โดยให้ครอบคลุมถึงความรับผิดชอบทั้งปวงของผู้รับจ้าง รวมทั้งผู้รับจ้างช่วง (ถ้ามี) ในกรณีความเสียหายที่คิดค่าสินไหมทดแทนได้ตามกฎหมาย ซึ่งเกิดจากอุบัติเหตุหรือภัยอันตรายใด ๆ ต่อลูกจ้างหรือบุคคลอื่นที่ผู้รับจ้างหรือผู้รับจ้างช่วงจ้างมาทำงาน ผู้รับจ้างจะต้องส่งมอบกรมธรรม์ประกันภัยดังกล่าวพร้อมทั้งหลักฐานการชำระเบี้ยประกันให้แก่ผู้ว่าจ้างเมื่อผู้ว่าจ้างเรียกร้อง

ข้อ ๑๑ การตรวจงานจ้าง

ถ้าผู้ว่าจ้างแต่งตั้งคณะกรรมการตรวจรับพัสดุ ผู้ควบคุมงาน หรือบริษัทที่ปรึกษาเพื่อควบคุมการทำงานของผู้รับจ้าง คณะกรรมการตรวจรับพัสดุ ผู้ควบคุมงาน หรือบริษัทที่ปรึกษานั้น มีอำนาจเข้าไปตรวจการทำงานในโรงงานและสถานที่ก่อสร้างได้ตลอดเวลา และผู้รับจ้างจะต้องอำนวยความสะดวกและให้ความช่วยเหลือในการนั้นตามสมควร

การที่มีคณะกรรมการตรวจรับพัสดุ ผู้ควบคุมงาน หรือบริษัทที่ปรึกษานั้น หากทำให้ผู้รับจ้างพ้นความรับผิดชอบตามสัญญาข้อใดข้อหนึ่งไม่

ข้อ ๑๒ แบบรูปและรายการละเอียดคลาดเคลื่อน

ผู้รับจ้างรับรองว่าได้ตรวจสอบและทำความเข้าใจในแบบรูปและรายการละเอียดโดยถี่ถ้วนแล้ว หากปรากฏว่าแบบรูปและรายการละเอียดนั้นผิดพลาดหรือคลาดเคลื่อนไปจากหลักการทางวิศวกรรมหรือทางเทคนิค ผู้รับจ้างตกลงที่จะปฏิบัติตามคำวินิจฉัยของผู้ว่าจ้าง คณะกรรมการตรวจรับพัสดุ ผู้ควบคุมงาน หรือบริษัทที่ปรึกษาที่ผู้ว่าจ้างแต่งตั้ง เพื่อให้งานแล้วเสร็จบริบูรณ์ คำวินิจฉัยดังกล่าวให้ถือเป็นที่สุด โดยผู้รับจ้างจะคิดค่าจ้างค่าเสียหาย หรือค่าใช้จ่ายใด ๆ เพิ่มขึ้นจากผู้ว่าจ้าง หรือขอขยายอายุสัญญาไม่ได้

ข้อ ๑๓ การควบคุมงานโดยผู้ว่าจ้าง

ผู้รับจ้างตกลงว่าคณะกรรมการตรวจรับพัสดุ ผู้ควบคุมงาน หรือบริษัทที่ปรึกษาที่ผู้ว่าจ้างแต่งตั้ง มีอำนาจที่จะตรวจสอบและควบคุมงานเพื่อให้เป็นไปตามสัญญา และมีอำนาจที่จะสั่งให้แก้ไขเปลี่ยนแปลงเพิ่มเติม หรือตัดทอนซึ่งงานตามสัญญา หากผู้รับจ้างขัดขืนไม่ปฏิบัติตาม ผู้ว่าจ้าง คณะกรรมการตรวจรับพัสดุ ผู้ควบคุมงาน หรือบริษัทที่ปรึกษา มีอำนาจที่จะสั่งให้หยุดการนั้นชั่วคราวได้ ความล่าช้าในกรณีเช่นนี้ ผู้รับจ้างจะถือเป็นเหตุขอขยายระยะเวลาการปฏิบัติงานตามสัญญาหรือเรียกร้องค่าเสียหายใด ๆ ไม่ได้ทั้งสิ้น

ข้อ ๑๔ งานพิเศษและการแก้ไขงาน

ผู้ว่าจ้างมีสิทธิที่จะสั่งเป็นหนังสือให้ผู้รับจ้างทำงานพิเศษซึ่งไม่ได้แสดงไว้หรือรวมอยู่ในเอกสารสัญญา หากงานพิเศษนั้น ๆ อยู่ในขอบข่ายทั่วไปแห่งวัตถุประสงค์ของสัญญา นอกจากนี้ ผู้ว่าจ้างยังมีสิทธิสั่งให้เปลี่ยนแปลงหรือแก้ไขแบบรูปและข้อกำหนดต่าง ๆ ในเอกสารสัญญานี้ด้วย

อัตราค่าจ้างหรือราคาที่กำหนดไว้ในสัญญานี้ ให้กำหนดใช้สำหรับงานพิเศษหรืองานที่เพิ่มเติมขึ้น หรือตัดทอนลงทั้งปวงตามคำสั่งของผู้ว่าจ้าง หากในสัญญาไม่ได้กำหนดไว้ถึงอัตราค่าจ้าง หรือราคาใด ๆ ที่จะนำมาใช้สำหรับงานพิเศษหรืองานที่เพิ่มขึ้นหรือลดลงดังกล่าว ผู้ว่าจ้างและผู้รับจ้างจะได้ตกลงกันที่จะกำหนดอัตราค่าจ้างหรือราคาที่จะเพิ่มขึ้นหรือลดลง รวมทั้งการขยายระยะเวลา (ถ้ามี) กันใหม่เพื่อความเหมาะสม ในกรณีที่ตกลงกันไม่ได้ ผู้ว่าจ้างจะกำหนดอัตราค่าจ้างหรือราคาตามแต่ผู้ว่าจ้างจะเห็นว่าเหมาะสมและถูกต้อง ซึ่งผู้รับจ้างจะต้องปฏิบัติตามคำสั่งของผู้ว่าจ้างไปก่อนเพื่อมิให้เกิดความเสียหายแก่งานที่จ้าง

ข้อ ๑๕ ค่าปรับ

หากผู้รับจ้างไม่สามารถทำงานให้แล้วเสร็จภายในเวลาที่กำหนดไว้ในสัญญาและผู้ว่าจ้างยังมิได้บอกเลิกสัญญา ผู้รับจ้างจะต้องชำระค่าปรับให้แก่ผู้ว่าจ้างเป็นจำนวนเงินวันละ.....บาท (.....) และจะต้องชำระค่าใช้จ่ายในการควบคุมงาน (ถ้ามี) ในเมื่อผู้ว่าจ้างต้องจ้างผู้ควบคุมงานอีกต่อหนึ่งตามจำนวนเงินที่ผู้ว่าจ้างได้ว่าจ้างจริง นับถัดจากวันที่ครบกำหนดเวลาแล้วเสร็จของงานตามสัญญาหรือวันที่ผู้ว่าจ้างได้ขยายเวลาทำงานให้ จนถึงวันที่ทำงานแล้วเสร็จจริง นอกจากนี้ ผู้รับจ้างยอมให้ผู้ว่าจ้างเรียกค่าเสียหายอันเกิดขึ้นจากการที่ผู้รับจ้างทำงานล่าช้าเฉพาะส่วนที่เกินกว่าจำนวนค่าปรับและค่าใช้จ่ายดังกล่าวได้อีกด้วย

ในระหว่างที่ผู้ว่าจ้างยังมิได้บอกเลิกสัญญานั้น หากผู้ว่าจ้างเห็นว่าผู้รับจ้างจะไม่สามารถปฏิบัติตามสัญญาต่อไปได้ ผู้ว่าจ้างจะใช้สิทธิบอกเลิกสัญญาและใช้สิทธิตามข้อ ๑๖ ก็ได้ และถ้าผู้ว่าจ้างได้แจ้งข้อเรียกร้องไปยังผู้รับจ้างเมื่อครบกำหนดเวลาแล้วเสร็จของงานขอให้ชำระค่าปรับแล้ว ผู้ว่าจ้างมีสิทธิที่จะปรับผู้รับจ้างจนถึงวันบอกเลิกสัญญาได้อีกด้วย

ข้อ ๑๖ สิทธิของผู้ว่าจ้างภายหลังบอกเลิกสัญญา

ในกรณีที่ผู้ว่าจ้างบอกเลิกสัญญา ผู้ว่าจ้างอาจทำงานนั้นเองหรือว่าจ้างผู้อื่นให้ทำงานนั้นต่อจนแล้วเสร็จก็ได้ ผู้ว่าจ้างหรือผู้รับจ้างทำงานนั้นต่อมีสิทธิใช้เครื่องใช้ในการก่อสร้าง สิ่งก่อสร้างขึ้นชั่วคราวสำหรับงานก่อสร้าง และวัสดุต่าง ๆ ซึ่งเห็นว่าจะต้องสงวนเอาไว้เพื่อการปฏิบัติงานตามสัญญาตามที่เห็นสมควร

ในกรณีดังกล่าว ผู้ว่าจ้างมีสิทธิริบหรือบังคับจากหลักประกันการปฏิบัติตามสัญญาทั้งหมดหรือบางส่วน ตามแต่จะเห็นสมควร นอกจากนั้น ผู้รับจ้างจะต้องรับผิดชอบในค่าเสียหายซึ่งเป็นจำนวนเกินกว่าหลักประกันการปฏิบัติตามสัญญา รวมทั้งค่าใช้จ่ายที่เพิ่มขึ้นในการทำงานนั้นต่อให้แล้วเสร็จตามสัญญา ตลอดจนค่าใช้จ่ายในการควบคุมงานเพิ่ม (ถ้ามี) ซึ่งผู้ว่าจ้างจะหักเอาจากเงินประกันผลงานหรือจำนวนเงินใด ๆ ที่จะจ่ายให้แก่ผู้รับจ้างก็ได้

ข้อ ๑๗ การบังคับค่าปรับ ค่าเสียหาย และค่าใช้จ่าย

ในกรณีที่ผู้รับจ้างไม่ปฏิบัติตามสัญญาข้อใดข้อหนึ่งด้วยเหตุใด ๆ ก็ตาม จนเป็นเหตุให้เกิดค่าปรับ ค่าเสียหาย หรือค่าใช้จ่ายแก่ผู้ว่าจ้าง ผู้รับจ้างต้องชดใช้ค่าปรับ ค่าเสียหาย หรือค่าใช้จ่ายดังกล่าวให้แก่ผู้ว่าจ้างโดยสิ้นเชิงภายในกำหนด ๓๐ วัน นับถัดจากวันที่ได้รับแจ้งเป็นหนังสือจากผู้ว่าจ้าง หากผู้รับจ้างไม่ชดใช้ให้ถูกต้องครบถ้วนภายในระยะเวลาดังกล่าวให้ผู้ว่าจ้างมีสิทธิที่จะหักเอาจากจำนวนเงินค่าจ้างที่ต้องชำระ หรือจากเงินประกันผลงานของผู้รับจ้าง หรือบังคับจากหลักประกันการปฏิบัติตามสัญญาได้ทันที

หากค่าปรับ ค่าเสียหาย หรือค่าใช้จ่ายที่บังคับจากเงินค่าจ้างที่ต้องชำระเงินประกันผลงาน หรือหลักประกันการปฏิบัติตามสัญญาแล้วยังไม่เพียงพอ ผู้รับจ้างยินยอมชำระส่วนที่เหลือที่ยังขาดอยู่จนครบถ้วนตามจำนวนค่าปรับ ค่าเสียหาย หรือค่าใช้จ่ายนั้น ภายในกำหนด ๓๐ วัน นับถัดจากวันที่ได้รับแจ้งเป็นหนังสือจากผู้ว่าจ้าง

หากมีเงินค่าจ้างตามสัญญาที่หักไว้จ่ายเป็นค่าปรับ ค่าเสียหาย หรือค่าใช้จ่ายแล้วยังเหลืออยู่อีกเท่าใด ผู้ว่าจ้างจะคืนให้แก่ผู้รับจ้างทั้งหมด

ข้อ ๑๘ การทำบริเวณก่อสร้างให้เรียบร้อย

ผู้รับจ้างจะต้องรักษาบริเวณสถานที่ปฏิบัติงานตามสัญญานี้ รวมทั้งโรงงานหรือสิ่งอำนวยความสะดวกในการทำงานของผู้รับจ้าง ลูกจ้าง ตัวแทน หรือผู้รับจ้างช่วง (ถ้ามี) ให้สะอาด ปลอดภัย และมีประสิทธิภาพในการใช้งานตลอดระยะเวลาการจ้าง และเมื่อทำงานเสร็จสิ้นแล้วจะต้องขนย้ายบรรดาเครื่องใช้ในการทำงานจากรวมทั้งวัสดุ ขยะมูลฝอย และสิ่งก่อสร้างชั่วคราวต่าง ๆ (ถ้ามี) ทั้งจะต้องกลบเกลี่ยพื้นดินให้เรียบร้อยเพื่อให้บริเวณทั้งหมดอยู่ในสภาพที่สะอาดและใช้งานได้ทันที

ข้อ ๑๙ การงดหรือลดค่าปรับ หรือการขยายเวลาปฏิบัติงานตามสัญญา

ในกรณีที่มิเหตุเกิดจากความผิดหรือความบกพร่องของฝ่ายผู้ว่าจ้าง หรือเหตุสุดวิสัยหรือเกิดจากพฤติการณ์อันหนึ่งอันใดที่ผู้รับจ้างไม่ต้องรับผิดชอบตามกฎหมาย หรือเหตุอื่นตามที่กำหนดในกฎกระทรวง ซึ่งออกตามความในกฎหมายว่าด้วยการจัดซื้อจัดจ้างและการบริหารพัสดุภาครัฐ ทำให้ผู้รับจ้างไม่สามารถทำงานให้แล้วเสร็จตามเงื่อนไขและกำหนดเวลาแห่งสัญญานี้ได้ ผู้รับจ้างจะต้องแจ้งเหตุหรือพฤติการณ์ดังกล่าวพร้อมหลักฐานเป็นหนังสือให้ผู้ว่าจ้างทราบ เพื่อของดหรือลดค่าปรับ หรือขยายเวลาทำงานออกไปภายใน ๑๕ (สิบห้า) วันนับถัดจากวันที่เหตุนั้นสิ้นสุดลง หรือตามที่กำหนดในกฎกระทรวงดังกล่าว แล้วแต่กรณี

ถ้าผู้รับจ้างไม่ปฏิบัติให้เป็นไปตามความในวรรคหนึ่ง ให้ถือว่าผู้รับจ้างได้สละสิทธิเรียกร้องในการที่จะของดหรือลดค่าปรับ หรือขยายเวลาทำงานออกไปโดยไม่มีเงื่อนไขใด ๆ ทั้งสิ้น เว้นแต่กรณีเหตุเกิดจากความผิดหรือความบกพร่องของฝ่ายผู้ว่าจ้างซึ่งมีหลักฐานชัดเจนหรือผู้ว่าจ้างทราบที่อยู่แล้วตั้งแต่นั้น

การงดหรือลดค่าปรับ หรือขยายกำหนดเวลาทำงานตามวรรคหนึ่ง อยู่ในดุลพินิจของผู้ว่าจ้างที่จะพิจารณาตามที่เห็นสมควร

ข้อ ๒๐ การใช้เรือไทย

ในการปฏิบัติตามสัญญานี้ หากผู้รับจ้างจะต้องส่งหรือนำของเข้ามาจากต่างประเทศรวมทั้งเครื่องมือและอุปกรณ์ที่ต้องนำเข้ามาเพื่อปฏิบัติงานตามสัญญา ไม่ว่าผู้รับจ้างจะเป็นผู้นำของเข้ามาเองหรือนำเข้ามาโดยผ่านตัวแทนหรือบุคคลอื่นใด ถ้าสิ่งของนั้นต้องนำเข้ามาโดยทางเรือในเส้นทางเดินเรือที่มีเรือไทยเดินอยู่และสามารถให้บริการรับขนได้ตามที่รัฐมนตรีว่าการกระทรวงคมนาคมประกาศกำหนดผู้รับจ้างต้องจัดการให้สิ่งของดังกล่าวบรรทุกโดยเรือไทยหรือเรือที่มีสิทธิเช่นเดียวกับเรือไทยจากต่างประเทศมายังประเทศไทย เว้นแต่จะได้รับอนุญาตจากกรมเจ้าท่าก่อนบรรทุกของนั้นลงเรืออื่นที่มีเรือไทยหรือเป็นของที่รัฐมนตรีว่าการกระทรวงคมนาคมประกาศยกเว้นให้บรรทุกโดยเรืออื่นได้ ทั้งนี้ ไม่ว่าการส่งหรือนำเข้าสิ่งของดังกล่าวจากต่างประเทศจะเป็นแบบใด

ในการส่งมอบงานตามสัญญาให้แก่ผู้ว่าจ้าง ถ้างานนั้นมีสิ่งของตามวรรคหนึ่งผู้รับจ้างจะต้องส่งมอบใบตราส่ง (Bill of Lading) หรือสำเนาใบตราส่งสำหรับของนั้น ซึ่งแสดงว่าได้บรรทุกมาโดยเรือไทยหรือเรือที่มีสิทธิเช่นเดียวกับเรือไทยให้แก่ผู้ว่าจ้างพร้อมกับการส่งมอบงานด้วย

ในกรณีที่สิ่งของดังกล่าวไม่ได้บรรทุกจากต่างประเทศมายังประเทศไทยโดยเรือไทยหรือเรือที่มีสิทธิเช่นเดียวกับเรือไทย ผู้รับจ้างต้องส่งมอบหลักฐานซึ่งแสดงว่าได้รับอนุญาตจากกรมเจ้าท่า ให้บรรทุกของโดยเรืออื่นได้หรือหลักฐานซึ่งแสดงว่าได้ชำระค่าธรรมเนียมพิเศษเนื่องจากการไม่บรรทุกของโดยเรือไทยตามกฎหมายว่าด้วยการส่งเสริมการพาณิชย์แล้วอย่างใดอย่างหนึ่งแก่ผู้ว่าจ้างด้วย

ในกรณีที่ผู้รับจ้างไม่ส่งมอบหลักฐานอย่างใดอย่างหนึ่งดังกล่าวในวรรคสองและวรรคสามให้แก่ผู้ว่าจ้าง แต่จะขอส่งมอบงานดังกล่าวให้ผู้ว่าจ้างก่อนโดยไม่รับชำระเงินค่าจ้าง ผู้ว่าจ้างมีสิทธิรับงานดังกล่าวไว้ก่อน และชำระเงินค่าจ้างเมื่อผู้รับจ้างได้ปฏิบัติตามถูกต้องครบถ้วนดังกล่าวแล้วได้

ข้อ ๒๑ มาตรฐานฝีมือช่าง

ผู้รับจ้างจะต้องจัดหาช่างฝีมือที่มีความสามารถ ความชำนาญงานเฉพาะประเภทนั้น ๆ มาปฏิบัติงาน ถ้าปรากฏว่าช่างฝีมือดังกล่าวปฏิบัติงานไม่เข้าขั้นมาตรฐานที่ดีพอ ผู้ควบคุมงานมีสิทธิที่จะสั่งเปลี่ยนช่างเพื่อให้ได้ผลงานที่ดีมีคุณภาพดีกว่า

ข้อ ๒๒ การปรับราคาค่างานก่อสร้าง

การปรับราคางานก่อสร้างตามสูตรการปรับราคาตั้งระบุในข้อ ๒.๕ จะนำมาใช้ในกรณีที่ราคางานก่อสร้างตามประกาศนี้ลดลงหรือเพิ่มขึ้นจากค่างานเดิมตามสัญญา เมื่อดัชนีราคาซึ่งจัดทำขึ้นโดยกระทรวงพาณิชย์มีการเปลี่ยนแปลงสูงขึ้นหรือลดลงจากเดิมขณะเมื่อวันเปิดซองสอบราคาโดย

๒๒.๑ การขอเพิ่มค่างานก่อสร้างตามสูตรการปรับราคาตั้งระบุในข้อ ๒.๕ นี้ ให้ผู้รับจ้างทำหนังสือเรียกร้องกับผู้ว่าจ้างภายใน ๙๐ วัน นับแต่วันที่ผู้รับจ้างได้ส่งมอบงานงวดสุดท้าย หากพ้นกำหนดนี้ไปแล้วผู้รับจ้างไม่มีสิทธิที่จะเรียกร้องเงินเพิ่มค่างานก่อสร้างจากผู้ว่าจ้างได้อีกต่อไป และกรณีที่ผู้ว่าจ้างจะต้องเรียกเงินคืนจากผู้รับจ้างที่เป็นคู่สัญญา ผู้รับจ้างต้องรับมาติดต่อและยินยอมให้ผู้ว่าจ้างหักค่างานของงวดต่อไปหรือหักเงินจากหลักประกันสัญญาแล้วแต่กรณี โดยผู้ว่าจ้างจะแจ้งเป็นลายลักษณ์อักษรให้ทราบ

๒๒.๒ การพิจารณาคำนวณเงินลดลงหรือเพิ่มขึ้น และการจ่ายเงินเพิ่มหรือเรียกเงินคืนจากผู้รับจ้างตามสูตรการปรับราคานี้ ต้องได้รับการตรวจสอบและเห็นชอบจากสำนักงบประมาณ หรือผู้ว่าจ้างในกรณีที่ค่างานไม่เกิน ๕๐ ล้านบาท และให้ถือว่าการพิจารณาวินิจฉัยของสำนักงบประมาณ หรือผู้ว่าจ้างเป็นที่สิ้นสุด

สูตรการปรับราคา (สูตรค่า K) จะต้องคงที่ที่ระดับที่กำหนดไว้ในวันแล้วเสร็จตามที่กำหนดในสัญญาหรือภายในระยะเวลาที่ผู้ว่าจ้างได้ขยายออกไป โดยจะใช้สูตรของทางราชการที่ได้ระบุไว้ในข้อ ๒.๕

ข้อ ๒๓ สูตรในการคำนวณค่างานที่จ่ายเพิ่มหรือลดค่าจ้างเหมาก่อสร้าง

$$P = (Po) \times (K)$$

กำหนดให้

$$P = \text{ราคาค่าจ้างต่อหน่วย หรือราคาค่างานเป็นงวดที่ต้องจ่ายให้ผู้รับจ้าง}$$

$$Po = \text{ราคาค่าจ้างต่อหน่วยที่ผู้รับจ้างประมูลได้ หรือราคาค่างานเป็นงวดซึ่งระบุไว้ในสัญญาแล้วแต่กรณี}$$

$$K = \text{ESCALATION FACTOR หักด้วยร้อยละ ๔ เมื่อต้องการเพิ่มค่างานหรือบวกเพิ่มร้อยละ ๔ เมื่อต้องเรียกค่างานคืน}$$

ข้อ ๒๔ การคำนวณค่า K

สำหรับงานก่อสร้างประเภทต่าง ๆ ตลอดจนหลักเกณฑ์เงื่อนไขและวิธีการคำนวณ โดยละเอียดนั้นให้เป็นไปตามเอกสารแนบท้ายสัญญา และถือว่าเป็นส่วนหนึ่งของสัญญา

ข้อ ๒๕ การปฏิบัติตามกฎหมายและระเบียบ

ในระหว่างดำเนินการตามสัญญาผู้รับจ้างจะต้องปฏิบัติตามกฎหมาย ข้อบังคับ กฎระเบียบ แนวปฏิบัติ และมาตรการอื่นใดที่เกี่ยวข้องโดยเคร่งครัด เช่น ประกาศคณะกรรมการป้องกันและปราบปรามการทุจริตแห่งชาติ เรื่องหลักเกณฑ์และวิธีการจัดทำและแสดงบัญชีรายการรับจ่ายของโครงการที่บุคคลหรือ นิติบุคคล เป็นคู่สัญญากับหน่วยงานของรัฐ พ.ศ. ๒๕๕๔ และฉบับแก้ไขเพิ่มเติม และผู้รับจ้างต้องจ่ายเงินค่าจ้างให้แก่ลูกจ้างของผู้รับจ้างเองไม่น้อยกว่าอัตราค่าจ้างรายวันขั้นต่ำตามประกาศกระทรวงแรงงาน

ผู้รับจ้างต้องปฏิบัติตามพระราชบัญญัติส่งเสริมและรักษาคุณภาพสิ่งแวดล้อมแห่งชาติ พ.ศ. ๒๕๓๕ เพื่อให้เป็นไปตามข้อกำหนดมาตรฐานการจัดการสิ่งแวดล้อมและกฎหมาย กฎระเบียบ ข้อบังคับเกี่ยวกับความปลอดภัย อาชีวอนามัยและสภาพแวดล้อมในการทำงาน

ทั้งนี้ ผู้ว่าจ้างได้ใช้ระเบียบกระทรวงการคลังว่าด้วยการจัดซื้อจัดจ้างและการบริหารพัสดุภาครัฐ พ.ศ. ๒๕๖๐ โดยอนุโลม

สัญญานี้ทำขึ้นเป็นสองฉบับ มีข้อความถูกต้องตรงกัน คู่สัญญาได้อ่านและเข้าใจข้อความโดยละเอียดตลอดแล้ว จึงได้ลงลายมือชื่อ พร้อมทั้งประทับตรา (ถ้ามี) ไว้เป็นสำคัญต่อหน้าพยาน และคู่สัญญาต่างยึดถือไว้ฝ่ายละหนึ่งฉบับ

(ลงชื่อ).....ผู้ว่าจ้าง
(.....)

(ลงชื่อ).....ผู้รับจ้าง
(.....)

(ลงชื่อ).....พยาน
(.....)

(ลงชื่อ).....พยาน
(.....)

แบบหนังสือค้ำประกัน

(หลักประกันสัญญาจ้าง)

เลขที่.....

วันที่.....

ข้าพเจ้า..... (ชื่อธนาคาร) สำนักงานตั้งอยู่เลขที่..... ถนน..... ตำบล/
แขวง..... อำเภอ/เขต..... จังหวัด..... โดย..... ผู้มีอำนาจ ลงนามผูกพัน
ธนาคาร ขอให้หนังสือค้ำประกันฉบับนี้ไว้ต่อ..... (ชื่อส่วนราชการผู้ว่าจ้าง)..... ซึ่งต่อไปนี้เรียกว่า
“ผู้ว่าจ้าง” ดังมีข้อความต่อไปนี้

๑. ตามที่..... (ชื่อผู้รับจ้าง)..... ซึ่งต่อไปนี้เรียกว่า “ผู้รับจ้าง” ได้ทำสัญญาจ้าง..... กับ
ผู้ว่าจ้างตามสัญญาเลขที่..... ลงวันที่..... ซึ่งผู้รับจ้างต้องวางหลักประกันการ
ปฏิบัติตามสัญญาต่อผู้ว่าจ้าง เป็นจำนวนเงิน..... บาท (.....) ซึ่งเท่ากับ
ร้อยละ..... (.....%) ของมูลค่าทั้งหมดของสัญญา

ข้าพเจ้ายินยอมผูกพันตนโดยไม่มีเงื่อนไขที่จะค้ำประกันในการชำระเงินให้ตามสิทธิเรียกร้องของ
ผู้ว่าจ้าง จำนวนไม่เกิน..... บาท (.....) ในฐานะเป็นลูกหนี้ร่วมใน
กรณีที่ผู้รับจ้างก่อให้เกิดความเสียหายใด ๆ หรือต้องชำระค่าปรับ หรือค่าใช้จ่ายใด ๆ หรือผู้รับจ้างไม่ได้
ปฏิบัติตามภาระหน้าที่ใด ๆ ที่กำหนดในสัญญาดังกล่าวข้างต้น ทั้งนี้ โดยผู้ว่าจ้างไม่จำเป็นต้องเรียกร้องให้
ผู้รับจ้างชำระหนี้ก่อน

๒. หนังสือค้ำประกันนี้มีผลใช้บังคับตั้งแต่วันทำสัญญาจ้างดังกล่าวข้างต้นจนถึงวันที่.....
เดือน..... พ.ศ. (ระบุวันที่ครบกำหนดสัญญารวมกับระยะเวลาการรับประกันความชำรุด
บกพร่อง) และข้าพเจ้าจะไม่เพิกถอนการค้ำประกันภายในระยะเวลาที่กำหนดไว้

๓. หากผู้ว่าจ้างได้ขยายระยะเวลาให้แก่ผู้รับจ้าง ให้ถือว่าข้าพเจ้ายินยอมในกรณีนั้น ๆ ด้วย โดยให้
ขยายระยะเวลาการค้ำประกันนี้ออกไปตลอดระยะเวลาที่ผู้ว่าจ้างได้ขยายระยะเวลาให้แก่ผู้รับจ้างดังกล่าว
ข้างต้น

ข้าพเจ้าได้ลงนามและประทับตราไว้ต่อหน้าพยานเป็นสำคัญ

ลงชื่อ..... ผู้ค้ำประกัน
(.....)

ตำแหน่ง.....

ลงชื่อ..... พยาน
(.....)

ลงชื่อ..... พยาน
(.....)

**เงื่อนไข หลักเกณฑ์ ประเภทงานก่อสร้าง
สูตรและวิธีการคำนวณที่ใช้กับสัญญาแบบปรับราคาได้**

ก. เงื่อนไขและหลักเกณฑ์

๑. สัญญาแบบปรับราคาได้นี้ให้ใช้กับงานก่อสร้างทุกประเภท รวมถึงงานปรับปรุงและซ่อมแซม ซึ่งเบิกจ่ายค่างานในลักษณะหมวดค่าครุภัณฑ์ ที่ดินและสิ่งก่อสร้าง หมวดเงินอุดหนุนและหมวดรายจ่ายอื่น ที่เบิกจ่ายในลักษณะค่าที่ดินและสิ่งก่อสร้าง ที่อยู่ในเงื่อนไขและหลักเกณฑ์ตามที่ได้กำหนดนี้

๒. สัญญาแบบปรับราคาได้นี้ให้ใช้ทั้งในกรณีเพิ่มหรือลดค่างานจากค่างานเดิมตามสัญญา เมื่อดัชนีราคา ซึ่งจัดทำขึ้นโดยกระทรวงพาณิชย์ มีการเปลี่ยนแปลงสูงขึ้น หรือลดลงจากเดิม ขณะเมื่อวันเปิดซองประกวดราคา สำหรับกรณีที่จัดจ้างโดยวิธีอื่นให้ใช้วันเปิดซองราคาแทน

๓. การนำสัญญาแบบปรับราคาได้ไปใช้นั้น ผู้ว่าจ้างต้องแจ้งและประกาศให้ผู้รับจ้างทราบ เช่น ในประกาศประกวดราคาฯ และต้องระบุในสัญญาจ้างด้วยว่างานจ้าง همانั้น ๆ จะใช้สัญญาแบบปรับราคาได้ พร้อมทั้งกำหนดประเภทของงานก่อสร้าง สูตรและวิธีการคำนวณ ที่ให้มีการปรับเพิ่มหรือลดค่างานไว้ให้ชัดเจน

ในกรณีที่ม้งานก่อสร้างหลายประเภทในงานจ้างคราวเดียวกัน จะต้องแยกประเภท งานก่อสร้าง แต่ละประเภทให้ชัดเจนตามลักษณะของงานก่อสร้างนั้น ๆ และให้สอดคล้องกับสูตรที่กำหนดไว้

๔. การขอเงินเพิ่มค่างานก่อสร้างตามสัญญาแบบปรับราคาได้นี้ เป็นหน้าที่ของผู้รับจ้างที่จะต้องเรียกร้องภายในกำหนด ๙๐ วัน นับตั้งแต่วันที่ผู้รับจ้างได้ส่งมอบงานงวดสุดท้าย หากพ้นกำหนดนี้ไปแล้ว ผู้รับจ้างไม่มีสิทธิที่จะเรียกร้องเงินเพิ่มค่างานก่อสร้างจากผู้ว่าจ้างได้อีกต่อไป และในกรณีที่ผู้ว่าจ้างจะต้องเรียกเงินคืนจากผู้รับจ้าง ให้ผู้ว่าจ้างที่เป็นคู่สัญญารับเรียกเงินคืนจากผู้รับจ้างโดยเร็ว หรือให้หักค่างานของงวดต่อไป หรือให้หักเงินจากหลักประกันสัญญา แล้วแต่กรณี

๕. การพิจารณาคำนวณเงินเพิ่มหรือลด และการจ่ายเงินเพิ่มหรือเรียกเงินคืนจากผู้รับจ้างตามเงื่อนไขของสัญญาแบบปรับราคาได้ ต้องได้รับการตรวจสอบและเห็นชอบจากสำนักงบประมาณและให้ถือการพิจารณาวินิจฉัยของสำนักงบประมาณเป็นที่สิ้นสุด

ข. ประเภทงานก่อสร้างและสูตรที่ใช้กับสัญญาแบบปรับราคาได้

ในการพิจารณาเพิ่มหรือลดราคาค่าจ้างเหมาก่อสร้างให้คำนวณตามสูตร ดังนี้

$$P = (PO) \times (K)$$

กำหนดให้ P = ราคาค่างานต่อหน่วยหรือราคาค่างานเป็นงวดที่จะต้องจ่ายให้ผู้รับจ้าง
 PO = ราคาค่างานต่อหน่วยที่ผู้รับจ้างประมูลได้ หรือราคาค่างานเป็นงวด ซึ่งระบุไว้ในสัญญาแล้วแต่กรณี
 K = ESCALATION FACTOR ที่หักด้วย ๔% เมื่อต้องเพิ่มค่างานหรือบวกเพิ่ม ๔% เมื่อต้องเรียกค่างานคืน

ESCALATION FACTOR K หาได้จากสูตร ซึ่งแบ่งตามประเภทและลักษณะงาน ดังนี้

หมวดที่ ๑. งานอาคาร

งานอาคาร หมายถึง ตัวอาคาร เช่น ที่ทำการ โรงเรียน โรงพยาบาล หอพัก ที่พักอาศัย หอประชุม อัฒจันทร์ ยิมเนเซียม สระว่ายน้ำ โรงอาหาร คลังพัสดุ โรงงาน รั้ว เป็นต้น และให้หมายความรวมถึง

๑.๑ ไฟฟ้าของอาคารบรรจุถึงสายเมนจำหน่าย แต่ไม่รวมถึงหม้อแปลงและระบบไฟฟ้าภายในบริเวณ

๑.๒ ประปาของอาคารบรรจุถึงท่อเมนจำหน่าย แต่ไม่รวมถึงระบบประปาภายในบริเวณ

๑.๓ ระบบท่อหรือระบบสายต่าง ๆ ที่ติดหรือฝังอยู่ในส่วนของอาคาร เช่น ท่อปรับอากาศ ท่อก๊าซ สายไฟฟ้าสำหรับเครื่องปรับอากาศ สายล่อฟ้า ฯลฯ

๑.๔ ทางระบายน้ำของอาคารจนถึงทางระบายน้ำภายนอก

๑.๕ ส่วนประกอบที่จำเป็นสำหรับอาคาร เฉพาะส่วนที่ติดกับอาคารโดยต้องสร้างหรือประกอบพร้อมกับการก่อสร้างอาคาร แต่ไม่รวมถึง เครื่องจักรหรือเครื่องมือกลที่นำมาประกอบหรือติดตั้ง เช่น ลิฟท์ เครื่องคอมพิวเตอร์ เครื่องสูบน้ำ เครื่องปรับอากาศ พัดลม ฯลฯ

๑.๖ ทางเท้ารอบอาคาร ดินถม ดินตัก ห่างจากอาคารโดยรอบไม่เกิน ๓ เมตร

ใช้สูตร $K = 0.๒๕ + 0.๑๕ It/Io + 0.๑๐ Ct/Co + 0.๔๐ Mt/Mo + 0.๑๐ St/So$

หมวดที่ ๒. งานดิน

๒.๑ งานดิน หมายถึง การขุดดิน การตักดิน การบดอัดดิน การขุดเปิดหน้าดิน การเกลี่ยบดอัดดิน การขุด-ถมบดอัดแน่นเชื่อม คลอง กันคลอง คันกันน้ำ คันทาง ซึ่งต้องใช้เครื่องจักรเครื่องมือกลปฏิบัติงาน

สำหรับการถมดินให้หมายความถึงการถมดินหรือทรายหรือวัสดุอื่นที่มีการควบคุมคุณสมบัติของวัสดุนั้น ๆ และมีข้อกำหนดวิธีการถม รวมทั้งมีการบดอัดแน่นโดยใช้เครื่องจักร เครื่องมือกลเพื่อให้ได้มาตรฐานตามที่กำหนดไว้ เช่นเดียวกับงานก่อสร้างถนนหรือเชื่อมชลประทาน

ทั้งนี้ ให้รวมถึงงานประเภท EMBANKMENT, EXCAVATION, SUBBASE ,SELECTED MATERIAL, UNTREATED BASE และ SHOULDER

ใช้สูตร $K = ๐.๓๐ + ๐.๑๐ It/Io + ๐.๔๐ Et/Eo + ๐.๒๐ Ft/Fo$

๒.๒ งานหินเรียง หมายถึง งานหินขนาดใหญ่นำมาเรียงกันเป็นชั้นให้เป็นระเบียบ จนได้ความหนาที่ต้องการ โดยในช่องว่างระหว่างหินใหญ่จะแซมด้วยหินย่อยหรือกรวดขนาดต่าง ๆ และทรายให้เต็มช่องว่าง มีการควบคุมคุณสมบัติของวัสดุและมีข้อกำหนดวิธีปฏิบัติโดยใช้เครื่องจักร เครื่องมือกล หรือแรงคน และให้หมายความรวมถึงงานหินทิ้ง งานหินเรียงยาแนว หรืองานหินใหญ่ที่มีลักษณะคล้ายคลึงกัน เพื่อการป้องกันการกัดเซาะพังทลายของลาดตลิ่งและท้องลำน้ำ

ใช้สูตร $K = ๐.๔๐ + ๐.๒๐ It/Io + ๐.๒๐ Mt/Mo + ๐.๒๐ Ft/Fo$

๒.๓ งานเจาะระเบิดหิน หมายถึง งานเจาะระเบิดหินทั่ว ๆ ไป ระยะทางขนย้ายไป - กลับ ประมาณ ไม่เกิน ๒ กิโลเมตร ยกเว้น งานเจาะระเบิดอุโมงค์ซึ่งต้องใช้เทคนิคขั้นสูง
ใช้สูตร $K = 0.45 + 0.15 It/Io + 0.10 Mt/Mo - 0.20 Et/Eo + 0.10 Ft/Fo$

หมวดที่ ๓ งานทาง

๓.๑ งานผิวทาง PRIME COAT, TACK COAT, SEAL COAT

ใช้สูตร $K = 0.30 + 0.40 At/Ao + 0.20 Et/Eo + 0.10 Ft/Fo$

๓.๒ งานผิวทาง SURFACE TREATMENT SLURRY SEAL

ใช้สูตร $K = 0.30 + 0.10 Mt/Mo + 0.30 At/Ao + 0.20 Et/Eo + 0.10 Ft/Fo$

๓.๓ งานผิวทาง ASPHALTIC CONCRETE, PENETRATION MACADAM

ใช้สูตร $K = 0.30 + 0.10 Mt/Mo + 0.40 At/Ao + 0.10 Et/Eo + 0.10 Ft/Fo$

๓.๔ งานผิวถนนคอนกรีตเสริมเหล็ก หมายถึง ผิวถนนคอนกรีตที่ใช้เหล็กเสริมซึ่งประกอบด้วย ตะแกรงเหล็กเส้นหรือตะแกรงลวดเหล็กกล้าเชื่อมติด (WELDED STEEL WIRE FABRIC) เหล็กเดือย (DOWEL BAR) เหล็กยึด (DEFORMED TIE BAR) และรอยต่อต่าง ๆ (JOINT) ทั้งนี้ ให้หมายความรวมถึง แผ่นพื้นคอนกรีตเสริมเหล็กบริเวณคอสะพาน (R.C. BRIDGE APPROACH) ด้วย

ใช้สูตร $K = 0.30 + 0.10 It/Io + 0.35 Ct/Co + 0.10 Mt/Mo + 0.15 St/So$

๓.๕ งานท่อระบายน้ำคอนกรีตเสริมเหล็กและงานบ่อกัก หมายถึงท่อคอนกรีตเสริมเหล็กสำหรับ งานระบายน้ำ (PRECAST REINFORCED CONCRETE DRAINAGE PIPE) งานวางระบายน้ำคอนกรีตเสริม เหล็ก งานคานคอนกรีตเสริมเหล็กวางระบายน้ำและบริเวณลาดคอสะพาน รวมทั้งงานบ่อกักคอนกรีตเสริม เหล็กและงานคอนกรีตเสริมเหล็กอื่นที่มีรูปแบบและลักษณะงานคล้ายคลึงกัน เช่น งานบ่อกัก (MANHOLE) ท่อร้อยสายโทรศัพท์ ท่อร้อยสายไฟฟ้า เป็นต้น

ใช้สูตร $K = 0.35 + 0.20 It/Io + 0.15 Ct/Co + 0.15 Mt/Mo + 0.15 St/So$

๓.๖ งานโครงสร้างคอนกรีตเสริมเหล็กและงานเชื่อมกันตลิ่ง หมายถึง สะพานคอนกรีตเสริมเหล็ก โครงสร้างฐานรากคอนกรีตเสริมเหล็กคอสะพาน (R.C BEARING UNIT) ท่อเหลี่ยมคอนกรีตเสริมเหล็ก (R.C.BOX CULVERT) หอดังน้ำโครงสร้างคอนกรีตเสริมเหล็ก เชื่อมกันตลิ่งคอนกรีตเสริมเหล็ก ท่าเทียบเรือ คอนกรีตเสริมเหล็ก และสิ่งก่อสร้างอื่นที่มีลักษณะคล้ายคลึงกัน

ใช้สูตร $K = 0.30 + 0.10 It/Io + 0.15 Ct/Co + 0.20 Mt/Mo + 0.25 St/So$

๓.๗ งานโครงสร้างเหล็ก หมายถึง สะพานเหล็กสำหรับคนเดินข้ามถนน โครงเหล็กสำหรับติดตั้ง บ้ายจากรชนิดแขวนสูง เสาไฟฟ้าแรงสูง เสาวิทยุ เสาโทรทัศน์ หรืองานโครงเหล็กอื่นที่มีลักษณะคล้ายคลึง กัน แต่ไม่รวมถึงงานติดตั้งเสาโครงเหล็กสายส่งของการไฟฟ้าฝ่ายผลิตแห่งประเทศไทย

ใช้สูตร $K = 0.25 + 0.10 It/Io + 0.05 Ct/Co + 0.20 Mt/Mo + 0.40 St/So$

หมวดที่ ๔ งานชลประทาน

๔.๑ งานอาคารชลประทานไม่รวมบานเหล็ก หมายถึง อาคารคอนกรีตเสริมเหล็กชนิดต่าง ๆ ที่ก่อสร้างในแนวคลองส่งน้ำหรือคลองระบายน้ำ เพื่อควบคุมระดับและหรือปริมาณน้ำ ได้แก่ ท่อระบายน้ำ น้ำตก รางเท สะพานน้ำ ท่อลอด ไซฟอน และอาคารชลประทานชนิดอื่น ๆ ที่ไม่มีบานระบายเหล็ก แต่ไม่รวมถึงงานอาคารชลประทานขนาดใหญ่ เช่น ฝาย ทางระบายน้ำล้น หรืออาคารชลประทานประกอบของเขื่อน เป็นต้น

$$\text{ใช้สูตร } K = 0.40 + 0.20 \text{ It/Io} + 0.10 \text{ Ct/Co} + 0.10 \text{ Mt/Mo} + 0.20 \text{ St/So}$$

๔.๒ งานอาคารชลประทานรวมบานเหล็ก หมายถึง อาคารคอนกรีตเสริมเหล็กชนิดต่าง ๆ ที่ก่อสร้างในแนวคลองส่งน้ำหรือคลองระบายน้ำ เพื่อควบคุมระดับและหรือปริมาณน้ำ ได้แก่ ท่อส่งน้ำเข้ามา ท่อระบายน้ำ ประตูระบายน้ำ อาคารอัดน้ำ ท่อลอดและอาคารชลประทานชนิดอื่น ๆ ที่มีบานระบายน้ำ แต่ไม่รวมถึงงานอาคารชลประทานขนาดใหญ่ เช่น ฝาย ทางระบายน้ำล้น หรืออาคารชลประทานประกอบของเขื่อน เป็นต้น

$$\text{ใช้สูตร } K = 0.35 + 0.20 \text{ It/Io} + 0.10 \text{ Ct/Co} + 0.10 \text{ Mt/Mo} + 0.25 \text{ St/So}$$

๔.๓ งานบานระบาย TRASHRACK และ STEEL LINER หมายถึง บานระบายเหล็ก เครื่องก้วนและโครงยก รวมทั้ง BULK HEAD GATE และงานท่อเหล็ก

$$\text{ใช้สูตร } K = 0.35 + 0.20 \text{ It/Io} + 0.45 \text{ Gt/Go}$$

๔.๔ งานเหล็กเสริมคอนกรีต และ ANCHOR BAR หมายถึง เหล็กเส้นที่ใช้เสริมในงานคอนกรีต และเหล็ก ANCHOR BAR ของงานฝาย ทางระบายน้ำล้น หรืออาคารชลประทานประกอบของเขื่อน ซึ่งมีสัญญาแยกจ่ายเฉพาะงานเหล็กดังกล่าวเท่านั้น

$$\text{ใช้สูตร } K = 0.25 + 0.15 \text{ It/Io} + 0.60 \text{ St/So}$$

๔.๕ งานคอนกรีตไม่รวมเหล็กและคอนกรีตคาคดคลอง หมายถึง งานคอนกรีตเสริมเหล็กที่หักส่วนของเหล็กออกมาแยกคำนวณต่างหากของงานฝาย ทางระบายน้ำล้นหรืออาคารชลประทานประกอบของเขื่อนซึ่งมีสัญญาแยกจ่ายเฉพาะงานคอนกรีตดังกล่าวเท่านั้น

$$\text{ใช้สูตร } K = 0.40 + 0.15 \text{ It/Io} + 0.25 \text{ Ct/Co} + 0.20 \text{ Mt/Mo}$$

๔.๖ งานเจาะ หมายถึง การเจาะพร้อมทั้งฝังท่อกรุขนาดรูไม่น้อยกว่า ๔๘ มิลลิเมตรในชั้นดิน หินผุ หรือหินที่แตกหัก เพื่ออัดฉีดน้ำปูน และให้รวมถึงงานซ่อมแซมฐานรากอาคารชลประทาน ถนนและอาคารต่าง ๆ โดยการอัดฉีดน้ำปูน

$$\text{ใช้สูตร } K = 0.40 + 0.20 \text{ It/Io} + 0.10 \text{ Mt/Mo} + 0.20 \text{ Et/Eo} + 0.10 \text{ Ft/Fo}$$

๔.๗ งานอัดฉีดน้ำปูน ค่าอัดฉีดน้ำปูนจะเพิ่มหรือลด ให้เฉพาะราคาซีเมนต์ที่เปลี่ยนแปลงตามดัชนีราคาของซีเมนต์ ที่กระทรวงพาณิชย์จัดทำขึ้น ในเดือนที่ส่งงานแต่ละงวด กับเดือนที่เปิดซองประกวดราคา

หมวดที่ ๕ งานระบบสาธารณูปโภค

๕.๑ งานวางท่อ AC และ PVC

๕.๑.๑ ในกรณีที่ผู้ว่าจ้างเป็นผู้จัดหาท่อและหรืออุปกรณ์ให้

$$\text{ใช้สูตร } K = 0.50 + 0.25 \text{ It/Io} + 0.25 \text{ Mt/Mo}$$

๕.๑.๒ ในกรณีที่ผู้รับจ้างเป็นผู้จัดหาท่อ AC และหรืออุปกรณ์

$$\text{ใช้สูตร } K = 0.40 + 0.10 \text{ It/Io} + 0.10 \text{ Mt/Mo} + 0.40 \text{ Act/Aco}$$

๕.๑.๓ ในกรณีที่ผู้รับจ้างเป็นผู้จัดหาท่อ PVC และหรืออุปกรณ์

ใช้สูตร $K = ๐.๔๐ + ๐.๑๐ \text{ It/lo} + ๐.๑๐ \text{ Mt/Mo} + ๐.๔๐ \text{ PVct/PVCo}$

๕.๒ งานวางท่อเหล็กเหนียวและท่อ HYDENSITY POLYETHYLENE

๕.๒.๑ ในกรณีที่ผู้ว่าจ้างเป็นผู้จัดหาท่อและหรืออุปกรณ์ให้

ใช้สูตร $K = ๐.๔๐ + ๐.๑๐ \text{ It/lo} + ๐.๑๕ \text{ Mt/Mo} + ๐.๒๐ \text{ Et/Eo} + ๐.๑๕ \text{ Ft/Fo}$

๕.๒.๒ ในกรณีที่ผู้รับจ้างเป็นผู้จัดหาท่อเหล็กเหนียวและหรืออุปกรณ์และให้รวมถึงงาน

TRANSMISSION CONDUIT

ใช้สูตร $K = ๐.๔๐ + ๐.๑๐ \text{ It/lo} + ๐.๑๐ \text{ Mt/Mo} + ๐.๑๐ \text{ Et/Eo} + ๐.๓๐ \text{ GIpt/GIPo}$

๕.๒.๓ ในกรณีที่ผู้รับจ้างเป็นผู้จัดหาท่อ HYDENSITY POLYETHYLENE และหรืออุปกรณ์

ใช้สูตร $K = ๐.๕๐ + ๐.๑๐ \text{ It/lo} + ๐.๑๐ \text{ Mt/Mo} + ๐.๓๐ \text{ Pet/Peo}$

๕.๓ งานปรับปรุงระบบอุโมงค์ส่งน้ำและงาน SECONDARY LINING

ใช้สูตร $K = ๐.๔๐ + ๐.๑๐ \text{ It/lo} + ๐.๑๕ \text{ Et/Eo} + ๐.๓๕ \text{ GIpt/GIPo}$

๕.๔ งานวางท่อ PVC หุ้มด้วยคอนกรีต

ใช้สูตร $K = ๐.๓๐ + ๐.๑๐ \text{ It/lo} + ๐.๒๐ \text{ Ct/Co} + ๐.๐๕ \text{ Mt/Mo} + ๐.๐๕ \text{ St/So} + ๐.๓๐ \text{ PVct/PVCo}$

๕.๕ งานวางท่อ PVC กลบทราย

ใช้สูตร $K = ๐.๒๕ + ๐.๐๕ \text{ It/lo} + ๐.๐๕ \text{ Mt/Mo} + ๐.๖๕ \text{ PVct/PVCo}$

๕.๖ งานวางท่อเหล็กอาบสังกะสี

ใช้สูตร $K = ๐.๒๕ + ๐.๒๕ \text{ It/lo} + ๐.๕๐ \text{ GIpt/GIPo}$

.....

ดัชนีราคาที่ใช้คำนวณตามสูตรที่ใช้กับสัญญาแบบ
ปรับราคาได้ จัดทำขึ้นโดยกระทรวงพาณิชย์

K	=	ESCALATION FACTOR
It	=	ดัชนีราคาผู้บริโภคทั่วไปของประเทศ ในเดือนที่ส่งงานแต่ละงวด
Io	=	ดัชนีราคาผู้บริโภคทั่วไปของประเทศ ในเดือนที่เปิดของประกวดราคา
Ct	=	ดัชนีราคาซีเมนต์ ในเดือนที่ส่งงานแต่ละงวด
Co	=	ดัชนีราคาซีเมนต์ ในเดือนที่เปิดของประกวดราคา
Mt	=	ดัชนีราคาวัสดุก่อสร้าง (ไม่รวมเหล็กและซีเมนต์) ในเดือนที่ส่งงานแต่ละงวด
Mo	=	ดัชนีราคาวัสดุก่อสร้าง (ไม่รวมเหล็กและซีเมนต์) ในเดือนที่เปิดของประกวดราคา
St	=	ดัชนีราคาเหล็ก ในเดือนที่ส่งงานแต่ละงวด
So	=	ดัชนีราคาเหล็ก ในเดือนที่เปิดของประกวดราคา
Gt	=	ดัชนีราคาเหล็กแผ่นเรียบที่ผลิตในประเทศ ในเดือนที่ส่งงานแต่ละงวด
Go	=	ดัชนีราคาเหล็กแผ่นเรียบที่ผลิตในประเทศ ในเดือนที่เปิดของประกวดราคา
At	=	ดัชนีราคาแอสฟัลท์ ในเดือนที่ส่งงานแต่ละงวด
Ao	=	ดัชนีราคาแอสฟัลท์ ในเดือนที่เปิดของประกวดราคา
Et	=	ดัชนีราคาเครื่องจักรกลและบริภัณฑ์ ในเดือนที่ส่งงานแต่ละงวด
Eo	=	ดัชนีราคาเครื่องจักรกลและบริภัณฑ์ ในเดือนที่เปิดของประกวดราคา
Ft	=	ดัชนีราคาน้ำมันดีเซลหมุนเร็ว ในเดือนที่ส่งงานแต่ละงวด
Fo	=	ดัชนีราคาน้ำมันดีเซลหมุนเร็ว ในเดือนที่เปิดของประกวดราคา
ACt	=	ดัชนีราคาท่อซีเมนต์ใยหิน ในเดือนที่ส่งงานแต่ละงวด
ACo	=	ดัชนีราคาท่อซีเมนต์ใยหิน ในเดือนที่เปิดของประกวดราคา
PVct	=	ดัชนีราคาท่อ PVC ในเดือนที่ส่งงานแต่ละงวด
PVCo	=	ดัชนีราคาท่อ PVC ในเดือนที่เปิดของประกวดราคา
GIpt	=	ดัชนีราคาท่อเหล็กออบสังกะสี ในเดือนที่ส่งงานแต่ละงวด
GIPo	=	ดัชนีราคาท่อเหล็กออบสังกะสี ในเดือนที่เปิดของประกวดราคา
PEt	=	ดัชนีราคาท่อ HYDENSITY POLYETHYLENE ในเดือนที่ส่งงานแต่ละงวด
PEo	=	ดัชนีราคาท่อ HYDENSITY POLYETHYLENE ในเดือนที่เปิดของประกวดราคา
Wt	=	ดัชนีราคาสายไฟฟ้า ในเดือนที่ส่งงานแต่ละงวด
Wo	=	ดัชนีราคาสายไฟฟ้า ในเดือนที่เปิดของประกวดราคา

ค. วิธีการคำนวณที่ใช้กับสัญญาแบบปรับราคาได้

๑. การคำนวณค่า K จากสูตรตามลักษณะงานนั้น ๆ ให้ใช้ตัวเลขดัชนีราคาวัสดุก่อสร้างของกระทรวงพาณิชย์ โดยใช้ฐานของปี ๒๕๓๐ เป็นเกณฑ์ในการคำนวณ

๒. การคำนวณค่า K สำหรับกรณีที่มีงานก่อสร้างหลายประเภทรวมอยู่ในสัญญาเดียวกันจะต้องแยกคำนวณก่อสร้างแต่ละประเภทให้ชัดเจนตามลักษณะของงานนั้นและให้สอดคล้องกับสูตรที่ได้กำหนดไว้

๓. การคำนวณหาค่า K กำหนดให้ใช้เลขทศนิยม ๓ ตำแหน่งทุกขั้นตอนโดยไม่มี การปัดเศษและ กำหนดให้ทำเลขสัมพันธ์ (เปรียบเทียบ) ให้เป็นผลสำเร็จก่อน แล้วจึงนำผลลัพธ์ไปคูณกับตัวเลขคงที่หน้าเลขสัมพันธ์ นั้น

๔. ให้พิจารณาเงินเพิ่มหรือลดราคาค่างานจากราคาที่ผู้รับจ้างทำสัญญาตกลงกับผู้ว่าจ้าง เมื่อค่า K ตามสูตรสำหรับงานก่อสร้าง นั้น ๆ ในเดือนที่ส่งมอบงานมีค่าเปลี่ยนแปลงไปจากค่า K ในเดือนเปิดของราคามากกว่า ๔% ขึ้นไป โดยนำเฉพาะส่วนที่เกิน ๔% มาคำนวณปรับเพิ่มหรือลดค่างานแล้วแต่กรณี (โดยไม่คิด ๔% แรกให้)

๕. ในกรณีที่ผู้รับจ้างไม่สามารถทำการก่อสร้างให้แล้วเสร็จตามระยะเวลาในสัญญา โดยเป็น ความผิดของผู้รับจ้าง ค่า K ตามสูตรต่าง ๆ ที่จะนำมาใช้ในการคำนวณค่างานให้ใช้ค่า K ของเดือนสุดท้าย ตามอายุสัญญา หรือค่า K ของเดือนที่ส่งมอบงานจริง แล้วแต่ที่ว่าค่า K ตัวใดจะมีค่าน้อยกว่า

๖. การจ่ายเงินแต่ละงวดให้จ่ายค่าจ้างงานที่ผู้รับจ้างทำได้แต่ละงวดตามสัญญาไปก่อน ส่วนค่างานเพิ่มหรือค่างานลดลงซึ่งจะคำนวณได้ต่อเมื่อทราบดัชนีราคาวัสดุก่อสร้างซึ่งนำมาคำนวณหาค่า K ของเดือนที่ส่งมอบงานงวดนั้น ๆ เป็นที่แน่นอนแล้ว เมื่อคำนวณเงินเพิ่มได้ให้ขอทำความตกลงเรื่องการเงินกับสำนักงบประมาณ

.....

บทนิยาม

“ผู้มีผลประโยชน์ร่วมกัน” หมายความว่า บุคคลธรรมดาหรือนิติบุคคลที่เข้าเสนอราคา หรือเข้ายื่นข้อเสนอในการจัดซื้อจัดจ้างต่อหน่วยงานของรัฐใด เป็นผู้มีส่วนได้เสียไม่ว่าโดยทางตรงหรือทางอ้อมในกิจการของบุคคลธรรมดาหรือนิติบุคคลอื่นที่เข้าเสนอราคาหรือเข้ายื่นข้อเสนอต่อหน่วยงานของรัฐนั้นในคราวเดียวกัน

การมีส่วนได้เสียไม่ว่าโดยทางตรงหรือทางอ้อมของบุคคลธรรมดาหรือนิติบุคคลดังกล่าวข้างต้น ได้แก่ การที่บุคคลธรรมดาหรือนิติบุคคลดังกล่าวมีความสัมพันธ์กันในลักษณะ ดังต่อไปนี้

(๑) มีความสัมพันธ์กันในเชิงบริหาร โดยผู้จัดการ หุ่นส่วนผู้จัดการ กรรมการผู้จัดการ ผู้บริหาร หรือผู้มีอำนาจในการดำเนินงานในกิจการของบุคคลธรรมดาหรือของนิติบุคคลรายหนึ่ง มีอำนาจหรือสามารถใช้อำนาจในการบริหารจัดการกิจการของบุคคลธรรมดา หรือของนิติบุคคลอีกรายหนึ่ง หรือหลายรายที่เข้าเสนอราคาหรือเข้ายื่นข้อเสนอต่อหน่วยงานของรัฐนั้นในคราวเดียวกัน

(๒) มีความสัมพันธ์กันในเชิงทุน โดยผู้เป็นหุ้นส่วนในห้างหุ้นส่วนสามัญ หรือผู้เป็นหุ้นส่วนไม่จำกัดความรับผิดชอบในห้างหุ้นส่วนจำกัด หรือผู้ถือหุ้นรายใหญ่ในบริษัทจำกัดหรือบริษัทมหาชนจำกัด เป็นหุ้นส่วนในห้างหุ้นส่วนสามัญหรือห้างหุ้นส่วนจำกัด หรือเป็นผู้ถือหุ้นรายใหญ่ในบริษัทจำกัด หรือบริษัทมหาชนจำกัด อีกรายหนึ่งหรือหลายราย ที่เข้าเสนอราคาหรือเข้ายื่นข้อเสนอต่อหน่วยงานของรัฐนั้นในคราวเดียวกัน

คำว่า “ผู้ถือหุ้นรายใหญ่” หมายความว่า ผู้ถือหุ้นซึ่งถือหุ้นเกินกว่าร้อยละยี่สิบห้าในกิจการนั้น หรือในอัตราอื่นตามที่ผู้รักษาการตามระเบียบเห็นสมควรประกาศกำหนด สำหรับกิจการบางประเภทหรือบางขนาด

(๓) มีความสัมพันธ์กันในลักษณะไขว้กันระหว่าง (๑) และ (๒) โดยผู้จัดการ หุ่นส่วนผู้จัดการ กรรมการผู้จัดการ ผู้บริหาร หรือผู้มีอำนาจในการดำเนินงานในกิจการของบุคคลธรรมดา หรือของนิติบุคคลรายหนึ่ง เป็นหุ้นส่วนในห้างหุ้นส่วนสามัญหรือห้างหุ้นส่วนจำกัด หรือเป็นผู้ถือหุ้นรายใหญ่ ในบริษัทจำกัดหรือบริษัทมหาชนจำกัดอีกรายหนึ่งหรือหลายราย ที่เข้าเสนอราคาหรือเข้ายื่นข้อเสนอต่อหน่วยงานของรัฐนั้น ในคราวเดียวกัน หรือในนัยกลับกัน

การดำรงตำแหน่ง การเป็นหุ้นส่วน หรือการเข้าถือหุ้นดังกล่าวข้างต้นของคู่สมรสหรือบุตรที่ยังไม่บรรลุนิติภาวะของบุคคลใน (๑) (๒) หรือ (๓) ให้ถือว่าเป็นการดำรงตำแหน่ง การเป็นหุ้นส่วน หรือการถือหุ้นของบุคคลดังกล่าว

ในกรณีบุคคลใดใช้ชื่อบุคคลอื่นเป็นผู้จัดการ หุ่นส่วนผู้จัดการ กรรมการผู้จัดการ ผู้บริหาร ผู้เป็นหุ้นส่วน หรือผู้ถือหุ้นโดยที่ตนเองเป็นผู้ใช้อำนาจในการบริหารที่แท้จริง หรือเป็นหุ้นส่วน หรือผู้ถือหุ้นที่แท้จริงของห้างหุ้นส่วน หรือบริษัทจำกัด หรือบริษัทมหาชนจำกัด แล้วแต่กรณี และห้างหุ้นส่วน หรือบริษัทจำกัด หรือบริษัทมหาชนจำกัดที่เกี่ยวข้องได้เข้าเสนอราคาหรือเข้ายื่นข้อเสนอต่อหน่วยงานของรัฐนั้นในคราวเดียวกัน ให้ถือว่าผู้ยื่นข้อเสนอที่มีความสัมพันธ์กันตาม (๑) (๒) หรือ (๓) แล้วแต่กรณี

“การขัดขวางการแข่งขันอย่างเป็นธรรม” หมายความว่า การที่ผู้ยื่นข้อเสนอรายหนึ่งหรือหลายรายกระทำการอย่างใด ๆ อันเป็นการขัดขวาง หรือเป็นอุปสรรค หรือไม่เปิดโอกาสให้มีการแข่งขันอย่างเป็นธรรมในการเสนอราคาหรือยื่นข้อเสนอต่อหน่วยงานของรัฐ ไม่ว่าจะกระทำโดยการสมยอมกัน หรือโดยการให้ ขอให้ หรือรับว่าจะให้ เรียก รับ หรือยอมจะรับเงิน หรือทรัพย์สิน หรือประโยชน์อื่นใด หรือใช้กำลังประทุษร้าย หรือข่มขู่ว่าจะใช้กำลังประทุษร้าย หรือแสดงเอกสารอันเป็นเท็จ หรือสื่อว่า กระทำการทุจริตอื่นใดในการเสนอราคา ทั้งนี้ โดยมีวัตถุประสงค์ที่จะแสวงหาประโยชน์ในระหว่าง ผู้ยื่นข้อเสนอด้วยกัน หรือเพื่อให้ประโยชน์ แก่ผู้ยื่นข้อเสนอรายหนึ่งรายใดเป็นผู้มีสิทธิทำสัญญา กับหน่วยงานของรัฐนั้น หรือเพื่อหลีกเลี่ยงการแข่งขันอย่างเป็นธรรม หรือเพื่อให้เกิดความได้เปรียบ หน่วยงานของรัฐโดยมิใช่เป็นไปในทางการประกอบธุรกิจปกติ

บัญชีเอกสารส่วนที่ ๑

๑. ในกรณีผู้ยื่นข้อเสนอเป็นนิติบุคคล

(ก) ห้างหุ้นส่วนสามัญหรือห้างหุ้นส่วนจำกัด

- สำเนาหนังสือรับรองการจดทะเบียนนิติบุคคล

ไฟล์ข้อมูล.....ขนาดไฟล์.....จำนวน.....แผ่น

- บัญชีรายชื่อหุ้นส่วนผู้จัดการ

ไฟล์ข้อมูล.....ขนาดไฟล์.....จำนวน.....แผ่น

- ผู้มีอำนาจควบคุม (ถ้ามี)

ไม่มีผู้มีอำนาจควบคุม

มีผู้มีอำนาจควบคุม

(ข) บริษัทจำกัดหรือบริษัทมหาชนจำกัด

- สำเนาหนังสือรับรองการจดทะเบียนนิติบุคคล

ไฟล์ข้อมูล.....ขนาดไฟล์.....จำนวน.....แผ่น

- สำเนาหนังสือบริคณห์สนธิ

ไฟล์ข้อมูล.....ขนาดไฟล์.....จำนวน.....แผ่น

- บัญชีรายชื่อกรรมการผู้จัดการ

ไฟล์ข้อมูล.....ขนาดไฟล์.....จำนวน.....แผ่น

- บัญชีผู้ถือหุ้นรายใหญ่ (ถ้ามี)

ไม่มีผู้ถือหุ้นรายใหญ่

มีผู้ถือหุ้นรายใหญ่

ไฟล์ข้อมูล.....ขนาดไฟล์.....จำนวน.....แผ่น

- ผู้มีอำนาจควบคุม (ถ้ามี)

ไม่มีผู้มีอำนาจควบคุม

มีผู้มีอำนาจควบคุม

ไฟล์ข้อมูล.....ขนาดไฟล์.....จำนวน.....แผ่น

๒. ในกรณีผู้ยื่นข้อเสนอไม่เป็นนิติบุคคล

(ก) บุคคลธรรมดา

- สำเนาบัตรประจำตัวประชาชนของผู้ยื่น

ไฟล์ข้อมูล.....ขนาดไฟล์.....จำนวน.....แผ่น

(ข) คณะบุคคล

- สำเนาข้อตกลงที่แสดงถึงการเข้าเป็นหุ้นส่วน

ไฟล์ข้อมูล.....ขนาดไฟล์.....จำนวน.....แผ่น

- สำเนาบัตรประจำตัวประชาชนของผู้เป็นหุ้นส่วน

ไฟล์ข้อมูล.....ขนาดไฟล์.....จำนวน.....แผ่น

๓. ในกรณีผู้ยื่นข้อเสนอเป็นผู้ยื่นข้อเสนอร่วมกันในฐานะเป็นผู้ร่วมค้า

- สำเนาสัญญาของการเข้าร่วมค้า

ไฟล์ข้อมูล.....ขนาดไฟล์.....จำนวน.....แผ่น

(ก) ในกรณีผู้ร่วมค้าเป็นบุคคลธรรมดา

- บุคคลสัญชาติไทย

สำเนาบัตรประจำตัวประชาชน

ไฟล์ข้อมูล.....ขนาดไฟล์.....จำนวน.....แผ่น

- บุคคลที่มีเชื้อสัญชาติไทย

สำเนาหนังสือเดินทาง

ไฟล์ข้อมูล.....ขนาดไฟล์.....จำนวน.....แผ่น

(ข) ในกรณีผู้ร่วมค้าเป็นนิติบุคคล

- ห้างหุ้นส่วนสามัญหรือห้างหุ้นส่วนจำกัด

สำเนาหนังสือรับรองการจดทะเบียนนิติบุคคล

ไฟล์ข้อมูล.....ขนาดไฟล์.....จำนวน.....แผ่น

- บัญชีรายชื่อหุ้นส่วนผู้จัดการ

ไฟล์ข้อมูล.....ขนาดไฟล์.....จำนวน.....แผ่น

- ผู้มีอำนาจควบคุม (ถ้ามี)

ไม่มีผู้มีอำนาจควบคุม

มีผู้มีอำนาจควบคุม

ไฟล์ข้อมูล.....ขนาดไฟล์.....จำนวน.....แผ่น

- บริษัทจำกัดหรือบริษัทมหาชนจำกัด

สำเนาหนังสือรับรองการจดทะเบียนนิติบุคคล

ไฟล์ข้อมูล.....ขนาดไฟล์.....จำนวน.....แผ่น

- สำเนาหนังสือบริคณห์สนธิ

ไฟล์ข้อมูล.....ขนาดไฟล์.....จำนวน.....แผ่น

- บัญชีรายชื่อกรรมการผู้จัดการ

ไฟล์ข้อมูล.....ขนาดไฟล์.....จำนวน.....แผ่น

- บัญชีผู้ถือหุ้นรายใหญ่ (ถ้ามี)

ไม่มีผู้ถือหุ้นรายใหญ่

มีผู้ถือหุ้นรายใหญ่

ไฟล์ข้อมูล.....ขนาดไฟล์.....จำนวน.....แผ่น

- ผู้มีอำนาจควบคุม (ถ้ามี)

ไม่มีผู้มีอำนาจควบคุม

มีผู้มีอำนาจควบคุม

ไฟล์ข้อมูล.....ขนาดไฟล์.....จำนวน.....แผ่น

๔. อื่น ๆ (ถ้ามี)

.....
ไฟล์ข้อมูล.....ขนาดไฟล์.....จำนวน.....แผ่น

.....
ไฟล์ข้อมูล.....ขนาดไฟล์.....จำนวน.....แผ่น

.....
ไฟล์ข้อมูล.....ขนาดไฟล์.....จำนวน.....แผ่น

ข้าพเจ้าขอรับรองว่า เอกสารหลักฐานที่ข้าพเจ้ายื่นพร้อมการเสนอราคาทางระบบจัดซื้อจัดจ้างภาครัฐ
ด้วยอิเล็กทรอนิกส์ในการประกวดราคาอิเล็กทรอนิกส์ครั้งนี้ถูกต้องและเป็นความจริงทุกประการ

ลงชื่อ.....ผู้ยื่นข้อเสนอ
(.....)

บัญชีเอกสารส่วนที่ ๒

๑. หนังสือมอบอำนาจซึ่งปิดอากรแสตมป์ตามกฎหมายในกรณีที่ผู้ยื่นข้อเสนอมอบอำนาจให้บุคคลอื่นลงนาม
ในใบเสนอราคาแทน

ไฟล์ข้อมูล.....ขนาดไฟล์.....จำนวน.....แผ่น

๒. สำเนาหนังสือรับรองผลงานก่อสร้าง (ถ้ามี)

ไม่มีหนังสือรับรองผลงานก่อสร้าง

มีหนังสือรับรองผลงาน

ไฟล์ข้อมูล.....ขนาดไฟล์.....จำนวน.....แผ่น

๓. อื่น ๆ (ถ้ามี)

๓.๑

ไฟล์ข้อมูล.....ขนาดไฟล์.....จำนวน.....แผ่น

๓.๒

ไฟล์ข้อมูล.....ขนาดไฟล์.....จำนวน.....แผ่น

๓.๓

ไฟล์ข้อมูล.....ขนาดไฟล์.....จำนวน.....แผ่น

ข้าพเจ้าขอรับรองว่า เอกสารหลักฐานที่ข้าพเจ้าได้ยื่นมาพร้อมการเสนอราคาทางระบบจัดซื้อจัดจ้าง
ภาครัฐด้วยอิเล็กทรอนิกส์ในการประกวดราคาอิเล็กทรอนิกส์ครั้งนี้ถูกต้องและเป็นความจริงทุกประการ

ลงชื่อ.....ผู้ยื่นข้อเสนอ
(.....)

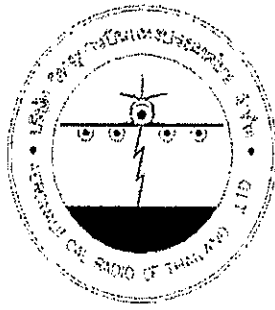

ราคากลาง

หน่วยงาน :	บริษัท วิทยุการบินแห่งประเทศไทย จำกัด
ชื่อโครงการก่อสร้าง :	งานก่อสร้างโรงจอดรถ
สถานที่ก่อสร้าง :	บริเวณบ้านพักพนักงาน ณ ท่าอากาศยานกระบี่ จังหวัดกระบี่
แบบเลขที่ :	
หน่วยงานเจ้าของโครงการ :	ศูนย์ควบคุมการบินภูเก็ต
แบบ ปร.4 ปร.5 ปร.6 ที่แนบ	มีจำนวน ๑ ชุด
คำนวณราคาโดย :	งานศูนย์ประกอบบริการภูมิภาค (ศก.บก๑.)
คำนวณราคาเมื่อวันที่ :	๑๖ ธันวาคม ๒๕๖๒

แบบ ปร.4ก

แบบแสดงรายการการ ปริมาณงาน และราคา

หน่วยงาน : บริษัท วิทยุการบินแห่งประเทศไทย จำกัด

ชื่อโครงการก่อสร้าง : งานก่อสร้างโรงจอดรถ

สถานที่ก่อสร้าง : บริเวณบ้านพักพนักงาน ณ ท่าอากาศยานกระบี่ จังหวัดกระบี่

หน่วยงานเจ้าของโครงการ : ศูนย์ควบคุมการบินภูเก็ต

คำนวณราคาโดย : งานศูนย์ประกอบอาคารภูมิภาค (ศก.บปอ.)

คำนวณราคาเมื่อวันที่ : ๑๖ ธันวาคม ๒๕๖๒

แบบเลขที่ :

ลำดับ ที่	รายการ	จำนวน	หน่วย	ค่าวัสดุ		ค่าแรง		รวม	หน่วย หมายเหตุ
				ราคาต่อหน่วย	จำนวนเงิน	ราคาต่อหน่วย	จำนวนเงิน		
A1	ค่างานต้นท่อน : งานก่อสร้างโรงจอดรถ								
1	งานนำสักรัดพื้นถนน คสล. เดิม พร้อมขนทั้ง	28.00	ตร.ม.		-	250.00	7,000.00	7,000.00	
2	ดินซุกและถมกลับ (เพื่อทำฐานราก)	27.00	ลบ.ม.		-	194.00	5,238.00	5,238.00	
3	งานคอนกรีตหยาบ	1.40	ลบ.ม.	1,700.00	2,380.00	400.00	560.00	2,940.00	
4	ทรายถมบดอัดแน่น (หนา 5 ซม.)	28.00	ตร.ม.	100.00	2,800.00	99.00	2,772.00	5,572.00	
5	ไม้แบบ	40.00	ตร.ม.	340.00	13,600.00	133.00	5,320.00	18,920.00	
6	งานคอนกรีตโครงสร้าง (f'c=240 ksc (Cylinder)	18.70	ลบ.ม.	2,200.00	41,140.00	400.00	7,480.00	48,620.00	
7	DB 16 mm. SD 30	1,140.00	กก.	22.00	25,080.00	4.00	4,560.00	29,640.00	
8	RB 9 mm. SR 24	140.00	กก.	22.00	3,080.00	4.00	560.00	3,640.00	
9	RB 6 mm. SR 24	26.00	กก.	22.00	572.00	4.00	104.00	676.00	
10	ลวดผูกเหล็ก	24.00	กก.	58.00	1,392.00		-	1,392.00	
11	ตะปู	10.00	กก.	60.00	600.00		-	600.00	
12	เหล็กกล่อง 6" x 6" x 6 mm. (26.40 kg/m)	105.00	กก.	30.00	3,150.00	14.00	1,470.00	4,620.00	
13	เหล็ก ๑ 5" (114.30 x 4.5 mm.) (17.80 kg/m)	1,709.00	กก.	30.00	51,270.00	14.00	23,926.00	75,196.00	
14	เหล็ก ๑ 2" (60.30 x 3.2 mm.) (4.50 kg/m)	1,437.00	กก.	30.00	43,110.00	14.00	20,118.00	63,228.00	
15	Base Plate 2- 350 x 350 x 10 mm.	9.00	Set	700.00	6,300.00	250.00	2,250.00	8,550.00	

(Handwritten signature and initials)

ตารางแสดงวงเงินงบประมาณที่ได้รับจัดสรรและราคากลางในงานจ้างก่อสร้าง

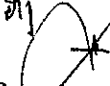
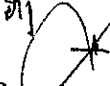
- ๑ ชื่อโครงการ ก่อสร้างโรงจอดรถ บริเวณบ้านพักพนักงาน ณ ท่าอากาศยานกระบี่ จังหวัดกระบี่
 - ๒ หน่วยงานเจ้าของโครงการ ศูนย์ควบคุมการบินภูเก็ต (ศภ.บภ๑)
 - ๓ วงเงินงบประมาณที่ได้รับการจัดสรร ๕๕๐,๐๐๐ บาท (ห้าแสนห้าหมื่นบาทถ้วน)
 - ๔ ลักษณะงาน (โดยสังเขป) งานปรับปรุง
 - ๕ ราคากลางคำนวณ ณ วันที่ ๒๕ ธันวาคม ๒๕๖๒ เป็นเงิน ๕๗๒,๑๑๔.๓๒ บาท
(ห้าแสนเจ็ดหมื่นสองพันหนึ่งร้อยสิบสี่บาทสามสิบสองสตางค์)
 - ๖ บัญชีประมาณการราคากลาง
 - ๖.๑ ปร.๖ จำนวน ๑ แผ่น (จำนวนเงิน ๕๗๒,๑๑๔.๓๒)
 - ๖.๒ ปร.๕ ก จำนวน ๑ แผ่น (จำนวนเงิน ๕๗๒,๑๑๔.๓๒)
 - ๖.๓ ปร.๔ ก จำนวน ๒ แผ่น (จำนวนเงิน ๔๓๗,๕๙๗.-)
 - ๗ รายชื่อคณะกรรมการกำหนดราคากลาง
 - ๑ นายยงยุทธ บำรุงรัตน์ 
 - ๒ นายภาณุ วิมลรัตน์ 
 - ๓ นายมนูญ พิรุณรุจิพร 
- การจัดทำราคากลางงานจ้างอ้างอิงจกพระราชบัญญัติการจัดซื้อจัดจ้างและบริหารงานพัสดุภาครัฐ พ.ศ. ๒๕๖๐ มาตรา ๔(๑) ราคาที่ได้จากการคำนวณตามหลักเกณฑ์ที่คณะกรรมการราคากลางกำหนด

**โครงสร้างและองค์ประกอบ ของค่า Factor F งานก่อสร้างอาคาร
(อ้างอิง หลักเกณฑ์การคำนวณราคากลาง งานก่อสร้างอาคาร)**

**โครงสร้างและองค์ประกอบ ของค่า Factor F งานก่อสร้างอาคาร ประกอบด้วยส่วนต่าง ๆ ดังนี้
(อ้างอิง เงื่อนไขการใช้ตาราง Factor F ในหน้า ปร.5ก)**

1. เงินล่วงหน้าจ่าย
2. เงินประกันผลงานหลัก
3. ดอกเบี้ยเงินกู้
4. ภาษีมูลค่าเพิ่ม (VAT)

รายการค่าใช้จ่ายที่ประกอบเป็นค่า Factor F

1. หมวดค่าอำนวยความสะดวก
- 1.1 หมวดค่าใช้จ่ายในขั้นตอนการประกวดราคาและทำสัญญา
 - 1.1.1 ค่าธรรมเนียมหนังสือค่าประกันสัญญาจ้าง
 - 1.1.2 ค่าธรรมเนียมหนังสือค่าประกันผลงานก่อสร้าง (2%)
 - 1.1.3 ค่าอากรแสตมป์ติดสัญญา
 - 1.1.4 ค่าสมทบกองทุนเงินทดแทนและกองทุนประกันสังคม
- 1.2 หมวดค่าใช้จ่ายสำนักงานที่פקคนงานและโรงงาน
 - 1.2.1 ค่าใช้จ่ายในการพิมพ์แบบเพื่อใช้ในการก่อสร้างเพิ่มเติม และการจัดทำ Shop Drawing และ As Built Drawing เป็นต้น
 - 1.2.2 ค่าใช้จ่ายในการส่งวัสดุทดสอบและหนังสือรับรอง
 - 1.2.3 ค่าใช้จ่ายในการจัดเตรียมเอกสารต่าง ๆ ระหว่างทำการก่อสร้าง
 - 1.2.4 ค่ารักษาความสะอาด และขนขยะและเศษวัสดุในการก่อสร้าง
 - 1.2.5 ค่าก่อสร้างที่פקคนงาน สำนักงาน โรงงาน และโรงเก็บวัสดุชั่วคราว
 - 1.2.6 ค่าสาธารณูปโภค ค่าน้ำ ค่าไฟฟ้า รวมทั้งค่าใช้จ่ายในการสื่อสารชั่วคราว
 - 1.2.7 ค่าอุปกรณ์ความปลอดภัย เช่น หมวก รองเท้าบูท ถุงมือ และถังดับเพลิง เป็นต้น
 - 1.2.8 ค่าทำป้ายชื่องาน และป้ายสัญญาณเตือนภัยต่าง ๆ เป็นต้น
- 1.3 หมวดค่าใช้จ่ายบริหารโครงการและบุคลากรในการดำเนินงาน (เงินเดือน ค่าจ้าง ค่าใช้จ่ายอื่น ๆ ที่เกี่ยวข้องกับการบริหารโครงการ ตั้งแต่เริ่ม จนแล้วเสร็จการก่อสร้าง)
 - 1.3.1 ผู้จัดการโครงการ
 - 1.3.2 สถาปนิกและวิศวกรประจำโครงการ
 - 1.3.3 โฟร์แมน ผู้ควบคุมงาน หัวหน้าช่าง
 - 1.3.4 เสมียน พนักงานประจำสำนักงานโครงการ
 - 1.3.5 เจ้าหน้าที่รักษาความปลอดภัย
 - 1.3.6 เจ้าหน้าที่ควบคุมเครื่องจักร
- 1.4 หมวดค่าใช้จ่ายในการบริหารความเสี่ยง ประกอบด้วย อัตราเบี้ยประกันภัย และค่าความเสี่ยงอื่น ๆ โดยค่าเบี้ยประกันภัย หมายถึง ค่าประกันความเสียหายในระหว่างการก่อสร้าง
2. หมวดค่าดอกเบี้ย
3. หมวดค่ากำไร
4. หมวดค่าภาษี (ภาษีมูลค่าเพิ่ม (VAT))



ใบเสนอราคา

หน่วยงาน :

บริษัท วิทยุการบินแห่งประเทศไทย จำกัด

ชื่อโครงการก่อสร้าง :

งานก่อสร้างโรงจอดรถ

สถานที่ก่อสร้าง :

บริเวณบ้านพักพนักงาน ณ ท่าอากาศยานกระบี่ จังหวัดกระบี่

แบบเลขที่ :

หน่วยงานเจ้าของโครงการ :

ศูนย์ควบคุมการบินภูเก็ต

แบบ ปร.4 ปร.5 ปร.6 ที่แนบ

มีจำนวน ๑ ชุด

เสนอราคาโดย :

คำนวณราคาเมื่อวันที่ :

แบบแสดงรายการ ปริมาณงาน และราคา

หน่วยงาน : บริษัท วิฑูการบินแห่งประเทศไทย จำกัด

ชื่อโครงการก่อสร้าง : งานก่อสร้างโรงจอดรถ

สถานที่ก่อสร้าง : บริเวณบ้านพักพนักงาน ณ ท่าอากาศยานกระบี่ จังหวัดกระบี่

แบบเลขที่ :

หน่วยงานเจ้าของโครงการ : ศูนย์ควบคุมการบินภูเก็ต

เสนอราคาโดย :

คำนวณราคาเมื่อวันที่ :

หน่วย : บาท

ลำดับ ที่	รายการ	จำนวน	หน่วย	ค่าวัสดุ		ค่าแรง		รวม	หมายเหตุ
				ราคาต่อหน่วย	จำนวนเงิน	ราคาต่อหน่วย	จำนวนเงิน	ค่าวัสดุและแรงงาน	
A1	ค่างานต้นทุน : งานก่อสร้างโรงจอดรถ								
1	งานผ่าสกัดพื้นถนน คสล. เดิม พร้อมขนทิ้ง	28.00	ตร.ม.						
2	ดินซุดและถมกลับ (เพื่อทำฐานราก)	27.00	ลบ.ม.						
3	งานคอนกรีตหยาบ	1.40	ลบ.ม.						
4	ทรายถมบดอัดแน่น (หนา 5 cm.)	28.00	ตร.ม.						
5	ไม้แบบ	40.00	ตร.ม.						
6	งานคอนกรีตโครงสร้าง $f_c'=240$ ksc (Cylinder)	18.70	ลบ.ม.						
7	DB 16 mm. SD 30	1,140.00	กก.						
8	RB 9 mm. SR 24	140.00	กก.						
9	RB 6 mm. SR 24	26.00	กก.						
10	ลวดผูกเหล็ก	24.00	กก.						
11	ตะปู	10.00	กก.						
12	เหล็กกล่อง 6" x 6" x 6 mm. (26.40 kg/m)	105.00	กก.						
13	เหล็ก ϕ 5" (114.30 x 4.5 mm.) (17.80 kg/m)	1,709.00	กก.						
14	เหล็ก ϕ 2" (60.30 x 3.2 mm.) (4.50 kg/m)	1,437.00	กก.						

