

บริษัท วิद्यุการบินแห่งประเทศไทย จำกัด
คุณสมบัติของผู้เสนอราคา และเงื่อนไขการเสนอราคาซื้อโดยวิธีเฉพาะเจาะจง

ด้วยบริษัท วิद्यุการบินแห่งประเทศไทย จำกัด (บริษัท วิद्यุการบินฯ) มีความประสงค์
จะจัดซื้อเฟอร์นิเจอร์สำนักงาน ยี่ห้อ Practika (ตามรายละเอียดแนบท้าย) โดยวิธีเฉพาะเจาะจง

๑. ผู้เสนอราคาต้องมีคุณสมบัติ และไม่มีลักษณะต้องห้าม ดังต่อไปนี้

- ๑.๑ มีความสามารถตามกฎหมาย
- ๑.๒ ไม่เป็นบุคคลล้มละลาย
- ๑.๓ ไม่อยู่ระหว่างเลิกกิจการ
- ๑.๔ ไม่เป็นบุคคลซึ่งอยู่ระหว่างถูกระงับการยื่นข้อเสนอหรือทำสัญญากับ
หน่วยงานของรัฐ
- ๑.๕ ผู้เสนอราคาต้องเป็นนิติบุคคลผู้มีอาชีพขายพัสดุที่ประกวดราคา
อิเล็กทรอนิกส์ดังกล่าว
- ๑.๖ ต้องไม่เป็นผู้ที่ถูกแจ้งเวียนชื่อให้เป็นผู้ทำงานของหน่วยงานของรัฐ
- ๑.๗ คุณสมบัติหรือลักษณะต้องห้ามอื่นตามที่คณะกรรมการนโยบายประกาศ
กำหนดในราชกิจจานุเบกษา
- ๑.๘ ผู้เสนอราคาต้องไม่เป็นผู้มีผลประโยชน์ร่วม ณ วันประกาศประกวดราคา
อิเล็กทรอนิกส์ หรือไม่เป็นผู้กระทำการอันเป็นการขัดขวางการแข่งขันอย่างเป็นธรรม
- ๑.๙ ผู้เสนอราคาต้องไม่เป็นผู้ได้รับเอกสิทธิ์หรือความคุ้มกัน ซึ่งอาจปฏิเสธ
ไม่ยอมขึ้นศาลไทย เว้นแต่รัฐบาลของผู้เสนอราคาได้มีคำสั่งให้สละสิทธิ์และความคุ้มกันเช่นนั้น
- ๑.๑๐ ผู้เสนอราคาต้องไม่เป็นผู้ที่ถูกประเมินสิทธิผู้เสนอราคาในสถานะที่ห้ามเข้า
เสนอราคา และห้ามทำสัญญาตามที่คณะกรรมการตามพระราชบัญญัติการจัดซื้อจัดจ้างและการ
บริหารพัสดุภาครัฐ พ.ศ. ๒๕๖๐ กำหนด
- ๑.๑๑ บุคคลหรือนิติบุคคลที่จะเข้าเป็นคู่สัญญาต้องไม่อยู่ในฐานะเป็นผู้ไม่แสดง
บัญชีรายรับรายจ่าย หรือแสดงบัญชีรายรับรายจ่ายไม่ถูกต้องครบถ้วนในสาระสำคัญ
- ๑.๑๒ บุคคลหรือนิติบุคคลที่จะเข้าเป็นคู่สัญญากับหน่วยงานภาครัฐซึ่งได้
ดำเนินการจัดซื้อจัดจ้างด้วยระบบอิเล็กทรอนิกส์ (e-Government Procurement: e-GP) ต้อง
ลงทะเบียนในระบบอิเล็กทรอนิกส์ของกรมบัญชีกลาง ที่เว็บไซต์ศูนย์ข้อมูลจัดซื้อจัดจ้างภาครัฐ
- ๑.๑๓ คู่สัญญาต้องรับและจ่ายเงินผ่านบัญชีธนาคาร เว้นแต่การจ่ายเงิน แต่ละ
ครั้งซึ่งมีมูลค่าไม่เกินสามหมื่นบาทคู่สัญญาอาจจ่ายเงินเป็นเงินสดก็ได้

๑.๑๔ ไม่มีพนักงานของ บพท. เป็นผู้จัดการ หุ่นส่วนผู้จัดการ กรรมการผู้จัดการ ผู้บริหาร ผู้มีอำนาจในการดำเนินงานในกิจการของบุคคลธรรมดาหรือนิติบุคคล เป็นหุ้นส่วนในห้างหุ้นส่วนสามัญหรือห้างหุ้นส่วนจำกัด เป็นผู้ถือหุ้นรายใหญ่ในบริษัทจำกัดหรือบริษัทมหาชนจำกัด หรือเป็นที่ปรึกษาของกิจการนั้น ๆ

๑.๑๕ เป็นผู้มีรายชื่อในบัญชีผู้รับเอกสารหรือหลักฐานการรับเอกสารเสนอราคาซื้อของ บพท. หากไม่ปรากฏรายชื่อในเอกสารดังกล่าว บพท. สงวนสิทธิ์ที่จะไม่รับข้อเสนอของผู้เสนอราคาไว้พิจารณา

๒. หลักฐานการเสนอราคา

ผู้เสนอราคาจะต้องเสนอเอกสารหลักฐาน แยกเป็น ๒ ซอง ดังนี้

๒.๑ ซองใบเสนอราคา

ผู้เสนอราคาจะต้องแยกซองข้อเสนอด้านราคา และซองข้อเสนอด้านเทคนิคและข้อเสนออื่น ๆ ออกจากกัน

๒.๒ ซองเอกสาร แบ่งเป็น ๒ ส่วน คือ

ส่วนที่ ๑ อย่างน้อยต้องมีเอกสารดังต่อไปนี้

(๑) ในกรณีผู้เสนอราคาเป็นนิติบุคคล

(ก) ห้างหุ้นส่วนสามัญหรือห้างหุ้นส่วนจำกัด ให้ยื่นสำเนาหนังสือรับรองการจดทะเบียนนิติบุคคล พร้อมวัตถุประสงค์ประกอบกิจการนิติบุคคล (ซึ่งนายทะเบียนรับรองภายใน ๖ เดือน นับถึงวันยื่นซองเสนอราคา) บัญชีรายชื่อหุ้นส่วน ผู้จัดการ ผู้มีอำนาจควบคุม (ถ้ามี) พร้อมรับรองสำเนาถูกต้อง

(ข) บริษัทจำกัดหรือบริษัทมหาชนจำกัด ให้ยื่นสำเนาหนังสือรับรองการจดทะเบียนนิติบุคคล พร้อมวัตถุประสงค์ประกอบกิจการนิติบุคคล (ซึ่งนายทะเบียนรับรองภายใน ๖ เดือน นับถึงวันยื่นซองเสนอราคา) หนังสือบริคณห์สนธิ บัญชีรายชื่อกรรมการผู้จัดการ ผู้มีอำนาจควบคุม (ถ้ามี) และบัญชีรายชื่อผู้ถือหุ้นรายใหญ่ พร้อมรับรองสำเนาถูกต้อง

(๒) ในกรณีผู้เสนอราคาเป็นผู้เสนอราคาร่วมกันในฐานะเป็นผู้ร่วมค้า ให้ยื่นสำเนาสัญญาของการเข้าร่วมค้า สำเนาบัตรประจำตัวประชาชนของผู้ร่วมค้า และในกรณีที่ผู้เข้าร่วมค้าฝ่ายใดเป็นบุคคลธรรมดาที่มีเชื้อสายชาติไทยก็ให้ยื่นสำเนาหนังสือเดินทาง หรือผู้ร่วมค้าฝ่ายใดเป็นนิติบุคคลให้ยื่นเอกสารตามที่ระบุไว้ใน (๑)

(๓) สำเนาใบทะเบียนภาษีมูลค่าเพิ่ม สำเนาใบทะเบียนพาณิชย์

ส่วนที่ ๒ อย่างน้อยต้องมีเอกสารดังต่อไปนี้

(๑) แคตตาล็อกและหรือแบบรูป และรายการละเอียดคุณลักษณะเฉพาะ ตามข้อ ๓.๕

(๒) หนังสือมอบอำนาจซึ่งปิดอากรแสตมป์ตามกฎหมาย ในกรณีที่ผู้เสนอราคามอบอำนาจให้บุคคลอื่นทำการแทน พร้อมสำเนาทะเบียนบ้าน บัตรประจำตัวประชาชนของผู้มอบ และผู้รับมอบอำนาจ

๓. การเสนอราคา

๓.๑ ผู้เสนอราคาจะต้องยื่นข้อเสนอตามแบบที่กำหนดไว้ในเอกสารโดยไม่มีเงื่อนไขใด ๆ ทั้งสิ้น และจะต้องกรอกข้อความให้ถูกต้องครบถ้วน ลงลายมือชื่อของผู้เสนอราคาให้ชัดเจน จำนวนเงินที่เสนอต้องระบุตรงกันทั้งตัวเลขและตัวหนังสือ โดยไม่มีการชดเชบหรือแก้ไข หากมีการชดเชบ ตกเติมแก้ไข เปลี่ยนแปลง จะต้องลงลายมือชื่อผู้เสนอราคา พร้อมประทับตรา (ถ้ามี) กำกับไว้ด้วยทุกแห่ง

๓.๒ ผู้เสนอราคาจะต้องเสนอราคาเป็นเงินบาทและเสนอเพียงราคาเดียว โดยเสนอราคารวมหรือราคาต่อหน่วยหรือต่อรายการตามเงื่อนไขที่จะระบุไว้ท้ายใบเสนอราคาให้ ถูกต้อง ทั้งนี้ราคารวมที่เสนอจะต้องตรงกันทั้งตัวเลขและตัวหนังสือ ถ้าตัวเลขและตัวหนังสือไม่ตรงกันให้ถือตัวหนังสือเป็นสำคัญ โดยคิดราคารวมทั้งสิ้นซึ่งรวมภาษีมูลค่าเพิ่ม ภาษีอากรอื่น ค่าขนส่ง ค่าจดทะเบียน และค่าใช้จ่ายอื่น ๆ ทั้งปวงไว้แล้ว

๓.๓ ราคาที่เสนอจะต้องเสนอกำหนดขึ้นราคาไม่น้อยกว่า ๙๐ วัน (เก้าสิบวัน) นับจากวันที่เสนอราคา โดยภายในกำหนดขึ้นราคาผู้เสนอราคาต้องรับผิดชอบราคาที่คุณเสนอไว้ และจะถอนการเสนอราคามีได้

๓.๔ ผู้ยื่นข้อเสนอจะต้องเสนอกำหนดเวลาส่งมอบเฟอร์นิเจอร์ภายใน ๙๐ วัน นับถัดจากวันลงนามในสัญญาซื้อขาย

๓.๕ ผู้เสนอราคาจะต้องส่งหรือแบบรูปและรายการละเอียดคุณลักษณะเฉพาะของเฟอร์นิเจอร์ที่เสนอ ไปพร้อมเอกสารส่วนที่ ๑ และเอกสารส่วนที่ ๒ เพื่อประกอบการพิจารณาหลักฐานดังกล่าวนี้ บวท. จะยึดไว้เป็นเอกสารของทาง บวท.

สำหรับแคตตาล็อกที่แนบให้พิจารณา หากเป็นสำเนารูปถ่ายจะต้องรับรองสำเนา ถูกต้องโดยผู้มีอำนาจทำนิติกรรมแทนนิติบุคคล หากคณะกรรมการ มีความประสงค์จะขอ ดูต้นฉบับแคตตาล็อก ผู้เสนอราคาจะต้องนำต้นฉบับมาให้คณะกรรมการ ตรวจสอบภายใน ๕ วัน นับแต่ได้รับแจ้งจากคณะกรรมการ

๔/๓.๖ ผู้เสนอ...

๓.๖ ผู้เสนอราคาต้องลงลายมือชื่อและประทับตรา (ถ้ามี) ในใบเสนอราคา ในกรณีที่เสนอราคาในนามของบริษัท ห้าง ร้านที่เป็นนิติบุคคล จะต้องเป็นผู้มีอำนาจลงลายมือชื่อแทนบริษัท ห้าง ร้านที่เป็นนิติบุคคล และให้มีข้อความว่า “ทำในนามของบริษัท ห้าง ร้านที่เป็นนิติบุคคล”

๓.๗ ผู้เสนอราคาต้องยื่นซองเอกสารส่วนที่ ๑ และ ๒ พร้อมซองใบเสนอราคาและปิดผนึกซองเรียบร้อย จ่าหน้าซองถึง “ประธานคณะกรรมการจัดซื้อเฟอร์นิเจอร์สำนักงานโดยวิธีเฉพาะเจาะจง” ยื่นต่อคณะกรรมการจัดซื้อ ณ กองการพัสดุ ชั้น ๕ อาคารอำนวยการ บริษัท วิทยูการปิณแห่งประเทศไทย จำกัด เลขที่ ๑๐๒ ซอยงามดูพลี ถนนพระราม ๔ แขวงทุ่งมหาเมฆ เขตสาทร กรุงเทพมหานคร ๑๐๑๒๐

ผู้เสนอราคาจะต้องมายื่นซองเสนอราคาด้วยตนเอง และจะไม่รับซองเสนอราคาทางไปรษณีย์ เมื่อพ้นกำหนดเวลายื่นซองเสนอราคาแล้ว จะไม่รับซองเสนอราคาโดยเด็ดขาด

๓.๘ บริษัท วิทยูการปิณฯ ทรงไว้ซึ่งสิทธิจะไม่รับราคาต่ำสุด หรือราคาหนึ่งราคาใด หรือราคาที่เสนอทั้งหมดก็ได้ และอาจพิจารณาเลือกซื้อในจำนวนหรือขนาดหรือเฉพาะรายการหนึ่งรายการใด หรือพิจารณายกเลิกไม่จัดซื้อเลยก็ได้แต่จะพิจารณา

๔. หลักเกณฑ์และสิทธิในการพิจารณาราคา

คณะกรรมการฯ จะแจ้งกำหนดวัน เวลา เปิดซองเสนอราคาให้ทราบ และจะพิจารณาจากราคารวมต่ำสุด

๕. การทำสัญญา

๕.๑ ในกรณีที่ผู้ชนะการเสนอราคาสามารถส่งมอบสิ่งของได้ครบถ้วนภายใน ๕ วันทำการของ บวท. นับตั้งแต่วันถัดจากวันทำข้อตกลงเป็นหนังสือ และ บวท. อาจพิจารณาทำข้อตกลงเป็นใบสั่งซื้อ แทนการทำสัญญาตามแบบสัญญาที่ บวท. กำหนด ก็ได้

๕.๒ ในกรณีที่ผู้ชนะการเสนอราคาไม่สามารถส่งมอบสิ่งของได้ครบถ้วนภายใน ๕ วันทำการของ บวท. หรือ บวท. เห็นว่าไม่สมควรจัดทำข้อตกลงเป็นใบสั่งซื้อ ผู้ชนะการเสนอราคาจะต้องทำสัญญาซื้อขายกับ บวท. ภายใน ๗ วัน นับถัดจากวันที่ได้รับแจ้ง และจะต้องวางหลักประกันสัญญาอย่างใดอย่างหนึ่ง ในวงเงินร้อยละ ๕ (5%) ของราคาสิ่งของที่เสนอราคาได้ให้บริษัท วิทยูการบินฯ ยึดถือไว้ในขณะทำสัญญา โดยใช้หลักประกันอย่างหนึ่งอย่างใดดังต่อไปนี้

(๑) เงินสด

(๒) เช็คหรือตราพท์ที่ธนาคารเซ็นสั่งจ่ายให้แก่บริษัท วิทยูการบินแห่งประเทศไทย จำกัด ซึ่งเป็นเช็คหรือตราพท์ลงวันที่ที่ใช้เช็คหรือตราพท์นั้น ชำระต่อเจ้าหน้าที่ หรือก่อนวันนั้นไม่เกิน ๓ วันทำการ

(๓) หนังสือค้ำประกันอิเล็กทรอนิกส์ของธนาคารภายในประเทศตามแบบที่คณะกรรมการนโยบายกำหนด โดยอาจเป็นหนังสือค้ำประกันอิเล็กทรอนิกส์ตามวิธีการที่กรมบัญชีกลางกำหนดก็ได้

(๔) หนังสือค้ำประกันของบริษัทเงินทุนหรือบริษัทเงินทุนหลักทรัพย์ที่ได้รับอนุญาตให้ประกอบกิจการเงินทุนเพื่อการพาณิชย์และประกอบธุรกิจค้ำประกันตามประกาศของธนาคารแห่งประเทศไทย ตามรายชื่อบริษัทเงินทุนที่ธนาคารแห่งประเทศไทยแจ้งเวียนให้ทราบ โดยอนุมัติให้ใช้ตามตัวอย่างหนังสือค้ำประกันของธนาคารที่คณะกรรมการนโยบายกำหนด

(๕) พันธบัตรรัฐบาลไทย

หลักประกันนี้จะคืนให้โดยไม่มีดอกเบี้ยภายใน ๑๕ วัน นับถัดจากวันที่คู่สัญญาพ้นจากข้อผูกพันตามสัญญาจ้างแล้ว

๕.๓ ในกรณีที่บริษัท วิทยูการบินฯ มีความจำเป็นไม่สามารถลงนามในสัญญาภายในหนดเวลาเดิมได้ และขอเลื่อนไปไม่ถือว่าการลงนามในสัญญาเป็นข้อผิดเงื่อนไขการจ้างครั้งนี้

๖. อัตราค่าปรับ

บวท. จะคิดค่าปรับเป็นรายวันในอัตราร้อยละ ๐.๒ ต่อวันของราคาค่าสิ่งของที่ยังไม่ได้ส่งมอบนับแต่วันถัดจากวันครบกำหนดตามสัญญา จนถึงวันที่ผู้ขายได้นำสิ่งของมาส่งให้ถูกต้องครบถ้วน

ในกรณีการจัดหาสิ่งของที่ประกอบกันเป็นชุด ถ้าขาดส่วนประกอบส่วนหนึ่งส่วนใดไปแล้วจะไม่สามารถใช้งานได้โดยสมบูรณ์ แม้ผู้ขายจะส่งมอบสิ่งของภายในกำหนดตามสัญญา แต่ยังขาดส่วนประกอบบางส่วน ต่อมาได้ส่งมอบส่วนประกอบที่ยังขาดนั้นเกินกำหนดสัญญา ให้ถือว่าไม่ได้ส่งมอบสิ่งของนั้นเลยให้ปรับเต็มราคาทั้งชุด

๖/ในกรณี...

ในกรณีที่การตัดสินของคิตราคารวมทั้งค่าติดตั้งหรือทดลองด้วย ถ้าติดตั้งหรือทดลองเกินกว่ากำหนดตามสัญญาเป็นจำนวนวันเท่าใด ให้ปรับเป็นรายวันในอัตราที่กำหนดของราคาทั้งหมด

๓. การรับประกันความชำรุดบกพร่อง

ผู้ชนะการเสนอราคาซึ่งได้ทำข้อตกลงเป็นหนังสือหรือทำสัญญาซื้อขาย จะต้องรับประกันความชำรุดบกพร่องของอุปกรณ์ที่เสนอเป็นเวลาไม่น้อยกว่า ๑ ปี นับจากวันที่ส่งมอบสิ่งของให้ บวท. ครบถ้วนถูกต้องเรียบร้อยแล้ว

ถ้าปรากฏว่าสิ่งของที่ส่งมอบดังกล่าวชำรุดด้วยเหตุใด ๆ ก็ตามผู้ขายจะต้องดำเนินการแก้ไข หรือซ่อมแซม หรือนำของใหม่มาเปลี่ยนให้ภายใน ๑๕ วัน นับจากวันที่ได้รับแจ้งจาก บวท.

๔. การจ่ายเงิน

บวท. จะจ่ายค่าสิ่งของซึ่งได้รวมภาษีมูลค่าเพิ่ม ตลอดจนภาษีอากรอื่น ๆ และค่าใช้จ่ายทั้งปวงแล้วให้แก่ผู้ยื่นข้อเสนอที่ได้รับการคัดเลือกให้เป็นผู้ขาย เมื่อผู้ขายได้ส่งมอบสิ่งของได้ครบถ้วนในสัญญาซื้อขาย และ บวท. ได้ตรวจรับมอบสิ่งของไว้เรียบร้อยแล้ว

๕. ข้อสงวนสิทธิ์ในการเสนอราคาและอื่น ๆ

ผู้ยื่นข้อเสนอซึ่ง บวท. ได้คัดเลือกแล้ว ไม่ไปทำสัญญาหรือข้อตกลงซื้อเป็นหนังสือภายในเวลาที่กำหนด ดังระบุไว้ในข้อ ๖ บวท. อาจพิจารณาเรียกร้องให้ชดใช้ความเสียหายอื่น (ถ้ามี) รวมทั้งจะพิจารณาให้เป็นผู้ทำงาน ตามระเบียบกระทรวงการคลังว่าด้วยการจัดซื้อจัดจ้างและการบริหารพัสดุภาครัฐ และ บวท. สงวนสิทธิ์ที่จะแก้ไขเพิ่มเติมเงื่อนไขหรือข้อกำหนดในแบบสัญญา ให้เป็นไปตามความเห็นของสำนักงานอัยการสูงสุด (ถ้ามี)

.....
บริษัท วิทยูการบินแห่งประเทศไทย จำกัด

รายการเฟอร์นิเจอร์สำนักงาน ยี่ห้อ Practika กอง บส.ว.บ. ณ อาคารสุวรรณภูมิ ชั้น ๑-๓

รายการ	จำนวน
อาคารสุวรรณภูมิ ชั้น ๑	
โซฟาตามแบบ ขนาด 2345x770x745 มม. รุ่น A-05	๑ ตัว
ที่แขวนหนังสือพิมพ์ (ตามแบบ)	๑ ตัว
เก้าอี้รับรองลูกค้า ตามแบบ รุ่น DU971	๒ ตัว
โต๊ะกลางรูปมะม่วง CO-01	๑ ตัว
โต๊ะกลางกลม ขนาด 50 ซม. CO-02	๑ ตัว
สตูลบุหนังเทียมตามแบบ D-09	๑ ตัว
ตู้เอกสารตามแบบ ขนาด 950x400x2200 มม. (MW-2002S)	๑ ใบ
ตู้เอกสารตามแบบ ขนาด 900x400x1700 มม. (MW-1702)	๑ ใบ
ตู้เอกสารตามแบบ ขนาด 900x400x1700 มม. (MW-1280)	๑ ใบ
เก้าอี้อาหาร ตามแบบ รุ่น ADAM	๔ ตัว
ตู้เอกสารตามแบบ รุ่น B-06 ขนาด 243x400x2000 มม.	๑ ชุด
ตู้วางอุปกรณ์ชุดครัวตามแบบ รุ่น B03 ขนาด 1350 x 610 x 360/360 x 2110 มม.	๑ ชุด
ตู้สำหรับวางอุปกรณ์ CPU ตามแบบ รุ่น B-05 ขนาด 400 x 400 x 1400 มม.	๑ ชุด
โต๊ะขาเหล็กกล่อง ตามแบบ รุ่น B-07 ขนาด 1400 x 600 x 750 มม.	๑ ตัว
ตู้ตามแบบ รุ่น C-01 ขนาด 1350 x 300 x 900 มม.	๔ ชุด
โต๊ะทำงานตามแบบ 3 ที่นั่ง รุ่น A-01 ขนาด 5100 x 1450/60 x 750 มม.	๑ ชุด
เก้าอี้ทำงาน รุ่น ENTRY	๓ ตัว
ตู้เอกสารตามแบบ รุ่น B-04 ขนาด 1630 x 400 x 2000 มม.	๑ ชุด
ตู้เอกสารบานเปิด ขนาด 800 x 400 x 1650 มม.	๒ ใบ

รายการเฟอร์นิเจอร์สำนักงาน ยี่ห้อ Practika กอง บส.วบ. ณ อาคารสุวรรณภูมิ ชั้น ๑-๓

รายการ	จำนวน
อาคารสุวรรณภูมิ ชั้น ๒	
ชุดโต๊ะทำงาน 6 ที่นั่ง ตามแบบ+สเปค D-1B ขนาด 4500x2400x750 MM.	๑ ชุด
ชุดโต๊ะทำงาน 3 ที่นั่ง ตามแบบ+สเปค D-1A ขนาด 4500x1200x750 MM.	๓ ชุด
เก้าอี้ทำงาน ขนาด 500x500x940 MM.	๑๕ ตัว
เคาน์เตอร์ ตามแบบ+สเปค ขนาด 5800x750x750 MM.	๑ ชุด
เก้าอี้ทำงาน ขนาด 500x500x940 MM.	๕ ตัว
โต๊ะทำงานช่าง ตามแบบ+สเปค ขนาด 1500x1100x1650 MM.	๔ ชุด
โต๊ะซ่อมงานช่าง ตามแบบ+สเปค ขนาด 1500x1100x1850 MM.	๒ ชุด
เก้าอี้ทำงาน ขนาด 500x500x940 MM.	๖ ตัว
ตู้เอกสารเตี้ยบานเปิด CB-3 ขนาด 800x400x850 MM.	๒ ใบ
ตู้เอกสารสูงบานเปิด CB-2 ขนาด 800x400x2400 MM.	๗ ใบ
โซฟาปรับนอนได้แบบ 2 ที่นั่ง S-3B	๑ ตัว
โซฟาบุหนังเทียม A1A S-1A	๖ ตัว
โต๊ะกลางตามแบบ T-1A ขนาด 400x400x500 MM.	๑ ตัว
โต๊ะกลางตามแบบ PICKIE ขนาด Ø 60 MM.	๒ ตัว
โต๊ะกลางตามแบบ T-4B ขนาด 900x500x500 MM.	๑ ตัว
ชุด PANTRY ขนาด 3450x2400x800x2400 MM.	๑ ชุด
ส่วนโถงทางเข้า	
เก้าอี้ทำงาน ขนาด 360 x 450 x 700-920 MM.	๒ ตัว
โต๊ะกลางตามแบบ ขนาด 600 x 1100 MM.	๑ ตัว
โซฟา A1A บุนหนังเทียม ขนาด : 600 x 600 MM.	๔ ตัว
โต๊ะกลางตามแบบ/ML1 ขนาด 600 x 600 x 450 MM.	๒ ตัว

รายการเฟอร์นิเจอร์สำนักงาน ยี่ห้อ Practika กอง บส.วบ. ณ อาคารสุวรรณภูมิ ชั้น ๑-๓

รายการ	จำนวน
อาคารสุวรรณภูมิ ชั้น ๓	
โต๊ะทำงานตามแบบ+สเปค L/R ขนาด : 1760x1880x750/1000 MM.	๙ ชุด
เก้าอี้ทำงานบุผ้าฝ้าย ขนาด : 500x500x940 MM.	๑๕ ตัว
ตู้เอกสารบานเปิด ขนาด : 800x500x900 MM.	๑ ใบ
ตู้แขวนบานเปิด	๑๒ ใบ
โต๊ะทำงานช่างตามแบบ ขนาด : 1200x1000x1650 MM.	๖ ชุด
ตู้เอกสารสูงบานเปิด ขนาด : 900x400x1850 MM.	๘ ใบ
ตู้เอกสารเตี้ยบานเปิด ขนาด : 900x400x850 MM.	๔ ใบ
ห้อง PANTRY	
ตู้วางอุปกรณ์เครื่องดื่ม ขนาด : 2500x1750x850/1900 MM.	๑ ชุด
โต๊ะนั่งทานอาหารตามแบบ ขนาด : 800x800x750 MM.	๖ ตัว
เก้าอี้ตามแบบ ขนาด : 450x50x840 MM.	๑๔ ตัว
ห้องพัสดุวิศวกรรม	
โต๊ะทำงานตามแบบ+สเปค ขนาด : 1760x1880x880x500x750 MM.	๔ ชุด
เก้าอี้ทำงานบุผ้าฝ้าย ขนาด : 500x500x940 MM.	๔ ตัว
ตู้ล็อกเกอร์ตามแบบสเปค ขนาด : 700x400x2000 MM.	๑๐ ใบ
ห้องคอมพิวเตอร์	
ชุดโต๊ะทำงานตามแบบ+สเปค ขนาด 3080x1880x1000 MM.	๔ ชุด
เก้าอี้ทำงานบุผ้าฝ้าย ขนาด : 500x500x940 MM.	๔ ตัว
โต๊ะทำงานตามแบบ+สเปค ขนาด : 2000x1000x750 MM.	๑ ตัว
เก้าอี้ทำงานบุผ้าฝ้าย ขนาด : 500x500x940 MM.	๔ ตัว
โต๊ะคอมพิวเตอร์ตามแบบ+สเปค ขนาด : 1200x600x750 MM.	๑ ตัว
เก้าอี้ทำงานบุผ้าฝ้าย ขนาด : 500x500x940 MM.	๔ ตัว
ห้องทำงาน	
ชุดโต๊ะทำงานตามแบบ+สเปค ขนาด : 1760x1880x800x500x750 MM.	๔ ชุด
ชุดโต๊ะทำงานตามแบบ+สเปค ขนาด : 3440x1880x750/1000 MM.	๓ ชุด
เก้าอี้ทำงานบุผ้าฝ้าย ขนาด : 500x500x940 MM.	๑๐ ตัว
โต๊ะวางปริ้นเตอร์ตามแบบ+สเปค ขนาด : 800x600x750 MM.	๑ ตัว

รายการเฟอร์นิเจอร์สำนักงาน ยี่ห้อ Practika กอง บส.วบ. ณ อาคารสุวรรณภูมิ ชั้น ๑-๓

รายการ	จำนวน
ห้อง ผบ.ส.วบ.	
โต๊ะทำงานตามแบบ+สเปค ขนาด : 2000x2000x750 MM.	๑ ชุด
เก้าอี้ทำงานบุหนังแท้ ขนาด : 640x570x1150 MM.	๑ ตัว
เก้าอี้หน้าโต๊ะทำงานบุหนังแท้ ขนาด : 640x570x990 MM.	๒ ตัว
โซฟาบุหนังเทียม A2A ขนาด : 1450x700x680 MM.	๑ ตัว
โต๊ะกลาง ขนาด 900x500x400 MM.	๑ ตัว
ตู้เอกสารเตี้ยบานเปิด ขนาด 900x400x850 MM.	๒ ใบ
ส่วนเลขา	
โต๊ะทำงานตามแบบ+สเปค ขนาด : 1600x1800x800x750 MM.	๑ ชุด
เก้าอี้ทำงาน ขนาด : 500x500x940 MM.	๑ ตัว
เก้าอี้หน้าโต๊ะทำงานบุผ้าฝ้าย ขนาด : 500x500x940 MM.	๒ ตัว
ตู้เอกสารเตี้ยบานเปิด ขนาด : 900x400x850 MM.	๒ ใบ
ห้องประชุม ๑-๒	
โต๊ะประชุมตามแบบ+สเปค ขนาด : 2200x1100x750 MM.	๒ ตัว
เก้าอี้สำหรับห้องประชุม ขนาด : 550x610x870 MM.	๑๖ ตัว
ตู้วางทีวี SIZE 2000 x 300 x 730 MM.	๒ ใบ
ส่วนห้องทำงาน	
ชุดโต๊ะทำงานเคาท์เตอร์ตามแบบ+สเปค ขนาด : 3600x1880x750/1000 MM.	๑ ชุด
ชุดโต๊ะทำงานตามแบบ+สเปค ขนาด : 1760x1880x800x500x750 MM.	๔ ชุด
ชุดโต๊ะทำงานตามแบบ+สเปค ขนาด : 3440x1880x80x500x750 MM.	๓ ชุด
เก้าอี้ทำงานบุผ้าฝ้าย ขนาด : 500x500x940 MM.	๑๒ ตัว
ตู้เอกสารเตี้ยบานเปิด ขนาด : 900x400x850 MM.	๔ ใบ

เก้าอี้สำนักงาน พนักพิงตาข่าย



คุณลักษณะของเฟอร์นิเจอร์

ขนาด : กว้าง 62 ซม. x ลึก 58 ซม. x สูง 91 – 98 ซม.

ขนาดเบาะนั่ง : กว้าง 52 ซม. x ลึก 49 ซม.

ขนาดพนักพิง : กว้าง 43 ซม. x สูง 53 ซม.

เบาะนั่ง : โครงเป็นไม้อัดบุฟองน้ำ PU หุ้มด้วยผ้าฝ้าย ด้านล่างปิดด้วยพลาสติก NYLON ฉีดยีนรูป

พนักพิง : โครงเป็นพลาสติก NYLON ฉีดยีนรูป หุ้มด้วย Normal Mesh ด้านหลังพนักพิง มี Lumbar Support ซึ่งเป็นอุปกรณ์ปรับตัวด้านหลัง สามารถปรับขึ้น-ลงได้

ปรับระดับสูง-ต่ำ : ด้วยระบบแก๊ส (Gas Lift) สามารถปรับความสูงเบาะนั่งได้ไม่น้อยกว่า 5 ซม.

ทำวแขน : ทำจากพลาสติกฉีดยีนรูป

Mechanism : เป็นระบบ Simple Mechanism สามารถปรับความอ่อนนุ่มของเบาะนั่ง สามารถปรับล็อคได้

ขา : ขาเก้าอี้ 5 แฉก เป็นขาพลาสติก NYLON ฉีดยีนรูป

ล้อ : เป็นล้อคู่ PU ขนาดไม่น้อยกว่า \varnothing 45 มม.

หมายเหตุ : ขนาดของครุภัณฑ์ (กว้าง X ยาว X สูง) แตกต่างจากที่กำหนดไว้ได้ไม่เกิน + - 20 มม.

Handwritten signatures and initials in the bottom right corner.

เก้าอี้รับประทานอาหาร

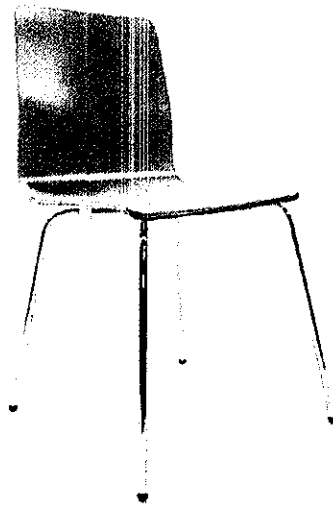

คุณลักษณะของเฟอร์นิเจอร์

ขนาด : กว้าง 48 ซม. x ลึก 55 ซม. x สูง 84 ซม.

ตัวเก้าอี้ : ขนาดกว้าง 41 ซม. x ลึก 49 ซม. x สูง 42 ซม. เป็นแผ่นไม้อัด ผิวเคลือบ Melamine ดัดขึ้นรูป

ขาเก้าอี้ : เป็นขาเหล็กกลม ทูบผิวโครเมียม

หมายเหตุ : ขนาดของครุภัณฑ์ (กว้าง X ยาว X สูง) แตกต่างจากที่กำหนดไว้ได้ไม่เกิน + - 20 มม.

30/02

โซฟารูปตัว S

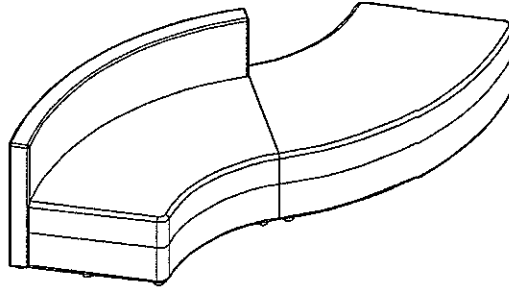

คุณลักษณะของเฟอร์นิเจอร์

ขนาด : กว้าง 234 ซม. x ลึก 77 ซม. x สูง 74.5 ซม.

โครงสร้าง : รูปแบบ โซฟาไม่มีเท้าแขน โครงสร้างภายในพาะโครงด้วยไม้เนื้อแข็ง และไม้อัด บุนพองน้ำเกรด A ขึ้นรูปตามแบบ หุ้มด้วยผ้า

หมายเหตุ : ขนาดของครุภัณฑ์ (กว้าง X ยาว X สูง) แตกต่างจากที่กำหนดไว้ได้ไม่เกิน + - 30 มม.

Handwritten signatures and initials at the bottom right corner of the page.

โซฟา 1 ที่นั่ง แบบที่ 1

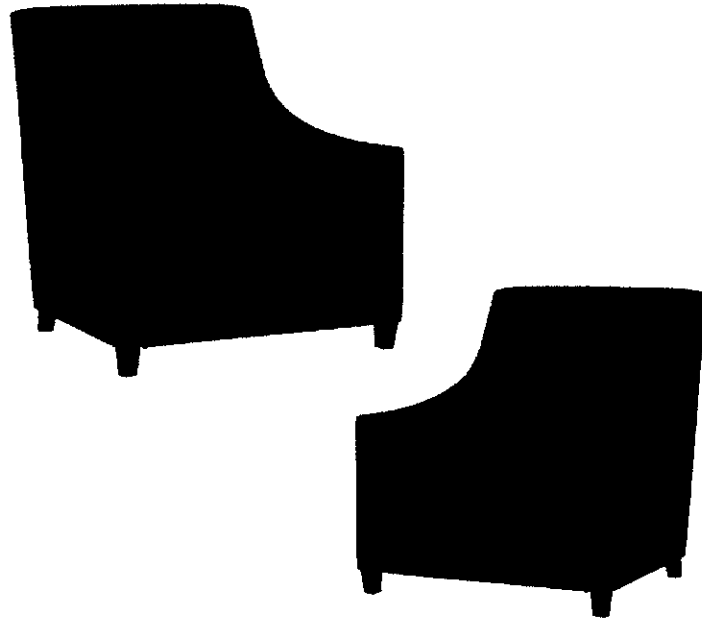

คุณลักษณะของเฟอร์นิเจอร์

ขนาด : กว้าง 70 ซม. x ลึก 80 ซม. x สูง 90 ซม.

โครงสร้าง : เบาะโครงด้วยไม้เนื้อแข็ง บุป้องน้ำเกรด A ขึ้นรูปตามแบบ หุ้มด้วยผ้าฝ้าย

ขา : ขาไม้เนื้อแข็ง

หมายเหตุ : ขนาดของครุภัณฑ์ (กว้าง X ยาว X สูง) แตกต่างจากที่กำหนดไว้ได้ไม่เกิน + - 30 ม.ม.

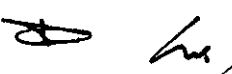
302

โต๊ะกลาง

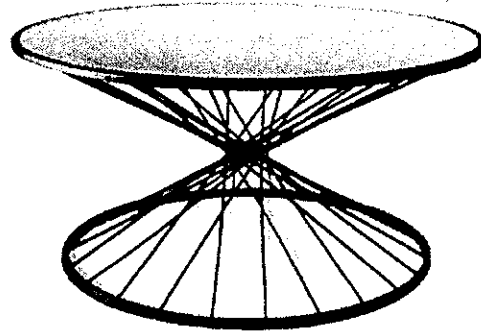

คุณลักษณะของเฟอร์นิเจอร์

ขนาด : กว้าง \varnothing 50 ซม.

TOP โต๊ะ : กระจกสีชา กระจกหนาไม่น้อยกว่า 5 มม.

ขา : เหล็กกลมดัด/เชื่อมตามแบบ ทำสี EPOXY อบความร้อน

หมายเหตุ : ขนาดของครุภัณฑ์ (กว้าง X ยาว X สูง) แตกต่างจากที่กำหนดไว้ได้ไม่เกิน \pm 20 มม.

โต๊ะกลางรูปมะม่วง

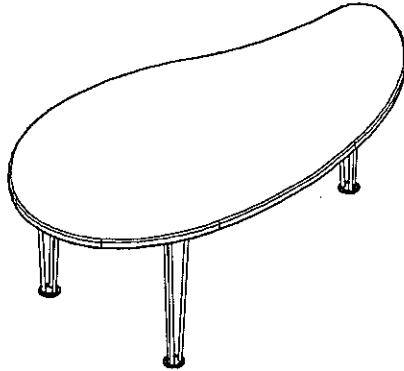

คุณสมบัติของเฟอร์นิเจอร์

ขนาด : กว้าง 120 ซม. x ลึก 64.9 ซม. x สูง 42.5 ซม.

แผ่นหน้าโต๊ะ : ไม้ MDF Board หนาไม่น้อยกว่า 25 มม. ขึ้นรูปหุ้มผิว Anti-Scratch PVC ในระบบ Membrane Press

ขา : เหล็กเพลา ความหนา / เส้นไม่น้อยกว่า 8 มม. เคลือบสี Epoxy อบความร้อน พร้อมฐานรอง เหล็กแผ่นหนาไม่น้อยกว่า 3 มม. เคลือบสี Epoxy อบความร้อน

คาน : เหล็กกล่องสี่เหลี่ยม ขนาด 1" x 1" หนา 2 มม. เคลือบสี Epoxy อบความร้อน

หมายเหตุ : ขนาดของครุภัณฑ์ (กว้าง X ยาว X สูง) แตกต่างจากที่กำหนดไว้ได้ไม่เกิน + - 20 มม.

Handwritten signatures and initials in the bottom right corner.

โต๊ะขาเหล็กกล่อง

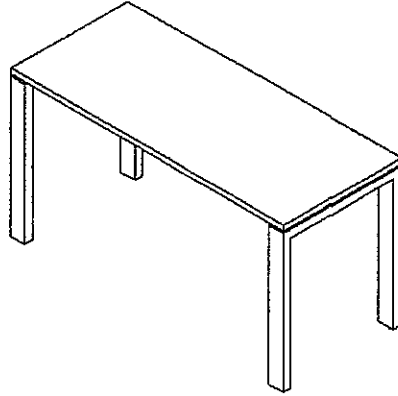

คุณลักษณะของเฟอร์นิเจอร์

ขนาด : กว้าง 140 ซม. x ลึก 60 ซม. x สูง 75 ซม.

แผ่น TOP หน้าโต๊ะ : ไม้ Particle Board ความหนา 25 มม. ผิวเคลือบ Melamine Resin Film ด้วยระบบ Short Cycle ปิดขอบโดยรอบด้วย EDGE ABS ความหนาไม่น้อยกว่า 1 มม. โดยกรรมวิธีอัดความร้อนด้วยเครื่องจักรปิดขอบ

ขา : เหล็กกล่องขนาด 1½" x 3" หนาไม่น้อยกว่า 1.5 มม. พ่นสี Epoxy Powder Coating อบความร้อน ปลายขาติดแป้นปรับระดับ

คาน : เหล็กกล่องขนาด 1½" x 3" หนาไม่น้อยกว่า 1.5 มม. พ่นสี Epoxy Powder Coating อบความร้อน

หมายเหตุ : ขนาดของครุภัณฑ์ (กว้าง X ยาว X สูง) แตกต่างจากที่กำหนดไว้ได้ไม่เกิน + - 20 มม.

Handwritten signature and initials in the bottom right corner.

โต๊ะทำงานตามแบบ 3 ที่นั่ง

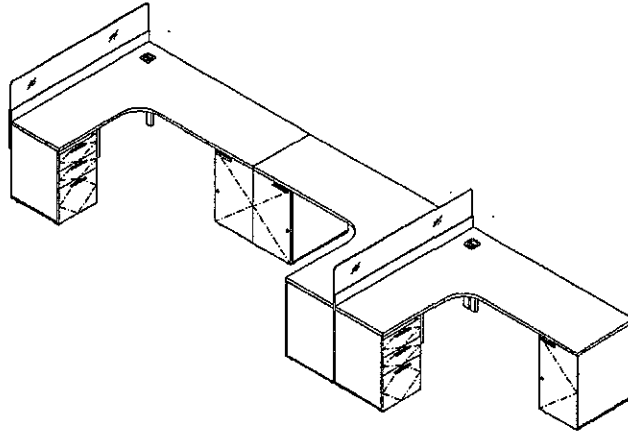

คุณลักษณะของเฟอร์นิเจอร์

ขนาด : กว้าง 510 ซม. x ลึก 60 ซม. / 145 ซม. x สูง 75 ซม.

แผ่นหน้าโต๊ะ : ไม้ Particle Board ความหนาไม่น้อยกว่า 27 มม. ผิวเคลือบ Melamine Resin Film ด้วยระบบ Short Cycle ปิดขอบโดยรอบด้วย EDGE ABS

ฝาครอบรูร้อยสายไฟ : พลาสติกฉีดขึ้นรูป

แผ่นกันข้าง : ไม้ Particle Board ทุ้มผ้า ความหนาไม่น้อยกว่า 18 มม. ด้านบนเป็นกระจก Laminate ความหนาไม่น้อยกว่า 5 มม. ความสูงรวม 60 ซม.

ขา : เหล็กกล่องขนาด 1" x 2" ความหนาไม่น้อยกว่า 1.5 มม. ฟันสี Epoxy Powder Coating อดความร้อน ปลายขาติดแป้นปรับระดับ

คาน : เหล็กกล่องขนาด 1½" x 1½" ความหนาไม่น้อยกว่า 1.5 มม. ฟันสี Epoxy Powder Coating อดความร้อน

โครงตู้ : ไม้ Particle Board ความหนาไม่น้อยกว่า 15 มม. ผิวเคลือบ Melamine Resin Film ด้วยระบบ Short Cycle ปิดขอบโดยรอบด้วย EDGE ABS ความหนาไม่น้อยกว่า 1 มม.

ชั้นปรับระดับ : ไม้ Particle Board ความหนาไม่น้อยกว่า 18 มม. ผิวเคลือบ Melamine Resin Film ด้วยระบบ Short Cycle ปิดขอบโดยรอบด้วย Melamine ความหนาไม่น้อยกว่า 0.5 มม.

หน้าบานตู้ : ไม้ Particle Board ความหนาไม่น้อยกว่า 1 มม. ผิวเคลือบ Melamine Resin Film ด้วยระบบ Short Cycle ปิดขอบโดยรอบด้วย EDGE ABS ความหนาไม่น้อยกว่า 1 มม.

มือจับ : มือจับ Extruded Aluminium ผิว Anodize ความยาวไม่น้อยกว่า 140 มม.

กล่องลิ้นชัก : ไม้ Particle Board ความหนาไม่น้อยกว่า 15 มม. ผิวเคลือบ Melamine Resin Film ด้วยระบบ Short Cycle ปิดขอบโดยรอบด้วย Melamine ความหนาไม่น้อยกว่า 0.5 มม. พื้นลิ้นชักเป็นไม้ MDF Board ความหนาไม่น้อยกว่า 5 มม. ปิดผิว PVC โดยกล่องลิ้นชักมีความลึกไม่ต่ำกว่า 350 มม.

รางลิ้นชัก / ลิ้นชักเล็ก : รางลูกปืน 2 Way ความยาว 350 มม. สามารถรับน้ำหนักได้ไม่น้อยกว่า 10 กก.

ลิ้นชักแขวนไฟล์ : รางลูกปืน ระบบ Full-Extension ความยาว 18 นิ้ว สามารถรับน้ำหนักได้ไม่น้อยกว่า 30 กก.

กุญแจ : ระบบกุญแจที่มีรหัสกุญแจไม่ซ้ำกันสูงสุด 3,000 ดอก พร้อมลูกกุญแจชนิดพับได้ เพื่อป้องกันลูกกุญแจหักจากการกระแทก และกุญแจทุกชุดสามารถถอดเปลี่ยนเฉพาะตัวได้โดยใช้ Removable Key ซึ่งลูกกุญแจ และตัวใส่กุญแจ มีหมายเลขพิมพ์ไว้เพื่อป้องกันการผิดพลาดเวลาเปลี่ยนตัวใส่ นอกจากนี้กุญแจทุกชุด สามารถสั่งทำระบบ Master Key และระบบกุญแจกลุ่ม (กุญแจดอกเดียวสามารถใช้ได้หลายจุด)

บานพับ : บานพับระบบกลไกปิดนิ่มภายในบานพับ (Soft closing) โลหะทั้งตัวเคลือบผิวนิกเกิลป้องกันสนิม และการกัดกร่อน มุมเปิดไม่น้อยกว่า 100 องศา และการผ่านการทดสอบ เปิด-ปิด ได้ไม่น้อยกว่า 20,000 ครั้ง

อุปกรณ์ KNOCK-DOWN : " Supra " 15/16 และ 15/19 ของ Dresselhaus จากเยอรมัน หรือ "Minifix" 15/16 และ 15/19 ของ Hafele จากเยอรมัน หรือเทียบเท่า

หมายเหตุ : ขนาดของครุภัณฑ์ (กว้าง X ยาว X สูง) แตกต่างจากที่กำหนดไว้ได้ไม่เกิน + - 20 มม.

ตู้เก็บอุปกรณ์ วางบนโต๊ะทำงาน

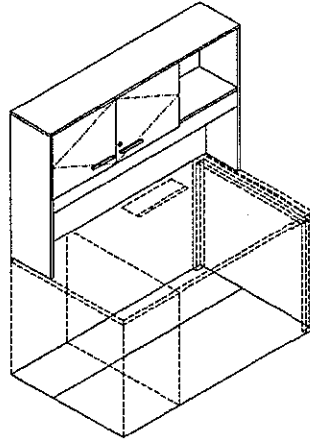

คุณลักษณะของเฟอร์นิเจอร์

ขนาด : กว้าง 135 ซม. x ลึก 30 ซม. x สูง 90 ซม.

แผ่นบนตู้ : ไม้ Particle Board ความหนาไม่น้อยกว่า 25 มม. ผิวเคลือบ Melamine Resin Film ด้วยระบบ Short Cycle ปิดขอบโดยรอบด้วย EDGE ABS ความหนาไม่น้อยกว่า 1 มม.

โครงตู้ : ไม้ Particle Board ความหนาไม่น้อยกว่า 15 มม. ผิวเคลือบ Melamine Resin Film ด้วยระบบ Short Cycle ปิดขอบโดยรอบด้วย EDGE ABS ความหนาไม่น้อยกว่า 1 มม. ด้านใต้ซ่อนไฟ T5 พร้อมสวิทช์เปิด-ปิด

BACK SPLASH : ไม้ Particle Board ความหนาไม่น้อยกว่า 15 มม. ผิวเคลือบ Melamine Resin Film ด้วยระบบ Short Cycle ปิดขอบโดยรอบด้วย EDGE ABS ความหนาไม่น้อยกว่า 1 มม.

ชั้นปรับระดับ : ไม้ Particle Board ความหนาไม่น้อยกว่า 17 มม. ผิวเคลือบ Melamine Resin Film ด้วยระบบ Short Cycle ปิดขอบโดยรอบด้วย Melamine ความหนาไม่น้อยกว่า 0.5 มม. ด้านล่างเสริม เส้นอลูมิเนียมรูปตัว T เพื่อความแข็งแรง

หน้าบานตู้ : ไม้ Particle Board ความหนาไม่น้อยกว่า 15 มม. ผิวเคลือบ Melamine Resin Film ด้วยระบบ Short Cycle ปิดขอบโดยรอบด้วย EDGE ABS ความหนาไม่น้อยกว่า 1 มม.

มือจับ : มือจับ Extruded Aluminium ผิว Anodize ความยาวไม่น้อยกว่า 140 มม.

กุญแจ : ระบบกุญแจที่มีรหัสกุญแจไม่ซ้ำกันสูงสุด 3,000 ดอก พร้อมลูกกุญแจชนิดพับได้ เพื่อป้องกันลูกกุญแจหัก จากการกระแทก และกุญแจทุกชุดสามารถถอดเปลี่ยนเฉพาะตัวได้โดยใช้ Removable Key ซึ่งลูกกุญแจ และตัวใส่กุญแจ มีหมายเลขพิมพ์ไว้เพื่อป้องกันการผิดพลาดเวลาเปลี่ยนตัวใส่ นอกจากนี้กุญแจทุกชุดสามารถสั่งทำระบบ Master Key และระบบกุญแจกลุ่ม (กุญแจดอกเดียวสามารถใช้ได้หลายจุด)

บานพับ : บานพับระบบกลไกปิดนุ่มภายในบานพับ (Soft closing) โลหะทั้งตัวเคลือบผิวนิกเกิลป้องกันสนิม และการกัดกร่อน มุมเปิดไม่น้อยกว่า 100 องศา และการผ่านการทดสอบ เปิด-ปิด ได้ไม่น้อยกว่า 20,000 ครั้ง

อุปกรณ์ KNOCK-DOWN : " Supra " 15/16 และ 15/19 ของ Dresselhaus จากเยอรมัน หรือ "Minifix" 15/16 และ 15/19 ของ Hafele จากเยอรมัน หรือเทียบเท่า

หมายเหตุ : ขนาดของครุภัณฑ์ (กว้าง X ยาว X สูง) แตกต่างจากที่กำหนดไว้ได้ไม่เกิน + - 20 มม.

5/22
K.

ตู้เก็บเอกสาร

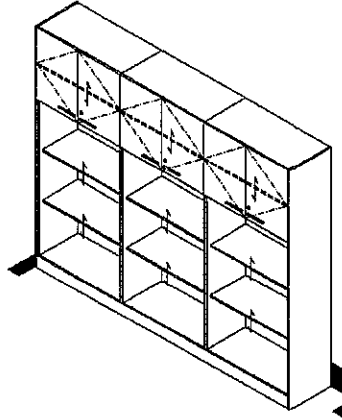

คุณลักษณะของเฟอร์นิเจอร์

ขนาด : กว้าง 243 ซม. x ลึก 40 ซม. x สูง 200 ซม.

แผ่นบนตู้ : ไม้ Particle Board ความหนาไม่น้อยกว่า 18 มม. ผิวเคลือบ Melamine Resin Film ด้วยระบบ Short Cycle ปิดขอบโดยรอบด้วย EDGE ABS ความหนาไม่น้อยกว่า 1 มม.

โครงตู้ : ไม้ Particle Board ความหนาไม่น้อยกว่า 15 มม. ผิวเคลือบ Melamine Resin Film ด้วยระบบ Short Cycle ปิดขอบโดยรอบด้วย EDGE ABS ความหนาไม่น้อยกว่า 1 มม.

แผ่นหลังตู้ : ไม้ Particle Board ความหนาไม่น้อยกว่า 15 มม. ผิวเคลือบ Melamine Resin Film ด้วยระบบ Short Cycle

ชั้นปรับระดับ : ไม้ Particle Board ความหนาไม่น้อยกว่า 18 มม. ผิวเคลือบ Melamine Resin Film ด้วยระบบ Short Cycle ปิดขอบโดยรอบด้วย Melamine ความหนาไม่น้อยกว่า 0.5 มม. ด้านล่างเสริม เส้นอลูมิเนียมรูปตัว T เพื่อความแข็งแรง

หน้าบานตู้ : ไม้ Particle Board ความหนาไม่น้อยกว่า 15 มม. ผิวเคลือบ Melamine Resin Film ด้วยระบบ Short Cycle ปิดขอบโดยรอบด้วย EDGE ABS ความหนาไม่น้อยกว่า 1 มม.

มือจับ : มือจับ Extruded Aluminium ผิว Anodize ความหนาไม่น้อยกว่า 145 มม.

บานพับ : บานพับระบบกลไกปิดนิ่มภายในบานพับ (Soft closing) โลหะทั้งตัวเคลือบผิวนิกเกิลป้องกันสนิม และการกัดกร่อน มุมเปิดไม่น้อยกว่า 100 องศา และการผ่านการทดสอบ เปิด-ปิด ได้ไม่น้อยกว่า 20,000 ครั้ง

อุปกรณ์ KNOCK-DOWN : “ Supra ” 15/16 และ 15/19 ของ Dresselhaus จากเยอรมัน หรือ “Minifix” 15/16 และ 15/19 ของ Hafele จากเยอรมัน หรือเทียบเท่า

กุญแจ : ระบบกุญแจที่มีรหัสกุญแจไม่ซ้ำกันสูงสุด 3,000 ดอก พร้อมลูกกุญแจชนิดพับได้ เพื่อป้องกันลูกกุญแจหักจากการกระแทก และกุญแจทุกชุดสามารถถอดเปลี่ยนเฉพาะตัวได้โดยใช้ Removable Key ซึ่งลูกกุญแจ และตัวใส่กุญแจ มีหมายเลขพิมพ์ไว้เพื่อป้องกันการผิดพลาดเวลาเปลี่ยนตัวได้ นอกจากนี้กุญแจทุกชุด สามารถสั่งทำระบบ Master Key และระบบกุญแจกลุ่ม (กุญแจดอกเดียวสามารถใช้ได้หลายจุด)

หมายเหตุ : ขนาดของครุภัณฑ์ (กว้าง X ยาว X สูง) แตกต่างจากที่กำหนดไว้ได้ไม่เกิน + - 20 มม.

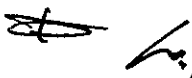
FR

ตู้เก็บเอกสาร 3 ใบ

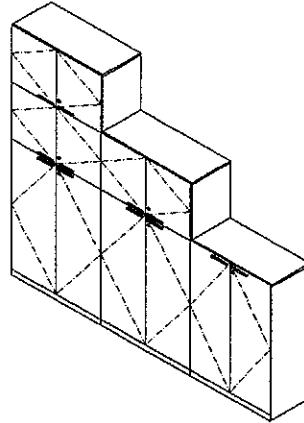

คุณลักษณะของเฟอร์นิเจอร์

ขนาด : กว้าง 95 ซม. x ลึก 40 ซม. x สูง 220 ซม.

: กว้าง 90 ซม. x ลึก 40 ซม. x สูง 170 ซม.

: กว้าง 90 ซม. x ลึก 40 ซม. x สูง 120 ซม.

แผ่นบนตู้ : ไม้ Particle Board ความหนาไม่น้อยกว่า 18 มม. ผิวเคลือบ Melamine Resin Film ด้วยระบบ Short Cycle ปิดขอบโดยรอบด้วย EDGE ABS ความหนาไม่น้อยกว่า 1 มม.

โครงตู้ : ไม้ Particle Board ความหนาไม่น้อยกว่า 15 มม. ผิวเคลือบ Melamine Resin Film ด้วยระบบ Short Cycle ปิดขอบโดยรอบด้วย EDGE ABS ความหนาไม่น้อยกว่า 1 มม.

แผ่นหลังตู้ : ไม้ Particle Board ความหนาไม่น้อยกว่า 15 มม. ผิวเคลือบ Melamine Resin Film ด้วยระบบ Short Cycle

ชั้นปรับระดับ : ไม้ Particle Board ความหนาไม่น้อยกว่า 18 มม. ผิวเคลือบ Melamine Resin Film ด้วยระบบ Short Cycle ปิดขอบโดยรอบด้วย Melamine ความหนาไม่น้อยกว่า 0.5 มม. ด้านล่างเสริมเส้นอลูมิเนียมรูปตัว T เพื่อความแข็งแรง

หน้าบานตู้ : ไม้ Particle Board ความหนาไม่น้อยกว่า 16 มม. ผิวเคลือบ Melamine Resin Film ด้วยระบบ Short Cycle ปิดขอบโดยรอบด้วย EDGE ABS ความหนาไม่น้อยกว่า 1 มม.

มือจับ : มือจับ Extruded Aluminium ผิว Anodize ความยาวไม่น้อยกว่า 140 มม.

บานพับ : บานพับระบบกลไกปิดนิ่มภายในบานพับ (Soft closing) โลหะหึงตัวเคลือบผิวฉนวนกันสนิม และการกัดกร่อน มุมเปิดไม่น้อยกว่า 100 องศา และการผ่านการทดสอบ เปิด-ปิด ได้ไม่น้อยกว่า 20,000 ครั้ง

อุปกรณ์ KNOCK-DOWN : " Supra " 15/16 และ 15/19 ของ Dresselhaus จากเยอรมัน หรือ "Minifix" 15/16 และ 15/19 ของ Hafele จากเยอรมัน หรือเทียบเท่า

กุญแจ : ระบบกุญแจที่มีรหัสกุญแจไม่ซ้ำกันสูงสุด 3,000 ดอก พร้อมลูกกุญแจชนิดพับได้ เพื่อป้องกันลูกกุญแจหัก จากการกระแทก และกุญแจทุกชุดสามารถถอดเปลี่ยนเฉพาะตัวได้โดยใช้ Removable Key ซึ่งลูกกุญแจ และตัวใส่กุญแจ มีหมายเลขพิมพ์ไว้เพื่อป้องกันการผิดพลาดเวลาเปลี่ยนตัวใส่ นอกจากนี้กุญแจทุกชุด สามารถสั่งทำระบบ Master Key และระบบกุญแจกลุ่ม (กุญแจดอกเดียวสามารถใช้ได้หลายจุด)

หมายเหตุ : ขนาดของครุภัณฑ์ (กว้าง X ยาว X สูง) แตกต่างจากที่กำหนดไว้ได้ไม่เกิน + - 20 มม.

ตุ๊กเอกสาร

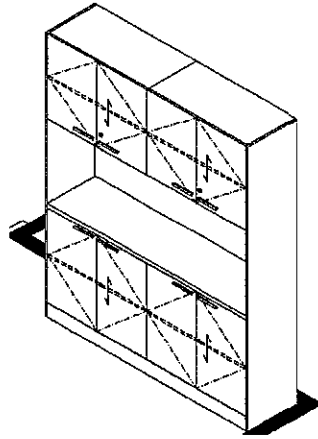

คุณลักษณะของเฟอร์นิเจอร์

ขนาด : กว้าง 163 ซม. x ลึก 40 ซม. x สูง 200 ซม.

แผ่นบนตู้ : ไม้ Particle Board ความหนาไม่น้อยกว่า 25 มม. ผิวเคลือบ Melamine Resin Film ด้วยระบบ Short Cycle ปิดขอบโดยรอบด้วย EDGE ABS ความหนาไม่น้อยกว่า 1 มม.

โครงตู้ : ไม้ Particle Board ความหนาไม่น้อยกว่า 18 มม. ผิวเคลือบ Melamine Resin Film ด้วยระบบ Short Cycle ปิดขอบโดยรอบด้วย EDGE ABS ความหนาไม่น้อยกว่า 1 มม.

BACK SPLASH : ไม้ Particle Board ความหนาไม่น้อยกว่า 15 มม. ผิวเคลือบ Melamine Resin Film ด้วยระบบ Short Cycle ปิดขอบโดยรอบด้วย EDGE ABS ความหนาไม่น้อยกว่า 1 มม.

ชั้นปรับระดับ : ไม้ Particle Board ความหนาไม่น้อยกว่า 18 มม. ผิวเคลือบ Melamine Resin Film ด้วยระบบ Short Cycle ปิดขอบโดยรอบด้วย Melamine ความหนาไม่น้อยกว่า 0.5 มม. ด้านล่างเสริม เส้นอลูมิเนียมรูปตัว T เพื่อความแข็งแรง

หน้าบานตู้ : ไม้ Particle Board ความหนาไม่น้อยกว่า 15 มม. ผิวเคลือบ Melamine Resin Film ด้วยระบบ Short Cycle ปิดขอบโดยรอบด้วย EDGE ABS ความหนาไม่น้อยกว่า 1 มม.

มือจับ : มือจับ Extruded Aluminium ผิว Anodize ความยาวไม่น้อยกว่า 140 มม.

กุญแจ : ระบบกุญแจที่มีรหัสกุญแจไม่ซ้ำกันสูงสุด 3,000 ดอก พร้อมลูกกุญแจชนิดพับได้ เพื่อป้องกันลูกกุญแจหักจากการกระแทก และกุญแจทุกชุดสามารถถอดเปลี่ยนเฉพาะตัวได้โดยใช้ Removable Key ซึ่งลูกกุญแจ และตัวใส่กุญแจ มีหมายเลขพิมพ์ไว้เพื่อป้องกันการผิดพลาดเวลาเปลี่ยนตัวใส่ นอกจากนี้กุญแจทุกชุด สามารถสั่งทำระบบ Master Key และระบบกุญแจกลุ่ม (กุญแจดอกเดียวสามารถใช้ได้หลายจุด)

บานพับ : บานพับระบบกลไกปิดนิ่มภายในบานพับ (Soft closing) โลหะทั้งตัวเคลือบผิวฉนวนกันสนิม และการกัดกร่อน มุมเปิดไม่น้อยกว่า 100 องศา และการผ่านการทดสอบ เปิด-ปิด ได้ไม่น้อยกว่า 20,000 ครั้ง

อุปกรณ์ KNOCK-DOWN : " Supra " 15/16 และ 15/19 ของ Dresselhaus จากเยอรมัน หรือ "Minifix" 15/16 และ 15/19 ของ Hafele จากเยอรมัน หรือเทียบเท่า

หมายเหตุ : ขนาดของครุภัณฑ์ (กว้าง X ยาว X สูง) แตกต่างจากที่กำหนดไว้ได้ไม่เกิน + - 20 มม.

12

ตู้เอกสารบานเปิด

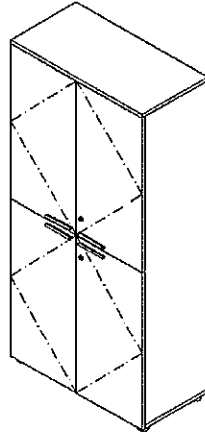

คุณลักษณะของเฟอร์นิเจอร์

ขนาด : กว้าง 80 ซม. x ลึก 40 ซม. x สูง 165 ซม.

แผ่นบนตู้ : ไม้ Particle Board ความหนาไม่น้อยกว่า 18 มม. ผิวเคลือบ Melamine Resin Film ด้วยระบบ Short Cycle ปิดขอบโดยรอบด้วย EDGE ABS ความหนาไม่น้อยกว่า 1 มม.

โครงตู้ : ไม้ Particle Board ความหนาไม่น้อยกว่า 15 มม. ผิวเคลือบ Melamine Resin Film ด้วยระบบ Short Cycle ปิดขอบโดยรอบด้วย EDGE ABS ความหนาไม่น้อยกว่า 1 มม. ด้านล่างติดขาปรับพลาสติกขนาด \varnothing 50 x 25 มม.

แผ่นหลังตู้ : ไม้ Particle Board ความหนาไม่น้อยกว่า 10 มม. ผิวเคลือบ Melamine Resin Film ด้วยระบบ Short Cycle

ชั้นปรับระดับ : ไม้ Particle Board ความหนา 17 มม. ผิวเคลือบ Melamine Resin Film ด้วยระบบ Short Cycle ปิดขอบโดยรอบด้วย Melamine ความหนาไม่น้อยกว่า 0.5 มม. ด้านล่างเสริมเส้นอลูมิเนียมรูปตัว T เพื่อความแข็งแรง

หน้าบานตู้ : ไม้ Particle Board ความหนาไม่น้อยกว่า 15 มม. ผิวเคลือบ Melamine Resin Film ด้วยระบบ Short Cycle ปิดขอบโดยรอบด้วย EDGE ABS ความหนาไม่น้อยกว่า 1 มม.

มือจับ : มือจับ Extruded Aluminium ผิว Anodize ความยาวไม่น้อยกว่า 140 มม.

บานพับ : บานพับระบบกลไกปิดนิ่มภายในบานพับ (Soft closing) โลหะทั้งตัวเคลือบผิวกันเกิดป้องกันสนิม และการกัดกร่อนมุมเปิดไม่น้อยกว่า 100 องศา และการผ่านการทดสอบ เปิด-ปิด ได้ไม่น้อยกว่า 20,000 ครั้ง

อุปกรณ์ KNOCK-DOWN : “ Supra ” 15/16 และ 15/19 ของ Dresselhaus จากเยอรมัน หรือ “Minifix” 15/16 และ 15/19 ของ Hafele จากเยอรมัน หรือเทียบเท่า

กุญแจ : ระบบกุญแจที่มีรหัสกุญแจไม่ซ้ำกันสูงสุด 3,000 ดอก พร้อมลูกกุญแจชนิดพับได้ เพื่อป้องกันลูกกุญแจหักจากการกระแทก และกุญแจทุกชุดสามารถถอดเปลี่ยนเฉพาะตัวได้โดยใช้ Removable Key ซึ่งลูกกุญแจ และตัวใส่กุญแจ มีหมายเลขพิมพ์ไว้เพื่อป้องกันการผิดพลาดเวลาเปลี่ยนตัวใส่ นอกจากนี้กุญแจทุกชุด สามารถสั่งทำระบบ Master Key และระบบกุญแจกลุ่ม (กุญแจดอกเดียวสามารถใช้ได้หลายจุด)

หมายเหตุ : ขนาดของครุภัณฑ์ (กว้าง X ยาว X สูง) แตกต่างจากที่กำหนดไว้ได้ไม่เกิน + - 20 มม.

Handwritten signature and initials in black ink, including a stylized signature and the number '522'.

ตู้วางอุปกรณ์ชุดครัว

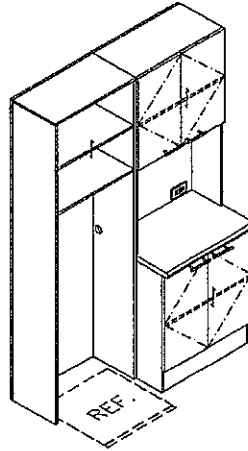

คุณลักษณะของเฟอร์นิเจอร์

ขนาด : กว้าง 135 ซม. x ลึก 36 ซม. / 61 ซม. x สูง 211 ซม.

แผ่นบนตู้ : ไม้ Particle Board ความหนาไม่น้อยกว่า 18 มม. ผิวเคลือบ Melamine Resin Film ด้วยระบบ Short Cycle ปิดขอบโดยรอบด้วย EDGE ABS ความหนาไม่น้อยกว่า 1 มม.

COUNTER TOP และบัว : ไม้ Particle Board ชนิดกันความชื้น ความหนาไม่น้อยกว่า 35 มม. ปิดผิวด้วย High pressure laminate ชนิด Postform grade ความหนาไม่น้อยกว่า 0.7 มม. ขอบพับมนด้วยเครื่องจักร Postforming

โครงตู้ : ไม้ Particle Board ความหนาไม่น้อยกว่า 15 มม. ผิวเคลือบ Melamine Resin Film ด้วยระบบ Short Cycle ปิดขอบโดยรอบด้วย EDGE ABS ความหนาไม่น้อยกว่า 1 มม.

แผ่นหลังตู้ : ไม้ Particle Board ความหนาไม่น้อยกว่า 18 มม. ผิวเคลือบ Melamine Resin Film ด้วยระบบ Short Cycle ปิดขอบโดยรอบด้วย EDGE ABS ความหนาไม่น้อยกว่า 1 มม.

ชั้นปรับระดับ : ไม้ Particle Board ความหนาไม่น้อยกว่า 18 มม. ผิวเคลือบ Melamine Resin Film ด้วยระบบ Short Cycle ปิดขอบโดยรอบด้วย Melamine ความหนาไม่น้อยกว่า 0.5 มม. เสริมด้วยอลูมิเนียมเพื่อความแข็งแรงและทนทาน

หน้าบานตู้ : ไม้ Particle Board ความหนาไม่น้อยกว่า 15 มม. ผิวเคลือบ Melamine Resin Film ด้วยระบบ Short Cycle ปิดขอบโดยรอบด้วย EDGE ABS ความหนาไม่น้อยกว่า 1 มม.

มือจับ : มือจับ Extruded Aluminium ผิว Anodize ความยาวไม่น้อยกว่า 140 มม.

บานพับ : บานพับระบบกลไกปิดนุ่มภายในบานพับ (Soft closing) โลหะทั้งตัวเคลือบผิวนิกเกิลป้องกันสนิม และการกัดกร่อน มุมเปิดไม่น้อยกว่า 100 องศา และการผ่านการทดสอบ เปิด-ปิด ได้ไม่น้อยกว่า 20,000 ครั้ง

ไม้ปิดขาตู้ : ไม้อัด ความหนาไม่น้อยกว่า 8 มม. ปิดผิว High pressure laminate ความหนาไม่น้อยกว่า 0.7 มม.

ขาปรับระดับกันน้ำ : ขา Plastic ปรับระดับความสูงได้ และรับน้ำหนักได้ไม่น้อยกว่า 150 กก. ต่อขา

อุปกรณ์ KNOCK-DOWN : " Supra " 15/16 และ 15/19 ของ Dresselhaus จากเยอรมัน หรือ "Minifix" 15/16 และ 15/19 ของ Hafele จากเยอรมัน หรือเทียบเท่า

หมายเหตุ : ขนาดของครุภัณฑ์ (กว้าง X ยาว X สูง) แตกต่างจากที่กำหนดไว้ได้ไม่เกิน + - 20 มม.

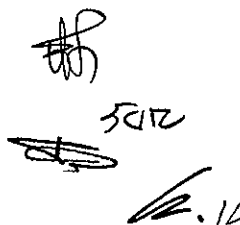

ตู้สำหรับวางอุปกรณ์ CPU

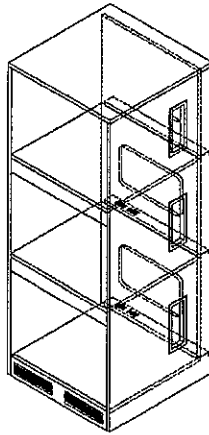

คุณลักษณะของเฟอร์นิเจอร์

ขนาด : กว้าง 40 ซม. x ลึก 40 ซม. x สูง 140 ซม.

แผ่นบนตู้ : ไม้ Particle Board ความหนาไม่น้อยกว่า 18 มม. ผิวเคลือบ Melamine Resin Film ด้วยระบบ Short Cycle ปิดขอบโดยรอบด้วย EDGE ABS ความหนาไม่น้อยกว่า 1 มม.

โครงตู้ : ไม้ Particle Board ความหนาไม่น้อยกว่า 18 มม. ผิวเคลือบ Melamine Resin Film ด้วยระบบ Short Cycle ปิดขอบโดยรอบด้วย EDGE ABS ความหนาไม่น้อยกว่า 1 มม.

ฝาครอบช่องร้อยสายไฟ : แผ่นเหล็กความหนาไม่น้อยกว่า 1.5 มม. พ่นสี Epoxy Powder Coating อบความร้อน

ฝาครอบช่องระบายอากาศเหล็ก : แผ่นเหล็กความหนาไม่น้อยกว่า 1 มม. พับขึ้นรูปเชื่อมติดกับแผ่นเหล็กความหนาไม่น้อยกว่า 1.5 มม. พ่นสี Epoxy Powder Coating อบความร้อน

ฝาครอบช่องระบายอากาศพลาสติก : พลาสติกฉีดขึ้นรูป

แผ่นหลังตู้ : ไม้ Particle Board ความหนาไม่น้อยกว่า 15 มม. ผิวเคลือบ Melamine Resin Film ด้วยระบบ Short Cycle เจาะช่องเพื่อระบายอากาศตามแบบ

ชั้นปรับระดับ : ไม้ Particle Board ความหนาไม่น้อยกว่า 18 มม. ผิวเคลือบ Melamine Resin Film ด้วยระบบ Short Cycle ปิดขอบโดยรอบด้วย Melamine ความหนาไม่น้อยกว่า 0.5 มม. ด้านล่างเสริมเส้นอลูมิเนียมรูปตัว T เพื่อความแข็งแรง

หน้าบานตู้ : ไม้ Particle Board ความหนาไม่น้อยกว่า 15 มม. ผิวเคลือบ Melamine Resin Film ด้วยระบบ Short Cycle ปิดขอบโดยรอบด้วย EDGE ABS ความหนาไม่น้อยกว่า 1 มม.

มือจับ : มือจับ Extruded Aluminium ผิว Anodize ความยาวไม่น้อยกว่า 140 มม.

บานพับ : บานพับระบบกลไกปิดนุ่มภายในบานพับ (Soft closing) โลหะทั้งตัวเคลือบผิวฉนวนกันสนิม และการกัดกร่อน มุมเปิดไม่น้อยกว่า 100 องศา และการผ่านการทดสอบ เปิด-ปิด ได้ไม่น้อยกว่า 20,000 ครั้ง

อุปกรณ์ KNOCK-DOWN : “ Supra ” 15/16 และ 15/19 ของ Dresselhaus จากเยอรมัน หรือ “ Minifix ” 15/16 และ 15/19 ของ Hafele จากเยอรมัน หรือเทียบเท่า

กุญแจ : ระบบกุญแจที่มีรหัสกุญแจไม่ซ้ำกันสูงสุด 3,000 ดอก พร้อมลูกกุญแจชนิดพับได้ เพื่อป้องกันลูกกุญแจหัก จากการกระแทก และกุญแจทุกชุดสามารถถอดเปลี่ยนเฉพาะตัวได้โดยใช้ Removable Key ซึ่งลูกกุญแจ และตัวใส่กุญแจ มีหมายเลขพิมพ์ไว้เพื่อป้องกันการผิดพลาดเวลาเปลี่ยนตัวใส่ นอกจากนี้กุญแจทุกชุด สามารถสั่งทำระบบ Master Key และระบบกุญแจกลุ่ม (กุญแจดอกเดียวสามารถใช้ได้หลายชุด)

หมายเหตุ : ขนาดของครุภัณฑ์ (กว้าง X ยาว X สูง) แตกต่างจากที่กำหนดไว้ได้ไม่เกิน + - 20 มม.

ที่แขวนหนังสือพิมพ์

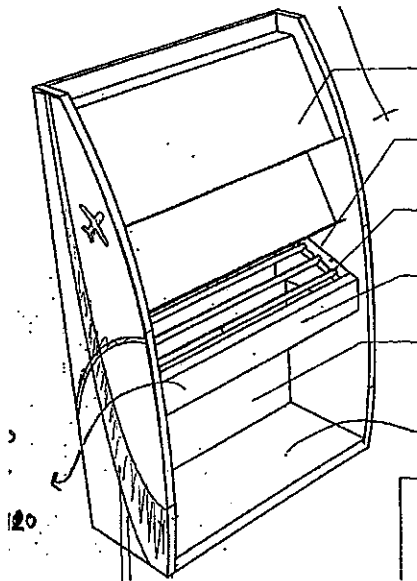

คุณสมบัติของเฟอร์นิเจอร์

ขนาด : กว้าง 80 x ลึก 32.5 x สูง 130 ซม.

แผ่นบนตู้ : เหล็กแผ่นหนาไม่น้อยกว่า 1 มม. /ทำสี EPOXY อบความร้อน

โครงตู้ : ไม้ MDF ความหนาไม่น้อยกว่า 20 มม. ผิวเคลือบ Melamine Resin Film ด้วยระบบ Short Cycle ปิดขอบ ABS ความหนาไม่น้อยกว่า 1 มม.

แผ่นหลังตู้ : ไม้ Particle Board ความหนาไม่น้อยกว่า 15 มม. ผิวเคลือบ Melamine Resin Film ด้วยระบบ Short Cycle

ชั้นวางหนังสือ : เหล็กแผ่นพับหนาไม่น้อยกว่า 1 มม. พร้อมทำสี EPOXY อบความร้อน

ชั้นแขวนหนังสือ : โครงสร้างเหล็กแผ่น หนาไม่น้อยกว่า 1.5 มม. พร้อมทำสี EPOXY อบความร้อน

หมายเหตุ : ขนาดของครุภัณฑ์ (กว้าง X ยาว X สูง) แตกต่างจากที่กำหนดไว้ได้ไม่เกิน + - 20 มม.

TH
S. S.
A. K.
16

สตู

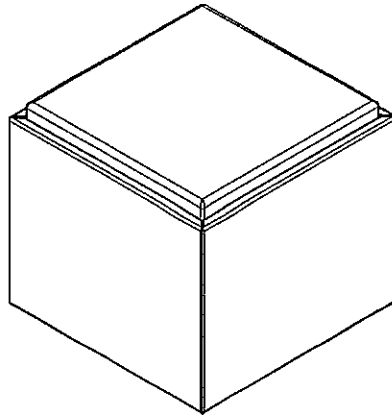

คุณสมบัติของเฟอร์นิเจอร์

ขนาด : กว้าง 45 ซม. x ลึก 45 ซม. x สูง 42.5 ซม.

โครงสร้าง : ภายในเพาะโครงด้วยไม้เนื้อแข็ง และไม้อัด รอบนอกบุฟองน้ำเกรด A ขึ้นรูปตามแบบ หุ้มด้วยหนังเทียม

เบาะรองนั่ง : บุฟองน้ำเกรด A ขึ้นรูปตามแบบ หุ้มด้วยหนังเทียม

หมายเหตุ : ขนาดของครุภัณฑ์ (กว้าง X ยาว X สูง) แตกต่างจากที่กำหนดไว้ได้ไม่เกิน + - 20 มม.

[Handwritten signature]

[Handwritten signature]
502
[Handwritten signature] .17

โต๊ะทำงาน 6 ที่นั่ง

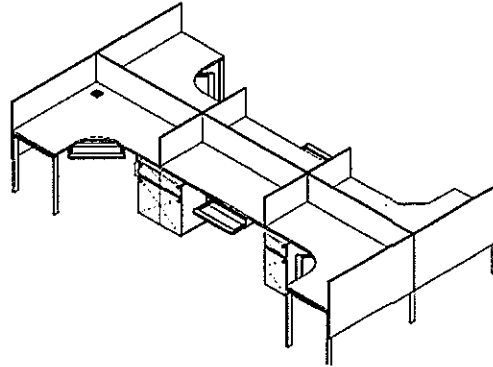

คุณลักษณะของเฟอร์นิเจอร์

ขนาด : กว้าง 450 ซม. x ลึก 240 ซม. x สูง 75 ซม.

แผ่นหน้าโต๊ะ : ไม้ Particle Board ความหนาไม่ต่ำกว่า 27 มม. ผิวเคลือบ Melamine Resin Film ด้วยระบบ Short Cycle ปิดขอบด้วย PVC ความหนาไม่ต่ำกว่า 1 มม. โดยกรรมวิธีอัดกาว (Hot Melt) ด้วยเครื่องจักรปิดขอบ

ฝาครอบช่องร้อยสายไฟ : พลาสติกฉีดขึ้นรูป

รางไฟ : เหล็กแผ่นพับความหนาไม่น้อยกว่า 1 มม. เคลือบสี Epoxy อบความร้อน เนื้อสีมีความหนาไม่ต่ำกว่า 25 ไมครอน เจาะช่องสำหรับติดตั้งกากปัดไฟ

ถาดวาง KEYBOARD : ตัวถาดผลิตจาก ไม้ MDF Board ขึ้นรูป หุ้มผิว Anti-Scratch PVC ในระบบ Membrane Press ติดราง ลื่นชัก ขนาด 27 มม. ความยาว 350 มม. พร้อมสลักสปริงสำหรับล็อก ถาดเมื่อดึงออกมาจนสุดความยาว โดยรางลื่นชัก สามารถรับน้ำหนักได้ไม่น้อยกว่า 10 กก. โครงยึดถาดผลิตจากเหล็กขึ้นรูป ความหนาไม่น้อยกว่า 1.5 มม. เคลือบสี Epoxy อบความร้อน

ที่แขวน CPU : แผ่นเหล็กพับขึ้นรูปเคลือบสี Epoxy อบความร้อน สามารถปรับระยะความกว้าง และความสูงตามขนาด CPU ได้

แผ่นกันหน้าและกันข้างโต๊ะ : ไม้ Particle Board ความหนาไม่น้อยกว่า 18 มม. หุ้มด้วยผ้าฝ้ายผสมกับผ้า Polyester ผึงราง Extruded Aluminum

ขาโต๊ะ : ขาเหล็กกล่องสี่เหลี่ยม ขนาด 1" x 2" ความหนาไม่น้อยกว่า 1.5 มม. เคลือบสี Epoxy อบความร้อน ปลายขาติด แผ่นปรับระดับ

คาน : เหล็กกล่องสี่เหลี่ยม ขนาด 1½" x 1½" ความหนาไม่น้อยกว่า 1.5 มม. เคลือบสี Epoxy อบความร้อน

ตู้รับแผ่นหน้าโต๊ะ

โครงตู้ : ไม้ Particle Board ความหนาไม่ต่ำกว่า 15 มม. ผิวเคลือบ Melamine Resin Film ด้วยระบบ Short Cycle ปิดขอบ ด้วย PVC หรือ ABS ความหนาไม่ต่ำกว่า 1 มม. ด้วยกาว (Hot Melt) ลบมุมด้วยเครื่องจักร ด้านล่างติดขาปรับพลาสติก ขนาด dia.50 x 25 มม.

หน้าบาน : ไม้ Particle Board ความหนาไม่ต่ำกว่า 18 มม. ตัดขอบเฉียง ผิวเคลือบ Melamine Resin Film ด้วยระบบ Short Cycle ปิดขอบด้วย PVC หรือ ABS ป้องกันการกระแทก ความหนาไม่ต่ำกว่า 1 มม. ด้วยกาว (Hot Melt) ลบมุมด้วยเครื่องจักร ด้านหลังหน้าบานติดด้วยเหล็กแผ่น ความหนาไม่น้อยกว่า 1.5 มม. ฟันสี Epoxy

บานพับ : ระบบกลไกปิดนิ่มภายในบานพับ (Soft closing) โลหะทั้งตัวเคลือบผิวกันสนิม และการกัดกร่อน มุมเปิด ไม่น้อยกว่า 100 องศา และการผ่านการทดสอบ เปิด-ปิด ได้ไม่น้อยกว่า 20,000 ครั้ง

โต๊ะทำงาน 6 ที่นั่ง (ต่อ)

กล่องลิ้นชัก : ไม้ Particle Board ความหนาไม้ต่ำกว่า 10 ม.ม. ผิวเคลือบ Melamine Resin Film ด้วยระบบ Short Cycle ปิดขอบด้วย PVC หรือ ABS ความหนาไม้ต่ำกว่า 0.4 ม.ม. ด้วยกาว (Hot Melt) ลบมุมด้วยเครื่องจักร

รางลิ้นชักเล็ก : รางเลื่อนลูกปืนสามารถดึงกล่องลิ้นชักออกมาได้ไม่ต่ำกว่า 350 ม.ม. ตัวรางเคลือบผิวกันสนิมด้วย zinc รับน้ำหนักได้ไม่น้อยกว่า 10 ก.ก.

กุญแจ : ระบบกุญแจที่มีรหัสกุญแจไม่ซ้ำกันสูงสุด 3,000 ดอก พร้อมลูกกุญแจชนิดพับได้ เพื่อป้องกันลูกกุญแจหักจากการกระแทก และกุญแจทุกชุดสามารถถอดเปลี่ยนเฉพาะตัวได้โดยใช้ Removable Key ซึ่งลูกกุญแจ และตัวใส่กุญแจมีหมายเลขพิมพ์ไว้ เพื่อป้องกันการผิดพลาดเวลาเปลี่ยนตัวใส่ นอกจากนี้กุญแจทุกชุด สามารถสั่งทำระบบ Master Key และระบบกุญแจกลุ่ม (กุญแจดอกเดียวสามารถใช้ได้หลายจุด)

อุปกรณ์ KNOCK-DOWN : “Supra” 15/16 และ 15/19 ของ Dresselhaus จากเยอรมัน หรือ “Minifix” 15/16 และ 15/19 ของ Hafele จากเยอรมัน หรือเทียบเท่า

หมายเหตุ : ขนาดของครุภัณฑ์ (กว้าง X ยาว X สูง) แตกต่างจากที่กำหนดไว้ได้ไม่เกิน + - 20 ม.ม.

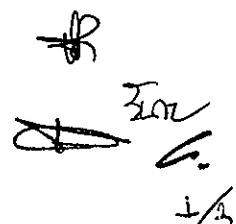

Handwritten signature and initials in the bottom right corner, including a stylized signature and the initials 'E.M.' and 'L/A'.

โต๊ะทำงาน 3 ที่นั่ง

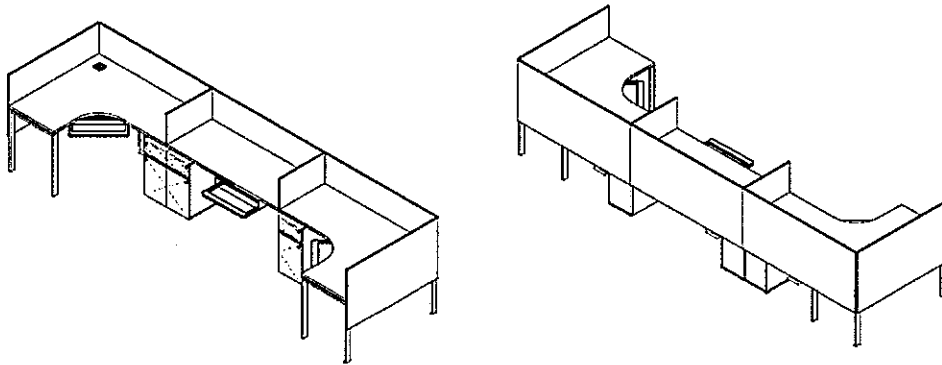

คุณลักษณะของเฟอร์นิเจอร์

ขนาด : กว้าง 450 ซม. x ลึก 120 ซม. x สูง 75 ซม.

แผ่นหน้าโต๊ะ : ไม้ Particle Board ความหนาไม่ต่ำกว่า 27 มม. ผิวเคลือบ Melamine Resin Film ด้วยระบบ Short Cycle ปิดขอบด้วย PVC ความหนาไม่ต่ำกว่า 1 มม. โดยกรรมวิธีอัดกาว (Hot Melt) ด้วยเครื่องจักรปิดขอบ

ฝาครอบช่องร้อยสายไฟ : พลาสติกฉีดขึ้นรูป

รางไฟ : เหล็กแผ่นพับความหนาไม่น้อยกว่า 1 มม. เคลือบสี Epoxy อบอุ่นความร้อน เนื้อสีมีความหนาไม่ต่ำกว่า 25 ไมครอน เจาะช่องสำหรับติดตั้งกากปัดไฟ

ถาดวาง KEYBOARD : ตัวถาดผลิตจาก ไม้ MDF Board ขึ้นรูป หุ้มผิว Anti-Scratch PVC ในระบบ Membrane Press ติดราวจับ ลื่นขนาด 27 มม. ความยาว 350 มม. พร้อมสลักสปริงสำหรับล็อก ถาดเมื่อดึงออกมาจนสุดความยาว โดยรางลื่นชัก สามารถรับน้ำหนักได้ไม่น้อยกว่า 10 กก. โครงยึดถาดผลิตจากเหล็กขึ้นรูป ความหนาไม่น้อยกว่า 1.5 มม. เคลือบสี Epoxy อบอุ่นความร้อน

ที่แขวน CPU : แผ่นเหล็กพับขึ้นรูป เคลือบสี Epoxy อบอุ่นความร้อน สามารถปรับระยะความกว้าง และความสูงตามขนาด CPU ได้

แผ่นกันหน้าและกันข้างโต๊ะ : ไม้ Particle Board ความหนาไม่น้อยกว่า 18 มม. หุ้มด้วยผ้าฝ้ายผสมกับผ้า Polyester ผึงราง Extruded Aluminum

ขาโต๊ะ : ขาเหล็กกล่องสี่เหลี่ยม ขนาด 1" x 2" ความหนาไม่น้อยกว่า 1.5 มม. เคลือบสี Epoxy อบอุ่นความร้อน ปลายขาติดแป้นปรับระดับ

คาน : เหล็กกล่องสี่เหลี่ยม ขนาด 1½" x 1½" ความหนาไม่น้อยกว่า 1.5 มม. เคลือบสี Epoxy อบอุ่นความร้อน

ตู้รับแผ่นหน้าโต๊ะ

โครงตู้ : ไม้ Particle Board ความหนาไม่ต่ำกว่า 15 มม. ผิวเคลือบ Melamine Resin Film ด้วยระบบ Short Cycle ปิดขอบด้วย PVC หรือ ABS ความหนาไม่ต่ำกว่า 1 มม. ด้วยกาว (Hot Melt) ลบมุมด้วยเครื่องจักร ด้านล่างติดขาปรับพลาสติก ขนาด dia.50 x 25 มม.

หน้าบาน : ไม้ Particle Board ความหนาไม่ต่ำกว่า 18 มม. ตัดขอบเฉียง ผิวเคลือบ Melamine Resin Film ด้วยระบบ Short Cycle ปิดขอบด้วย PVC หรือ ABS ป้องกันการกระแทก ความหนาไม่ต่ำกว่า 1 มม. ด้วยกาว (Hot Melt) ลบมุมด้วยเครื่องจักร ด้านหลังหน้าบานติดด้วยเหล็กแผ่น ความหนาไม่น้อยกว่า 1.5 มม. ฟอสไฟ Epoxy

บานพับ : ระบบกลไกปิดนิ่มภายในบานพับ (Soft closing) โลหะทั้งตัวเคลือบผิวนิ่มป้องกันสนิม และการกัดกร่อน มุมเปิดไม่น้อยกว่า 100 องศา และการผ่านการใช้งาน เปิด-ปิด ได้ไม่น้อยกว่า 20,000 ครั้ง

โต๊ะทำงาน 3 ที่นั่ง (ต่อ)

กล่องลิ้นชัก : ไม้ Particle Board ความหนาไม้ต่ำกว่า 10 ม.ม. ผิวเคลือบ Melamine Resin Film ด้วยระบบ Short Cycle ปิดขอบด้วย PVC หรือ ABS ความหนาไม้ต่ำกว่า 0.4 ม.ม. ด้วยกาว (Hot Melt) ลบมุมด้วยเครื่องจักร

รางลิ้นชักเล็ก : รางเลื่อนลูกปืนสามารถดึงกล่องลิ้นชักออกมาได้ไม่ต่ำกว่า 350 ม.ม. ตัวรางเคลือบผิวกันสนิมด้วย zinc รับน้ำหนักได้ไม่น้อยกว่า 10 ก.ก.

กุญแจ : ระบบกุญแจที่มีรหัสกุญแจไม้ซ้ำกันสูงสุด 3,000 ดอก พร้อมลูกกุญแจชนิดพับได้ เพื่อป้องกันลูกกุญแจหักจากการกระแทก และกุญแจทุกชุดสามารถถอดเปลี่ยนเฉพาะตัวได้โดยใช้ Removable Key ซึ่งลูกกุญแจ และตัวใส่กุญแจมีหมายเลขพิมพ์ไว้ เพื่อป้องกันการผิดพลาดเวลาเปลี่ยนตัวใส่ นอกจากนี้กุญแจทุกชุด สามารถสั่งทำระบบ Master Key และระบบกุญแจกลุ่ม (กุญแจดอกเดียวสามารถใช้ได้หลายจุด)

อุปกรณ์ KNOCK-DOWN : "Supra" 15/16 และ 15/19 ของ Dresselhaus จากเยอรมัน หรือ "Minifix" 15/16 และ 15/19 ของ Hafele จากเยอรมัน หรือเทียบเท่า

หมายเหตุ : ขนาดของครุภัณฑ์ (กว้าง X ยาว X สูง) แตกต่างจากที่กำหนดไว้ได้ไม่เกิน + - 20 ม.ม.

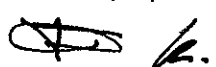
3/22

2/1

เก้าอี้สำนักงานพนักพิงต่ำ



คุณลักษณะของครุภัณฑ์

ขนาด : กว้าง 50 ซม. X ยาว 50 ซม. X สูง 94 ซม. - 102 ซม.

โครงเก้าอี้ : เป็นไม้อัดตัดขึ้นรูปขึ้นเดียว โดยมีความหนาไม่น้อยกว่า 10 มม. และมีจำนวนชั้นของไม้ไม่ต่ำกว่า 11 ชั้น บุด้วยฟองน้ำ ด้านหน้าและด้านหลัง หุ้มด้วยวัสดุ ผ้าฝ้าย

เบาะนั่ง : ได้เบาะติดกลไกเพื่อควบคุมการเคลื่อนไหวของเบาะนั่ง พร้อมระบบ Back Lock ควบคุมการโยกเอนของพนักพิง ปรับระดับสูง-ต่ำ ด้วยแกนแก๊ส สามารถปรับความสูงเบาะนั่งได้น้อยกว่า 6 ซม.

เท้าแขน : เป็นโครงเหล็กหุ้มด้วย Integral Polyurethane

ขาเก้าอี้ : เป็นขาพลาสติก Nylon เสริม Fiberglass รูปห้าแฉก ขนาด \varnothing ไม่น้อยกว่า 640 มม.

ล้อ : เป็นล้อคู่พลาสติก Nylon ขนาด \varnothing ไม่น้อยกว่า 45 มม. สามารถรับน้ำหนักได้ไม่น้อยกว่า 100 กก. ยึดติดกับขา โดยการตบเข้า

หมายเหตุ : ขนาดของครุภัณฑ์ (กว้าง X ยาว X สูง) แตกต่างจากที่กำหนดไว้ได้ไม่เกิน + - 20 มม.

[Handwritten signatures and initials]
3

เคาน์เตอร์

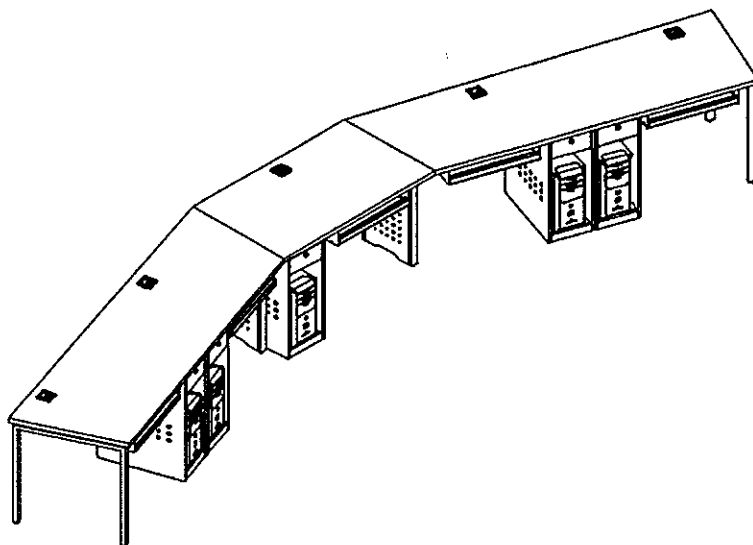

คุณลักษณะของเฟอร์นิเจอร์

ขนาด : กว้าง 5.80 ซ.ม. x ลึก 75 ซ.ม. x สูง 75 ซ.ม.

แผ่นบน : ไม้ Particle Board ความหนาไม้ต่ำกว่า 25 มม. ผิวเคลือบ Melamine Resin Film ด้วยระบบ Short Cycle ปิดขอบด้วย ABS ความหนาไม้ต่ำกว่า 1.5 มม.

โครงสร้างตู้ใส่ CPU : ไม้ Particle Board ความหนาไม้ต่ำกว่า 15 มม. ผิวเคลือบ Melamine Resin Film ด้วยระบบ Short Cycle ปิดขอบด้วย ABS ความหนาไม้ต่ำกว่า 1 มม.

ขาโต๊ะ : เหล็กกล่องขนาด 1 นิ้ว X 2 นิ้ว ความหนาไม้น้อยกว่า 1.5 มม. เคลือบสี Epoxy อบความร้อน

ถาดวาง KEYBOARD : ตัวถาดผลิตจาก ไม้ MDF Board ขึ้นรูป หุ้มผิว Anti-Scratch PVC ในระบบ Membrane Press ติดราวลื่นชัก ขนาดไม้น้อยกว่า 25 มม. ความยาวไม้น้อยกว่า 350 มม. พร้อมสลักสปริงสำหรับล็อกถาดเมื่อดึงออกมาจนสุดความยาว โดยราวลื่นชักนี้สามารถรับน้ำหนักได้ไม่น้อยกว่า 10 ก.ก. โครงยึดถาดผลิตจากเหล็กขึ้นรูปความหนาไม้น้อยกว่า 1.5 มม. เคลือบสี Epoxy อบความร้อน

หน้าบานลิ้นชัก : ไม้ Particle Board ความหนาไม้ต่ำกว่า 15 มม. ผิวเคลือบ Melamine Resin Film ด้วยระบบ Short Cycle ปิดขอบด้วย Melamine หรือ ABS ความหนาไม้ต่ำกว่า 0.5 มม.

กล่องลิ้นชัก : ไม้ Particle Board ความหนาไม้ต่ำกว่า 10 มม. ผิวเคลือบ Melamine Resin Film ด้วยระบบ Short Cycle ปิดขอบด้วย Melamine หรือ ABS ความหนาไม้ต่ำกว่า 0.5 มม.



กล่องไฟรับหน้าโต๊ะ : แผ่นเหล็ก Perforate พับตามแบบ ความหนาไม้น้อยกว่า 1.5 มม. เคลือบสี Epoxy อบความร้อน เนื้อสีมีความหนาไมต่ำกว่า 25 ไมครอน ภายในเจาะช่องสำหรับติดหน้ากากปลั๊กไฟ

กุญแจ : ระบบกุญแจที่มีรหัสกุญแจไม่ซ้ำกันสูงสุด 3,000 ดอก พร้อมลูกกุญแจชนิดพับได้ เพื่อป้องกันลูกกุญแจหักจากการกระแทก และกุญแจทุกชุดสามารถถอดเปลี่ยนเฉพาะตัวได้โดยใช้ Removable Key ซึ่งลูกกุญแจ และตัวใส่กุญแจมีหมายเลขพิมพ์ไว้ เพื่อป้องกันการผิดพลาดเวลาเปลี่ยนตัวได้ นอกจากนี้กุญแจทุกชุด สามารถสั่งทำระบบ Master Key และระบบกุญแจกลุ่ม (กุญแจดอกเดียวสามารถใช้ได้หลายจุด)

ฝาครอบช่องร้อยสายไฟ : พลาสติกฉีดขึ้นรูป

อุปกรณ์ KNOCK-DOWN : "Supra" 15/16 และ 15/19 ของ Dresselhaus จากเยอรมัน หรือ "Minifix" 15/16 และ 15/19 ของ Hafele จากเยอรมัน หรือเทียบเท่า

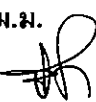
หมายเหตุ : ขนาดของครุภัณฑ์ (กว้าง X ยาว X สูง) แตกต่างจากที่กำหนดไว้ได้ไม่เกิน + - 20 มม.

3/Jan

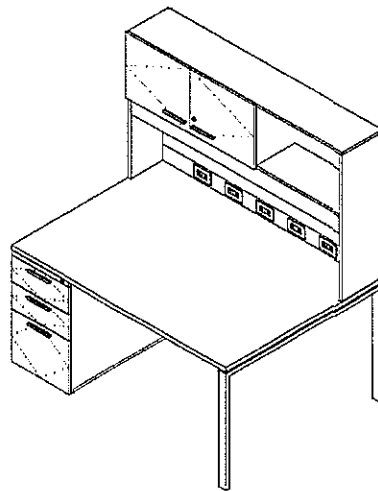

โต๊ะทำงานช่าง



คุณลักษณะของเฟอร์นิเจอร์

ขนาด : กว้าง 150 ซม. x ลึก 110 ซม. x สูง 165 ซม.

แผ่นบนโต๊ะ : ไม้ Particle Board ความหนาไม้ต่ำกว่า 27 มม. ผิวเคลือบ Melamine Resin Film ด้วยระบบ Short Cycle ปิดขอบด้วย ABS ความหนาไม้ต่ำกว่า 1 มม. ด้วยกาว (Hot Melt) ลบมุมด้วยเครื่องจักร

รางไฟ : เหล็กแผ่นพับความหนาไม้น้อยกว่า 1 มม. เคลือบสี Epoxy เนื้อสีมีความหนาไม้ต่ำกว่า 25 ไมครอน และเจาะช่องสำหรับติดตั้งกากปปลั๊กไฟ (ไม่รวมปลั๊กไฟ)

โครงตู้บน : ไม้ Particle Board ความหนาไม้ต่ำกว่า 16 มม. ผิวเคลือบ Melamine Resin Film ด้วยระบบ Short Cycle ปิดขอบด้วย ABS ความหนาไม้ต่ำกว่า 1 มม. ด้วยกาว (Hot Melt) ลบมุมด้วยเครื่องจักร ด้านล่างเสริมเหล็กตัว T เพื่อความแข็งแรง ได้ตู้ซ่อนไฟ T5 พร้อมสวิทช์ไฟ

หน้าบานเปิดตู้บน : ไม้ Particle Board ความหนาไม้ต่ำกว่า 16 มม. ผิวเคลือบ Melamine Resin Film ด้วยระบบ Short Cycle ปิดขอบด้วย ABS ความหนาไม้ต่ำกว่า 1 มม. ด้วยกาว (Hot Melt) ลบมุมด้วยเครื่องจักร

มือจับ : มือจับ Extruded Aluminium ผิว Anodize ความยาวไม้น้อยกว่า 145 มม.

ขาโต๊ะ : ขาเหล็กกล่องสี่เหลี่ยม ขนาด 1" x 2" หนาไม้น้อยกว่า 1.5 มม. เคลือบสี Epoxy อบความร้อน ปลายขาติดแป้นปรับระดับ

คาน : เหล็กกล่องสี่เหลี่ยม ขนาด 1½" x 1½" หนาไม้น้อยกว่า 1.5 มม. เคลือบสี Epoxy อบความร้อน

ตู้ลิ้นชักรับหน้าโต๊ะ

โครงตู้ : ไม้ Particle Board ความหนาไม้ต่ำกว่า 16 มม. ผิวเคลือบ Melamine Resin Film ด้วยระบบ Short Cycle ปิดขอบด้วย ABS ความหนาไม้ต่ำกว่า 1 มม. ด้วยกาว (Hot Melt) ลบมุมด้วยเครื่องจักร ด้านล่างติดขาปรับพลาสติก ขนาด dia.50 x 25 มม.

หน้าบาน : ไม้ Particle Board ความหนาไม้ต่ำกว่า 16 มม. ผิวเคลือบ Melamine Resin Film ด้วยระบบ Short Cycle ปิดขอบด้วย ABS ความหนาไม้ต่ำกว่า 1 มม. ด้วยกาว (Hot Melt) ลบมุมด้วยเครื่องจักร

กล่องลิ้นชัก : ไม้ Particle Board ความหนาไม้ต่ำกว่า 12 มม. ผิวเคลือบ Melamine Resin Film ด้วยระบบ Short Cycle ปิดขอบด้วย Melamine หรือ ABS ความหนาไม้ต่ำกว่า 0.4 มม. ด้วยกาว (Hot Melt) ลบมุมด้วยเครื่องจักร

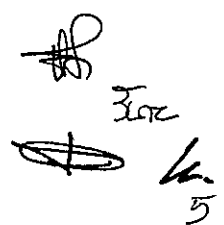
5

โต๊ะทำงานช่าง (ต่อ)



รางลิ้นชัก : รางเลื่อนลูกปืนสามารถดึงกล่องลิ้นชักออกมาได้ไม่ต่ำกว่า 350 ม.ม. ตัวรางรับน้ำหนักได้ไม่น้อยกว่า 15 ก.ก. --

รางลิ้นชักแขวนไฟล์ : รางเลื่อนลูกปืนระบบ Full Extension ความยาวไม่น้อยกว่า 17 นิ้ว ทำมาจากวัสดุเหล็กเคลือบผิวรับน้ำหนักได้ไม่น้อยกว่า 35 ก.ก.

กุญแจ : ระบบกุญแจที่มีรหัสกุญแจไม่ซ้ำกันสูงสุด 3,000 ดอก พร้อมลูกกุญแจชนิดพับได้ เพื่อป้องกันลูกกุญแจหักจากการกระแทก และกุญแจทุกชุดสามารถถอดเปลี่ยนเฉพาะตัวได้โดยใช้ Removable Key ซึ่งลูกกุญแจ และตัวใส่กุญแจมีหมายเลขพิมพ์ไว้ เพื่อป้องกันการผิดพลาดเวลาเปลี่ยนตัวได้ นอกจากนี้กุญแจทุกชุด สามารถสั่งทำระบบ Master Key และระบบกุญแจกลุ่ม (กุญแจดอกเดียวสามารถใช้ได้หลายจุด)

อุปกรณ์ KNOCK-DOWN : "Supra" 15/16 และ 15/19 ของ Dresselhaus จากเยอรมัน หรือ "Minifix" 15/16 และ 15/19 ของ Hafele จากเยอรมัน หรือเทียบเท่า

หมายเหตุ : ขนาดของครุภัณฑ์ (กว้าง X ยาว X สูง) แตกต่างจากที่กำหนดไว้ได้ไม่เกิน + - 20 ม.ม.

3/24
 

โต๊ะคอมงานช่าง

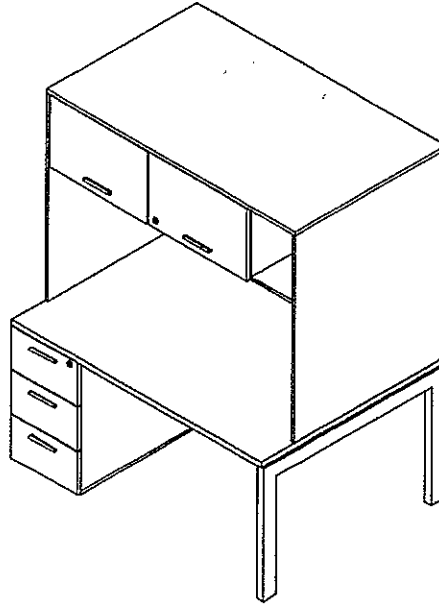

คุณลักษณะของเฟอร์นิเจอร์

ขนาด : กว้าง 150 ซม. x ลึก 110 ซม. x สูง 185 ซม.

แผ่นหน้าโต๊ะ : ไม้ Particle Board ความหนาไม่ต่ำกว่า 27 มม. ผิวเคลือบ Melamine Resin Film ด้วยระบบ Short Cycle ปิดขอบด้วย ABS ความหนาไม่ต่ำกว่า 1 มม. โดยกรรมวิธีอัดกาวด้วยเครื่องจักรปิดขอบ

รางไฟ : เหล็กแผ่นพับความหนาไม่น้อยกว่า 1 มม. เคลือบสี Epoxy เนื้อสีมีความหนาไม่ต่ำกว่า 25 ไมครอน และเจาะช่องสำหรับติดตั้งกากปัดไฟ (ไม่รวมปลั๊กไฟ)

แผ่นบนตู้บานเปิด : ไม้ Particle Board ความหนาไม่ต่ำกว่า 18 มม. ผิวเคลือบ Melamine Resin Film ด้วยระบบ Short Cycle ปิดขอบด้วย ABS ความหนาไม่ต่ำกว่า 1 มม. โดยกรรมวิธีอัดกาวด้วยเครื่องจักรปิดขอบ

โครงสร้างตู้บานเปิด : ไม้ Particle Board ความหนาไม่ต่ำกว่า 16 มม. ผิวเคลือบ Melamine Resin Film ด้วยระบบ Short Cycle ปิดขอบด้วย ABS ความหนาไม่ต่ำกว่า 1 มม. โดยกรรมวิธีอัดกาวด้วยเครื่องจักรปิดขอบ

ขาโต๊ะ : ขาเหล็กกล่องสี่เหลี่ยม ขนาด 1½" x 3" หนา 2 มม. เคลือบสี Epoxy อบความร้อน ปลายขาติดแป้นปรับระดับ

คาน : เหล็กกล่องสี่เหลี่ยม ขนาด 1½" x 3" ความหนาไม่น้อยกว่า 1.5 มม. เคลือบสี Epoxy อบความร้อน

หน้าบานเปิด/หน้าลิ้นชัก : ไม้ Particle Board ความหนาไม่ต่ำกว่า 16 มม. ผิวเคลือบ Melamine Resin Film ด้วยระบบ Short Cycle ปิดขอบด้วย ABS ความหนาไม่ต่ำกว่า 1 มม. โดยกรรมวิธีอัดกาวด้วยเครื่องจักรปิดขอบ

กล่องลิ้นชัก : ไม้ Particle Board ความหนาไม่ต่ำกว่า 12 มม. ผิวเคลือบ Melamine Resin Film ด้วยระบบ Short Cycle ปิดขอบด้วย Melamine หรือ ABS ความหนาไม่ต่ำกว่า 0.4 มม. โดยกรรมวิธีอัดกาวด้วยเครื่องจักรปิดขอบ

กุญแจ : ระบบกุญแจที่มีรหัสกุญแจไม่ซ้ำกันสูงสุด 3,000 ดอก พร้อมลูกกุญแจชนิดพับได้ เพื่อป้องกันลูกกุญแจหักจากการกระแทก และกุญแจทุกชุดสามารถถอดเปลี่ยนเฉพาะตัวได้โดยใช้ Removable Key ซึ่งลูกกุญแจ และตัวใส่กุญแจมีหมายเลขพิมพ์ไว้ เพื่อป้องกันการผิดพลาดเวลาเปลี่ยนตัวใส่ นอกจากนี้กุญแจทุกชุด สามารถสั่งทำระบบ Master Key และระบบกุญแจกลุ่ม (กุญแจดอกเดียวสามารถใช้ได้หลายจุด)

มือจับ : Extruded Aluminium ผิว Anodize

ฝาครอบช่องร้อยสายไฟ : พลาสติกฉีดขึ้นรูป

อุปกรณ์ KNOCK-DOWN : "Supra" 15/16 และ 15/19 ของ Dresselhaus จากเยอรมัน หรือ "Minifix" 15/16 และ 15/19 ของ Hafele จากเยอรมัน หรือเทียบเท่า

หมายเหตุ : ขนาดของครุภัณฑ์ (กว้าง X ยาว X สูง) แตกต่างจากที่กำหนดไว้ได้ไม่เกิน + - 20 มม.

ตู้เอกสารเตี้ยบานเปิด

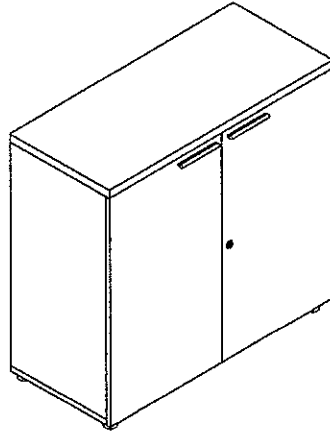

คุณสมบัติของเฟอร์นิเจอร์

ขนาด : กว้าง 80 ซม. x ลึก 40 ซม. x สูง 85 ซม.

แผ่นบนตู้ : ไม้ Particle Board ความหนาไม่น้อยกว่า 18 มม. ผิวเคลือบ Melamine Resin Film ด้วยระบบ Short Cycle ปิดขอบ ABS หรือ PVC ความหนาไม่น้อยกว่า 1 มม.

โครงตู้ : ไม้ Particle Board ความหนาไม่น้อยกว่า 15 มม. ผิวเคลือบ Melamine Resin Film ด้วยระบบ Short Cycle ปิดขอบด้วย PVC ความหนาไม่น้อยกว่า 0.5 มม. ด้านล่างติดขาปรับพลาสติก ขนาดไม่ต่ำกว่า \varnothing 50 x 25 มม.

แผ่นหลังตู้ : ไม้ Particle Board ความหนาไม่น้อยกว่า 10 มม. ผิวเคลือบ Melamine Resin Film ด้วยระบบ Short Cycle

หน้าบานตู้ : ไม้ Particle Board ความหนาไม่น้อยกว่า 15 มม. ผิวเคลือบ Melamine Resin Film ด้วยระบบ Short Cycle ปิดขอบ ABS หรือ PVC ความหนาไม่น้อยกว่า 1.5 มม.

ชั้นปรับระดับ : ไม้ Particle Board ความหนาไม่น้อยกว่า 15 มม. ผิวเคลือบ Melamine Resin Film ด้วยระบบ Short Cycle ปิดขอบ PVC ความหนาไม่น้อยกว่า 0.5 มม. ด้านล่างเสริมด้วยฉากเหล็ก เพื่อความแข็งแรงและทนทาน

อุปกรณ์ KNOCK-DOWN : “ Supra ” 15/16 และ 15/19 ของ Dresselhaus จากเยอรมัน หรือ “Minifix” 15/16 และ 15/19 ของ Hafele จากเยอรมัน หรือเทียบเท่า

กุญแจ : ระบบกุญแจที่มีรหัสกุญแจไม่ซ้ำกันสูงสุด 3,000 ดอก พร้อมลูกกุญแจชนิดพับได้ เพื่อป้องกันลูกกุญแจหักจากการกระแทก และกุญแจทุกชุดสามารถถอดเปลี่ยนเฉพาะตัวได้โดยใช้ Removable Key ซึ่งลูกกุญแจ และตัวใส่กุญแจ มีหมายเลขพิมพ์ไว้ เพื่อป้องกันการผิดพลาดเวลาเปลี่ยนตัวใส่ นอกจากนี้กุญแจทุกชุด สามารถสั่งทำระบบ Master Key และระบบกุญแจกลุ่ม (กุญแจดอกเดียวสามารถใช้ได้หลายจุด)

หมายเหตุ : ขนาดของครุภัณฑ์ (กว้าง X ยาว X สูง) แตกต่างจากที่กำหนดไว้ได้ไม่เกิน + - 20 มม.

Handwritten signature and initials in black ink, located in the bottom right corner of the page.

ตู้สูงบานเปิด (สูง 2.4 เมตร)

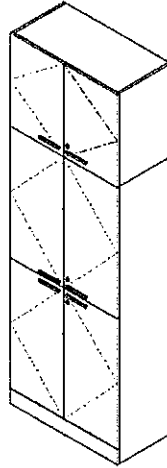

คุณลักษณะของเฟอร์นิเจอร์

ขนาด : กว้าง 80 ซม. x ลึก 40 ซม. x สูง 240 ซม.

แผ่นบนตู้ : ไม้ Particle Board ความหนาไม้ต่ำกว่า 17 มม. ผิวเคลือบ Melamine Resin Film ด้วยระบบ Short Cycle ปิดขอบด้วย ABS ความหนาไม้ไม่น้อยกว่า 1 มม. โดยกรรมวิธีอัดกาวด้วยเครื่องจักร

โครงตู้ : ไม้ Particle Board ความหนาไม้ต่ำกว่า 17 มม. ผิวเคลือบ Melamine Resin Film ด้วยระบบ Short Cycle ปิดขอบด้วย ABS ความหนาไม้ไม่น้อยกว่า 1 มม. โดยกรรมวิธีอัดกาวด้วยเครื่องจักร และลบมุมด้วยเครื่องจักร

ชั้นปรับระดับและชั้นติดตาย : ไม้ Particle Board ความหนาไม้ต่ำกว่า 17 มม. ผิวเคลือบ Melamine Resin Film ด้วยระบบ Short Cycle ปิดขอบด้วย ABS ความหนาไม้ไม่น้อยกว่า 0.4 มม. โดยกรรมวิธีอัดกาวด้วยเครื่องจักร และลบมุมด้วยเครื่องจักรด้านล่างเสริม Aluminum รูปตัว T เพื่อเสริมความแข็งแรง

หน้าบานไม้ : ไม้ Particle Board ความหนาไม้ต่ำกว่า 17 มม. ผิวเคลือบ Melamine Resin Film ด้วยระบบ Short Cycle ปิดขอบด้วย ABS ความหนาไม้ไม่น้อยกว่า 1 มม. โดยกรรมวิธีอัดกาวด้วยเครื่องจักร

บานพับ : ระบบกลไกปิดนิ่มภายในบานพับ (Soft closing) โลหะทั้งตัวเคลือบผิวกันเกิดป้องกันสนิม และการกัดกร่อน มุมเปิดไม่น้อยกว่า 100 องศา และการผ่านการทดสอบ เปิด-ปิด ได้ไม่น้อยกว่า 20,000 ครั้ง

มือจับ : มือจับ Extruded Aluminium เคลือบผิว Anodize สีเงิน ความยาวมาตรฐาน 148 มม. ระยะจุดเจาะ 128 มม.

กุญแจ : ระบบกุญแจที่มีรหัสกุญแจไม่ซ้ำกันสูงสุด 3,000 ดอก พร้อมลูกกุญแจชนิดพับได้ เพื่อป้องกันลูกกุญแจหักจากการกระแทก และกุญแจทุกชุดสามารถถอดเปลี่ยนเฉพาะตัวได้โดยใช้ Removable Key ซึ่งลูกกุญแจ และตัวใส่กุญแจมีหมายเลขพิมพ์ไว้ เพื่อป้องกันการผิดพลาดเวลาเปลี่ยนตัวได้ นอกจากนี้กุญแจทุกชุด สามารถสั่งทำระบบ Master Key และระบบกุญแจกลุ่ม (กุญแจดอกเดียวสามารถใช้ได้หลายจุด)

อุปกรณ์ KNOCK-DOWN : "Supra" 15/16 และ 15/19 ของ Dresselhaus จากเยอรมัน หรือ "Minifix" 15/16 และ 15/19 ของ Hafele จากเยอรมัน หรือเทียบเท่า

หมายเหตุ : ขนาดของครุภัณฑ์ (กว้าง X ยาว X สูง) แตกต่างจากที่กำหนดไว้ได้ไม่เกิน + - 20 มม.

2

โซฟา 2 ที่นั่ง

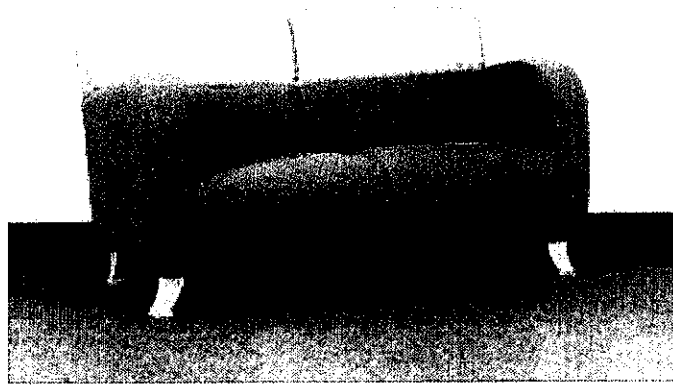

คุณสมบัติของเฟอร์นิเจอร์

ขนาด : กว้าง 138 ซม. x ลึก 80 ซม. x สูง 84 ซม.

รูปแบบ : โซฟา 2 ที่นั่ง มีเท้าแขนซ้าย-ขวา

โครงสร้าง : ภายในพาะโครงด้วยไม้เนื้อแข็ง และไม้อัด บุปองน้ำเกรด A ขึ้นรูปตามแบบ ด้านล่างติดขาเหล็กขึ้นรูป

ผิวเคลือบสีเทาเงิน ปลายขาเป็นไม้จริง

วัสดุหุ้ม : หุ้มด้วยหนัง PU (Polyurethane)

หมายเหตุ : ขนาดโดยรวมของครุภัณฑ์ แตกต่างจากที่กำหนดไว้ได้ไม่เกิน + - 30 ม.ม.

5/22
[Handwritten signature]
/

โต๊ะกลาง (TOP 40 ซม.)

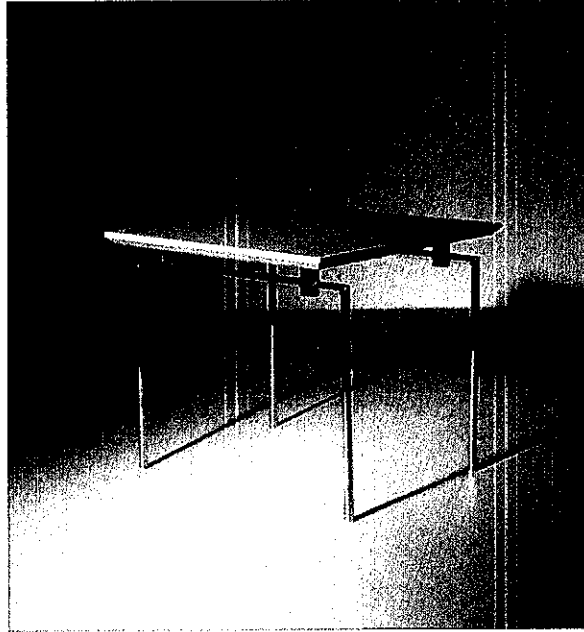



คุณสมบัติของเฟอร์นิเจอร์

ขนาด : กว้าง 40 ซม. x ยาว 40 ซม. x สูง 50 ซม.

หน้าโต๊ะ : ไม้ Particle Board ความหนาไม่น้อยกว่า 28 มม. ผิวเคลือบ Melamine Resin Film ทั้ง 2 ด้าน ด้วยระบบ Short Cycle ขอบตัดตรง และปิดด้วย ABS หรือ PVC ความหนาไม่น้อยกว่า 1 มม.

ขาโต๊ะ : โครงขาเป็นท่อเหล็ก ขนาดไม่น้อยกว่า $\varnothing \frac{3}{4}$ นิ้ว หนาไม่น้อยกว่า 1.6 มม. เชื่อมติดกับท่อเหล็กรับหน้าโต๊ะ ขนาดไม่น้อยกว่า $\varnothing 1\frac{1}{2}$ นิ้ว หนาไม่น้อยกว่า 2 มม. และแผ่นเหล็ก หนาไม่น้อยกว่า 5 มม. ชุบผิวโครเมียมทั้งหมด

หมายเหตุ : ขนาดของครุภัณฑ์ (กว้าง X ยาว X สูง) แตกต่างจากที่กำหนดไว้ได้ไม่เกิน + - 20 มม.

ชื่อ

ชื่อ
11

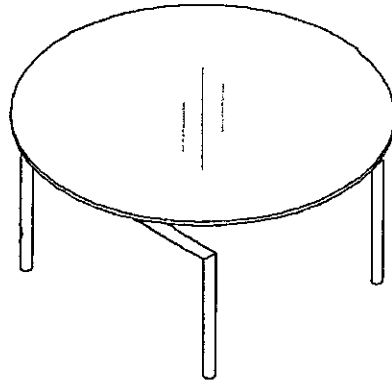
โต๊ะกลาง



คุณลักษณะของเฟอร์นิเจอร์

ขนาด : กว้าง \varnothing 60 ซม. x สูง 38 ซม.

TOP หน้าโต๊ะ : กระจกใส TEMPER ความหนาไม่น้อยกว่า 8 มม. เจียรขอบมนโดยรอบ

ขาโต๊ะ : โครงขาเป็นท่อเหล็ก ขนาด \varnothing $\frac{3}{4}$ นิ้ว ความหนาไม่น้อยกว่า 1.5 มม. เชื่อมติดกับท่อเหล็กรับหน้าโต๊ะ ขนาด \varnothing 1½ นิ้ว ความหนาไม่น้อยกว่า 1.5 มม. และแผ่นเหล็ก ความหนาไม่น้อยกว่า 5 มม. ชุบผิวโครเมียมทั้งหมด

หมายเหตุ : ขนาดของครุภัณฑ์ (กว้าง X ยาว X สูง) แตกต่างจากที่กำหนดไว้ได้ไม่เกิน \pm 20 มม.

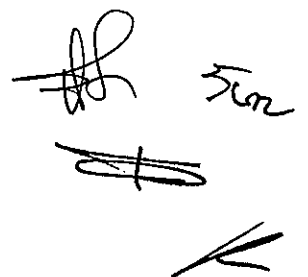

โต๊ะกลาง TOP กระจก

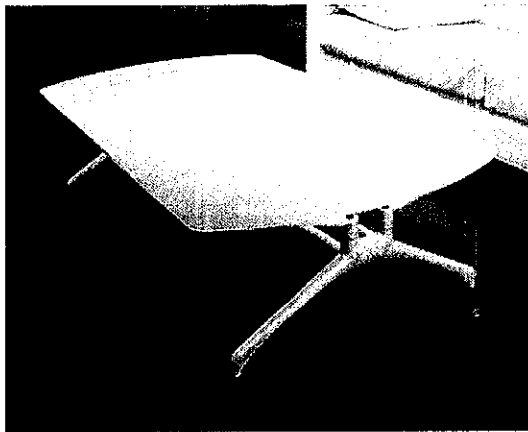

คุณลักษณะของเฟอร์นิเจอร์

ขนาด : กว้าง 90 ซม. x ลึก 50 ซม. x สูง 50 ซม.

Top โต๊ะ : กระจก Laminated ความหนาไม่น้อยกว่า 10 มม. เจียรขอบมนโดยรอบ

ขาโต๊ะ : ขาอลูมิเนียมหล่อขึ้นรูปเคลือบสี Epoxy อบความร้อนสีเงิน ปลายขาติดแป้นเหล็กปรับระดับ ขนาด \varnothing 80 มม. สามารถปรับระดับได้ไม่น้อยกว่า + - 10 มม. เคลือบสี Epoxy อบความร้อน

หมายเหตุ : ขนาดของครุภัณฑ์ (กว้าง X ยาว X สูง) แตกต่างจากที่กำหนดไว้ได้ไม่เกิน + - 20 มม.

3/22
K.
13

PANTRY

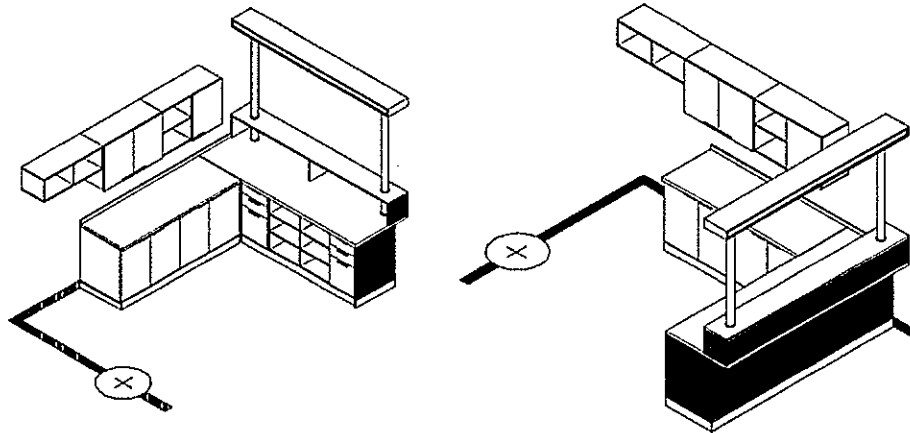

คุณลักษณะของเฟอร์นิเจอร์

ขนาด : กว้าง 345 ซม. x ลึก 240 ซม. x สูง 240 ซม.

แผ่นTOP : ทินเทียม ความหนาไม่น้อยกว่า 15 มม.

โครงสร้างตู้บานเปิด/ตู้ลิ้นชัก : ไม้ Particle Board ความหนาไม่ต่ำกว่า 15 มม. ผิวเคลือบ Melamine Resin Film ด้วยระบบ Short Cycle ปิดขอบด้วย ABS ความหนาไม่ต่ำกว่า 1.5 มม.

หน้าบานตู้บานเปิด/หน้าลิ้นชัก : ไม้ Particle Board ความหนาไม่ต่ำกว่า 15 มม. ผิวเคลือบ Melamine Resin Film ด้วยระบบ Short Cycle ปิดขอบด้วย ABS ความหนาไม่ต่ำกว่า 1.5 มม.

กล่องลิ้นชัก : ไม้ Particle Board ความหนาไม่ต่ำกว่า 10 มม. ผิวเคลือบ Melamine Resin Film ด้วยระบบ Short Cycle ปิดขอบด้วย Melamine หรือ ABS ความหนาไม่ต่ำกว่า 0.5 มม.

แผ่นบนติดตั้งไฟ Downlight : ไม้ Particle Board เพราะโครงความหนารวมไม่น้อยกว่า 10 ซม. หุ้มผิว Anti-Scratch PVC ในระบบ Membrane ติดตั้งไฟ Downlight พร้อมอุปกรณ์

เสาตั้ง : ท่อเหล็กกลม เส้นผ่านศูนย์กลางไม่น้อยกว่า 2.5 นิ้ว ชุบโครเมียม

แผงด้านหน้า : ไม้ MDF Board เพราะโครง ความหนาไม่ต่ำกว่า 10 ซม. หุ้มผิว Anti-Scratch PVC ในระบบ Membrane

กุญแจ : ระบบกุญแจที่มีรหัสกุญแจไม่ซ้ำกันสูงสุด 3,000 ดอก พร้อมลูกกุญแจชนิดพับได้ เพื่อป้องกันลูกกุญแจหักจากการกระแทก และกุญแจทุกชุดสามารถถอดเปลี่ยนเฉพาะตัวได้โดยใช้ Removable Key ซึ่งลูกกุญแจ และตัวใส่กุญแจมีหมายเลขพิมพ์ไว้ เพื่อป้องกันการผิดพลาดเวลาเปลี่ยนตัวใส่ นอกจากนี้กุญแจทุกชุด สามารถสั่งทำระบบ Master Key และระบบกุญแจกลุ่ม (กุญแจดอกเดียวสามารถใช้ได้หลายชุด)

มือจับ : Extruded Aluminium ผิว Anodize

อุปกรณ์ KNOCK-DOWN : “Supra” 15/16 และ 15/19 ของ Dresselhaus จากเยอรมัน หรือ “Minifix” 15/16 และ 15/19 ของ Hafele จากเยอรมัน หรือเทียบเท่า

หมายเหตุ : ขนาดของครุภัณฑ์ (กว้าง X ยาว X สูง) แตกต่างจากที่กำหนดไว้ได้ไม่เกิน + - 20 มม.

[Handwritten signature]
3/10
[Handwritten signature]
[Handwritten signature]

เก้าอี้สูง

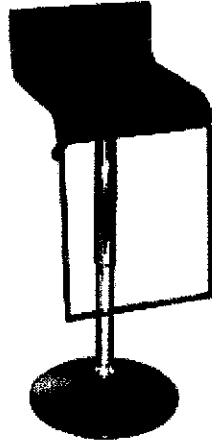

คุณสมบัติของเฟอร์นิเจอร์

ขนาด : กว้าง 36 ซม. x ลึก 45 ซม. x สูง 70-92 ซม.

ที่นั่ง : ที่นั่งหุ้มหนัง PU

ขา : ขาเหล็กชุบโครเมียม

การปรับระดับ : สามารถปรับระดับ สูง-ต่ำ ของเบาะนั่ง ด้วยแกนแก๊สได้ไม่น้อยกว่า 15 ซม.

หมายเหตุ : ขนาดของครุภัณฑ์ (กว้าง X ยาว X สูง) แตกต่างจากที่กำหนดไว้ได้ไม่เกิน + - 20 มม.



Fun



k.

15

โต๊ะกลมทรงสูง

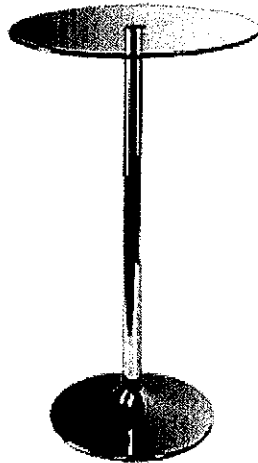

คุณลักษณะของเฟอร์นิเจอร์

ขนาด : กว้าง \varnothing 60 x สูง 110 ซม.ม.

Top โต๊ะ : กระจก TEMPERED GLASS ความหนาไม่น้อยกว่า 8 มม.

ขา : ขาเหล็กชุบโครเมียม

หมายเหตุ : ขนาดของครุภัณฑ์ (กว้าง X ยาว X สูง) แตกต่างจากที่กำหนดไว้ได้ไม่เกิน + - 20 มม.

#P
K.
16

โซฟา 1 ที่นั่ง (โครงสแตนเลส)

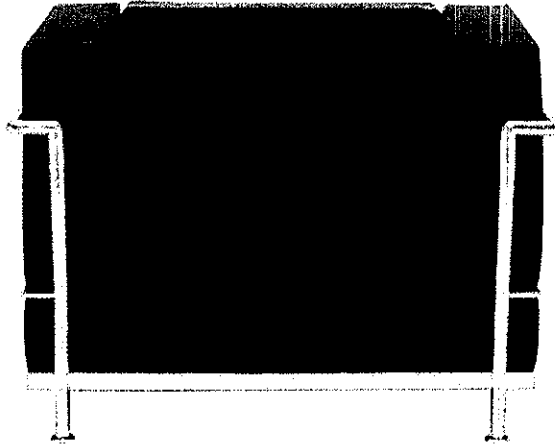

คุณลักษณะของเฟอร์นิเจอร์

ขนาด : กว้าง 91 ซม. x ลึก x 70 ซม. x สูง 68 ซม. (ขนาดรวมโครงสแตนเลส) ความสูงที่นั่ง 43 ซม.



รูปแบบ : โซฟา มีเท้าแขนซ้าย-ขวา โดยที่นั่ง, พนักพิง และเท้าแขน จะมีลักษณะเป็นเบาะลอย แยกชิ้นกัน

โครงสร้าง : สแตนเลสกลม ขนาด \varnothing 1 นิ้ว ทนทานไม่น้อยกว่า 1.5 ม.ม. และฉากสแตนเลส ทนทานไม่น้อยกว่า 1.5 ม.ม.

เชื่อมติดกันเป็นโครงโซฟาตามแบบ

เบาะรองนั่ง : ฟองน้ำเกรด A หุ้มด้วยหนัง PU

หมายเหตุ : ขนาดของครุภัณฑ์ (กว้าง X ยาว X สูง) แตกต่างจากที่กำหนดไว้ได้ไม่เกิน + - 20 ม.ม.

3 Loc
 K.
17

โต๊ะกลาง (TOP 60 ซม.)

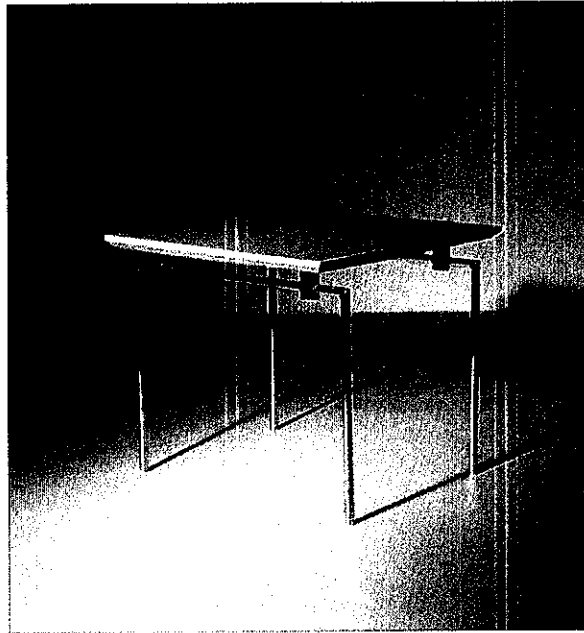

คุณสมบัติของเฟอร์นิเจอร์

ขนาด : กว้าง 60 ซม. x ยาว 60 ซม. x สูง 45 ซม.

หน้าโต๊ะ : ไม้ Particle Board ความหนาไม่น้อยกว่า 28 มม. ผิวเคลือบ Melamine Resin Film ทั้ง 2 ด้าน ด้วยระบบ Short Cycle ขอบตัดตรง และปิดด้วย ABS หรือ PVC ความหนาไม่น้อยกว่า 1 มม.

ขาโต๊ะ : โครงขาเป็นท่อเหล็ก ขนาดไม่น้อยกว่า $\varnothing \frac{3}{4}$ นิ้ว หนาไม่น้อยกว่า 1.6 มม. เชื่อมติดกับท่อเหล็กรับหน้าโต๊ะ ขนาดไม่น้อยกว่า $\varnothing 1\frac{1}{2}$ นิ้ว หนาไม่น้อยกว่า 2 มม. และแผ่นเหล็ก หนาไม่น้อยกว่า 5 มม. ชุบผิวโครเมียมทั้งหมด

หมายเหตุ : ขนาดของครุภัณฑ์ (กว้าง X ยาว X สูง) แตกต่างจากที่กำหนดไว้ได้ไม่เกิน + - 20 มม.

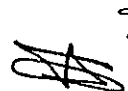

18

