

เอกสารประกวดราคาซื้อด้วยวิธีประกวดราคาอิเล็กทรอนิกส์ (e-bidding)

เลขที่ กพ.บท e-b 112/2561

จัดซื้อตู้เก็บอะไหล่และอุปกรณ์สำรองเช่าแบบรายเดือน จำนวน ๔ ชุด

ตามประกาศบริษัท วิหุกการบินแห่งประเทศไทย จำกัด

ลงวันที่ ๒ พฤษภาคม ๒๕๖๑

บริษัท วิหุกการบินแห่งประเทศไทย จำกัด ซึ่งต่อไปนี้จะเรียกว่า “บวท.” มีความประสงค์ จะประกวดราคาจัดซื้อตู้เก็บอะไหล่และอุปกรณ์สำรองเช่าแบบรายเดือน จำนวน ๔ ชุด ซึ่งพัสดุที่จะ ซื้อนี้ต้องเป็นของแท้ ของใหม่ ไม่เคยใช้งานมาก่อน ไม่เป็นของเก่าเก็บ อยู่ในสภาพที่จะใช้งานได้ทันที และมีคุณลักษณะเฉพาะตรงตามที่กำหนดไว้ในเอกสารประกวดราคาซื้อด้วยวิธีประกวดราคา อิเล็กทรอนิกส์ฉบับนี้ โดยมีข้อแนะนำ และข้อกำหนด ดังต่อไปนี้

๑. เอกสารแนบท้ายเอกสารประกวดราคาอิเล็กทรอนิกส์

๑.๑ รายละเอียดคุณลักษณะเฉพาะ และตารางการเปรียบเทียบ

๑.๒ แบบใบเสนอราคาที่กำหนดไว้ในระบบจัดซื้อจัดจ้างภาครัฐด้วยอิเล็กทรอนิกส์

๑.๓ แบบสัญญาซื้อขาย

๑.๔ แบบหนังสือค้ำประกัน

หลักประกันสัญญา

๑.๕ บทนิยาม

(๑) ผู้มีผลประโยชน์ร่วมกัน

(๒) การขัดขวางการแข่งขันอย่างเป็นธรรม

๑.๖ แบบบัญชีเอกสารที่กำหนดไว้ในระบบจัดซื้อจัดจ้างภาครัฐด้วยอิเล็กทรอนิกส์

(๑) บัญชีเอกสารส่วนที่ ๑

(๒) บัญชีเอกสารส่วนที่ ๒

๒. คุณสมบัติของผู้ยื่นข้อเสนอ

๒.๑ มีความสามารถตามกฎหมาย

๒.๒ ไม่เป็นบุคคลล้มละลาย

๒.๓ ไม่อยู่ระหว่างเลิกกิจการ

๒.๔ ไม่เป็นบุคคลซึ่งอยู่ระหว่างถูกระงับการยื่นข้อเสนอหรือทำสัญญากับหน่วยงานของรัฐไว้ชั่วคราว เนื่องจากเป็นผู้ที่ไม่ผ่านเกณฑ์การประเมินผลการปฏิบัติงานของผู้ประกอบการ ตามระเบียบที่รัฐมนตรีว่าการกระทรวงการคลังกำหนดตามที่ประกาศเผยแพร่ในระบบเครือข่าย สารสนเทศของกรมบัญชีกลาง

๒.๕ ไม่เป็นบุคคลซึ่งถูกระบุชื่อไว้ในบัญชีรายชื่อผู้ทำงานและได้แจ้งเวียนชื่อให้เป็นผู้ทำงานของหน่วยงานของรัฐในระบบเครือข่ายสารสนเทศของกรมบัญชีกลาง ซึ่งรวมถึงนิติบุคคลที่ผู้ทำงานเป็นหุ้นส่วนผู้จัดการ กรรมการผู้จัดการ ผู้บริหาร ผู้มีอำนาจในการดำเนินงานในกิจการของนิติบุคคลนั้นด้วย

๒.๖ มีคุณสมบัติและไม่มีลักษณะต้องห้ามอื่นตามที่คณะกรรมการนโยบายการจัดซื้อจัดจ้างและการบริหารพัสดุภาครัฐกำหนดในราชกิจจานุเบกษา

๒.๗ เป็นนิติบุคคล ผู้มีอาชีพขายพัสดุที่ประกวดราคาซื้อด้วยวิธีประกวดราคาอิเล็กทรอนิกส์ดังกล่าว

๒.๘ ไม่เป็นผู้มีผลประโยชน์ร่วมกันกับผู้ยื่นข้อเสนอรายอื่นที่เข้ายื่นข้อเสนอให้แก่ บวท. ณ วันประกาศประกวดราคาอิเล็กทรอนิกส์ หรือไม่เป็นผู้กระทำการอันเป็นการขัดขวางการแข่งขันอย่างเป็นธรรมในการประกวดราคาอิเล็กทรอนิกส์ครั้งนี้

๒.๙ ไม่เป็นผู้ได้รับเอกสิทธิ์หรือความคุ้มกัน ซึ่งอาจปฏิเสธไม่ยอมขึ้นศาลไทย เว้นแต่รัฐบาลของผู้ยื่นข้อเสนอได้มีคำสั่งให้สละเอกสิทธิ์และความคุ้มกันเช่นว่านั้น

๒.๑๐ ผู้ยื่นข้อเสนอต้องลงทะเบียนในระบบจัดซื้อจัดจ้างภาครัฐด้วยอิเล็กทรอนิกส์ (Electronic Government Procurement: e-GP) ของกรมบัญชีกลาง

๒.๑๑ ผู้ยื่นข้อเสนอซึ่งได้รับการคัดเลือกเป็นคู่สัญญาต้องลงทะเบียนในระบบจัดซื้อจัดจ้างภาครัฐด้วยอิเล็กทรอนิกส์ (Electronic Government Procurement: e-GP) ของกรมบัญชีกลางตามที่คณะกรรมการ ป.ป.ช. กำหนด

๒.๑๒ ผู้ยื่นข้อเสนอต้องไม่อยู่ในฐานะเป็นผู้ไม่แสดงบัญชีรายรับรายจ่าย หรือแสดงบัญชีรายรับรายจ่ายไม่ถูกต้องครบถ้วนในสาระสำคัญ ตามที่คณะกรรมการ ป.ป.ช. กำหนด

๒.๑๓ ผู้ยื่นข้อเสนอซึ่งได้รับคัดเลือกเป็นคู่สัญญาต้องรับและจ่ายเงินผ่านบัญชีธนาคาร เว้นแต่การจ่ายเงินแต่ละครั้งซึ่งมีมูลค่าไม่เกินสามหมื่นบาทคู่สัญญาอาจจ่ายเป็นเงินสดก็ได้ ตามที่คณะกรรมการ ป.ป.ช. กำหนด

๒.๑๔ ไม่มีพนักงานของ บวท. เป็นผู้จัดการ หุ้นส่วนผู้จัดการ กรรมการผู้จัดการ ผู้บริหาร ผู้มีอำนาจในการดำเนินงานในกิจการของบุคคลธรรมดาหรือนิติบุคคล เป็นหุ้นส่วนในห้างหุ้นส่วนสามัญหรือห้างหุ้นส่วนจำกัด เป็นผู้ถือหุ้นรายใหญ่ในบริษัทจำกัดหรือบริษัทมหาชนจำกัด หรือเป็นที่ปรึกษาของกิจการนั้น ๆ

๓. หลักฐานการยื่นข้อเสนอ

ผู้ยื่นข้อเสนอจะต้องเสนอเอกสารหลักฐาน ยื่นมาพร้อมกับการเสนอราคาทางระบบจัดซื้อจัดจ้างภาครัฐด้วยอิเล็กทรอนิกส์ โดยแยกเป็น ๒ ส่วน คือ

๓.๑ ส่วนที่ ๑ อย่างน้อยต้องมีเอกสารดังต่อไปนี้

(๑) ในกรณีที่ผู้ยื่นข้อเสนอเป็นนิติบุคคล

(ก) ห้างหุ้นส่วนสามัญหรือห้างหุ้นส่วนจำกัด ให้ยื่นสำเนาหนังสือรับรองการจดทะเบียนนิติบุคคล บัญชีรายชื่อหุ้นส่วนผู้จัดการ ผู้มีอำนาจควบคุม (ถ้ามี) พร้อมทั้งรับรองสำเนาถูกต้อง

(ข) บริษัทจำกัดหรือบริษัทมหาชนจำกัด ให้ยื่นสำเนาหนังสือรับรองการจดทะเบียนนิติบุคคล หนังสือบริคณห์สนธิ บัญชีรายชื่อกรรมการผู้จัดการ ผู้มีอำนาจควบคุม (ถ้ามี) และบัญชีผู้ถือหุ้นรายใหญ่ (ถ้ามี) พร้อมทั้งรับรองสำเนาถูกต้อง

(๒) ในกรณีที่ผู้ยื่นข้อเสนอเป็นผู้ยื่นข้อเสนอร่วมกันในฐานะเป็นผู้ร่วมค้า ให้ยื่นสำเนาสัญญาของการเข้าร่วมค้า และเอกสารตามที่ระบุไว้ใน (๑)

(๓) สำเนาใบทะเบียนภาษีมูลค่าเพิ่ม

(๔) บัญชีเอกสารส่วนที่ ๑ ทั้งหมดที่ได้ยื่นพร้อมกับการเสนอราคาทางระบบจัดซื้อจัดจ้างภาครัฐด้วยอิเล็กทรอนิกส์ ตามแบบในข้อ ๑.๖ (๑) โดยไม่ต้องแนบในรูปแบบ PDF File (Portable Document Format)

ทั้งนี้ เมื่อผู้ยื่นข้อเสนอดำเนินการแนบไฟล์เอกสารตามบัญชีเอกสารส่วนที่ ๑ ครบถ้วน ถูกต้องแล้ว ระบบจัดซื้อจัดจ้างภาครัฐด้วยอิเล็กทรอนิกส์จะสร้างบัญชีเอกสารส่วนที่ ๑ ตามแบบในข้อ ๑.๖ (๑) ให้โดยผู้ยื่นข้อเสนอไม่ต้องแนบบัญชีเอกสารส่วนที่ ๑ ดังกล่าวในรูปแบบ PDF File (Portable Document Format)

๓.๒ ส่วนที่ ๒ อย่างน้อยต้องมีเอกสารดังต่อไปนี้

(๑) ในกรณีที่ผู้ยื่นข้อเสนอมอบอำนาจให้บุคคลอื่นกระทำการแทนให้แนบหนังสือมอบอำนาจซึ่งติดอากรแสตมป์ตามกฎหมาย โดยมีหลักฐานแสดงตัวตนของผู้มอบอำนาจและผู้รับมอบอำนาจ ทั้งนี้ หากผู้รับมอบอำนาจเป็นบุคคลธรรมดาต้องเป็นผู้ที่บรรลุนิติภาวะตามกฎหมายแล้วเท่านั้น

(๒) แคตตาล็อกและ/หรือแบบรูปรายการละเอียดคุณลักษณะเฉพาะตู้รางเลื่อนพร้อมตารางเปรียบเทียบ

(๓) บัญชีเอกสารส่วนที่ ๒ ทั้งหมดที่ได้ยื่นพร้อมกับการเสนอราคาทางระบบจัดซื้อจัดจ้างภาครัฐด้วยอิเล็กทรอนิกส์ ตามแบบในข้อ ๑.๖ (๒) โดยไม่ต้องแนบในรูปแบบ PDF File (Portable Document Format)

๔/ทั้งนี้...

ทั้งนี้ เมื่อผู้ยื่นข้อเสนอดำเนินการแนบไฟล์เอกสารตามบัญชีเอกสารส่วนที่ ๒ ครบถ้วน ถูกต้องแล้ว ระบบจัดซื้อจัดจ้างภาครัฐด้วยอิเล็กทรอนิกส์จะสร้างบัญชีเอกสารส่วนที่ ๒ ตามแบบใน ข้อ ๑.๖ (๒) ให้โดยผู้ยื่นข้อเสนอไม่ต้องแนบบัญชีเอกสารส่วนที่ ๒ ดังกล่าวในรูปแบบ PDF File (Portable Document Format)

๔. การเสนอราคา

๔.๑ ผู้ยื่นข้อเสนอต้องยื่นข้อเสนอและเสนอราคาทางระบบจัดซื้อจัดจ้างภาครัฐด้วย อิเล็กทรอนิกส์ตามที่กำหนดไว้ในเอกสารประกวดราคาอิเล็กทรอนิกส์นี้ โดยไม่มีเงื่อนไขใด ๆ ทั้งสิ้น และจะต้องกรอกข้อความให้ถูกต้องครบถ้วน พร้อมทั้งหลักฐานแสดงตัวตนและทำการยืนยันตัวตน ของผู้ยื่นข้อเสนอโดยไม่ต้องแนบใบเสนอราคาในรูปแบบ PDF File (Portable Document Format)

๔.๒ ในการเสนอราคาให้เสนอราคาเป็นเงินบาท และเสนอราคาเพียงครั้งเดียวและ ราคาเดียว โดยเสนอราคารวม และหรือราคาต่อหน่วย และหรือต่อรายการ ตามเงื่อนไขที่ระบุไว้ ท้ายใบเสนอราคาให้ถูกต้อง ทั้งนี้ ราคารวมที่เสนอจะต้องตรงกันทั้งตัวเลขและตัวหนังสือ ถ้าตัวเลข และตัวหนังสือไม่ตรงกันให้ถือตัวหนังสือเป็นสำคัญ โดยคิดราคารวมทั้งสิ้นซึ่งรวมค่าภาษีมูลค่าเพิ่ม ภาษีอากรอื่น และค่าใช้จ่ายอื่น ๆ ทั้งปวงไว้แล้ว

ราคาที่เสนอจะต้องเสนอกำหนดยื่นราคาไม่น้อยกว่า ๙๐ วัน นับตั้งแต่วันเสนอราคา โดยภายในกำหนดยื่นราคา ผู้ยื่นข้อเสนอต้องรับผิดชอบราคาที่ตนได้เสนอไว้ และจะถอนการเสนอ ราคาไม่ได้

๔.๓ ผู้ยื่นข้อเสนอจะต้องเสนอกำหนดเวลาส่งมอบเสร็จภายใน ๖๐ วัน (หกสิบวัน) นับถัดจากวันลงนามในสัญญาซื้อขาย

๔.๔ ผู้ยื่นข้อเสนอจะต้องส่งแคตตาล็อก และหรือรายละเอียดคุณลักษณะเฉพาะของ พัสดุที่จัดซื้อครั้งนี้ พร้อมตารางเปรียบเทียบไปพร้อมการเสนอราคาทางระบบจัดซื้อจัดจ้างภาครัฐ ด้วยอิเล็กทรอนิกส์ เพื่อประกอบการพิจารณาหลักฐานดังกล่าวนี้ บวท. จะยึดไว้เป็นเอกสารของ บวท.

สำหรับแคตตาล็อกที่แนบให้พิจารณา หากเป็นสำเนารูปถ่ายจะต้องรับรองสำเนา ถูกต้อง โดยผู้มีอำนาจทำนิติกรรมแทนนิติบุคคล หากคณะกรรมการพิจารณาผลการประกวดราคา อิเล็กทรอนิกส์มีความประสงค์จะขอคืนฉบับแคตตาล็อก ผู้ยื่นข้อเสนอจะต้องนำต้นฉบับมาให้ คณะกรรมการพิจารณาผลการประกวดราคาอิเล็กทรอนิกส์ตรวจสอบภายใน ๓ วัน

๔.๕ ก่อนเสนอราคา ผู้ยื่นข้อเสนอควรตรวจดูร่างสัญญา รายละเอียดคุณลักษณะ เฉพาะ ฯลฯ ให้ถี่ถ้วนและเข้าใจเอกสารประกวดราคาซึ่งอิเล็กทรอนิกส์ทั้งหมดเสียก่อนที่จะตกลง ยื่นข้อเสนอตามเงื่อนไขในเอกสารประกวดราคาซึ่งอิเล็กทรอนิกส์

๔.๖ ผู้ยื่นข้อเสนอจะต้องยื่นข้อเสนอและเสนอราคาทางระบบการจัดซื้อจัดจ้างภาครัฐด้วยอิเล็กทรอนิกส์ ในวันที่ ๑๘ พฤษภาคม ๒๕๖๑ ระหว่างเวลา ๐๘.๓๐น. ถึง ๑๖.๓๐ น. และเวลาในการเสนอราคาให้ถือตามเวลาของระบบจัดซื้อจัดจ้างภาครัฐด้วยอิเล็กทรอนิกส์เป็นเกณฑ์

เมื่อพ้นกำหนดเวลายื่นข้อเสนอและเสนอราคาแล้ว จะไม่รับเอกสารการยื่นข้อเสนอและการเสนอราคาใด ๆ โดยเด็ดขาด

๔.๗ ผู้ยื่นข้อเสนอต้องจัดทำเอกสารสำหรับใช้ในการเสนอราคาในรูปแบบไฟล์เอกสารประเภท PDF File (Portable Document Format) โดยผู้ยื่นข้อเสนอต้องเป็นผู้รับผิดชอบตรวจสอบความครบถ้วนถูกต้อง และชัดเจนของเอกสาร PDF File ก่อนที่จะยืนยันการเสนอราคา แล้วจึงส่งข้อมูล (Upload) เพื่อเป็นการเสนอราคาให้แก่ บวท. ผ่านทางระบบจัดซื้อจัดจ้างภาครัฐด้วยอิเล็กทรอนิกส์

๔.๘ คณะกรรมการพิจารณาผลการประกวดราคาอิเล็กทรอนิกส์ จะดำเนินการตรวจสอบคุณสมบัติของผู้ยื่นข้อเสนอแต่ละรายว่า เป็นผู้ยื่นข้อเสนอที่มีผลประโยชน์ร่วมกันกับผู้ยื่นข้อเสนอรายอื่นตามข้อ ๑.๕ (๑) หรือไม่ หากปรากฏว่าผู้ยื่นข้อเสนอรายใดเป็นผู้ยื่นข้อเสนอที่มีผลประโยชน์ร่วมกันกับผู้ยื่นข้อเสนอรายอื่น คณะกรรมการฯ จะตัดรายชื่อผู้ยื่นข้อเสนอที่มีผลประโยชน์ร่วมกันนั้นออกจากเป็นผู้ยื่นข้อเสนอ

หากปรากฏต่อคณะกรรมการพิจารณาผลการประกวดราคาอิเล็กทรอนิกส์ว่า ก่อนหรือในขณะที่มีการพิจารณาข้อเสนอ มีผู้ยื่นข้อเสนอรายใดกระทำการอันเป็นการขัดขวางการแข่งขันอย่างเป็นธรรมตามข้อ ๑.๕ (๒) และคณะกรรมการฯ เชื่อว่ามีการกระทำอันเป็นการขัดขวางการแข่งขันอย่างเป็นธรรม คณะกรรมการฯ จะตัดรายชื่อผู้ยื่นข้อเสนอรายนั้นออกจากการเป็นผู้ยื่นข้อเสนอ และ บวท. จะพิจารณาลงโทษผู้ยื่นข้อเสนอดังกล่าวเป็นผู้ที่งาน เว้นแต่ บวท. จะพิจารณาเห็นว่าผู้ยื่นข้อเสนอรายนั้นมิใช่เป็นผู้ริเริ่มให้มีการกระทำดังกล่าว และได้ให้ความร่วมมือเป็นประโยชน์ต่อการพิจารณาของ บวท.

๔.๙ ผู้ยื่นข้อเสนอจะต้องปฏิบัติ ดังนี้

- (๑) ปฏิบัติตามเงื่อนไขที่ระบุไว้ในเอกสารประกวดราคาอิเล็กทรอนิกส์
- (๒) ราคาที่เสนอจะต้องเป็นราคาที่รวมภาษีมูลค่าเพิ่ม และภาษีอื่น ๆ (ถ้ามี) รวมค่าใช้จ่ายที่พึงปวงไว้ด้วยแล้ว
- (๓) ผู้ยื่นข้อเสนอจะต้องลงทะเบียนเพื่อเข้าสู่กระบวนการเสนอราคา ตามวัน เวลาที่กำหนด
- (๔) ผู้ยื่นข้อเสนอจะถอนการเสนอราคาที่เสนอแล้วไม่ได้

(๕) ผู้ยื่นข้อเสนอต้องศึกษาและทำความเข้าใจระบบและวิธีการเสนอราคาด้วยวิธีประกวดราคาอิเล็กทรอนิกส์ ของกรมบัญชีกลางที่แสดงไว้ในเว็บไซต์ www.gprocurement.go.th

๕. หลักเกณฑ์และสิทธิในการพิจารณา

๕.๑ ในการพิจารณาผลการยื่นข้อเสนอประกวดราคาอิเล็กทรอนิกส์ครั้งนี้ บวท. จะพิจารณาคัดสินโดยใช้หลักเกณฑ์พิจารณาจากราคารวม

๕.๒ หากผู้ยื่นข้อเสนอรายใดมีคุณสมบัติไม่ถูกต้องตามข้อ ๒ หรือยื่นหลักฐานการยื่นข้อเสนอไม่ถูกต้อง หรือไม่ครบถ้วนตามข้อ ๓ หรือยื่นข้อเสนอไม่ถูกต้องตามข้อ ๔ คณะกรรมการพิจารณาผลการประกวดราคาอิเล็กทรอนิกส์จะไม่รับพิจารณาราคาของผู้ยื่นข้อเสนอรายนั้น เว้นแต่ผู้ยื่นข้อเสนอรายใดเสนอเอกสารทางเทคนิคหรือรายละเอียดคุณลักษณะเฉพาะของพัสดุที่จะซื้อไม่ครบถ้วน หรือเสนอรายละเอียดแตกต่างไปจากเงื่อนไขที่ บวท. กำหนดไว้ในประกาศและเอกสารประกวดราคาอิเล็กทรอนิกส์ในส่วนที่มีใช้สาระสำคัญและความแตกต่างนั้นไม่มีผลทำให้เกิดการได้เปรียบเสียเปรียบต่อผู้ยื่นข้อเสนอรายอื่น หรือเป็นการผิดพลาดเล็กน้อย คณะกรรมการฯ อาจพิจารณาผ่อนปรนการตัดสินสิทธิผู้ยื่นข้อเสนอรายนั้น

๕.๓ บวท. สงวนสิทธิ์ไม่พิจารณาข้อเสนอของผู้ยื่นข้อเสนอโดยไม่มี การผ่อนผันในกรณีดังต่อไปนี้

(๑) ไม่ปรากฏชื่อผู้ยื่นข้อเสนอรายนั้นในบัญชีรายชื่อผู้รับเอกสารประกวดราคาอิเล็กทรอนิกส์ทางระบบการจัดซื้อจัดจ้างด้วยอิเล็กทรอนิกส์ ของ บวท.

(๒) ไม่กรอกชื่อผู้ยื่นข้อเสนอในการเสนอราคาทางระบบการจัดซื้อจัดจ้างด้วยอิเล็กทรอนิกส์

(๓) เสนอรายละเอียดแตกต่างไปจากเงื่อนไขที่กำหนดในเอกสารประกวดราคาอิเล็กทรอนิกส์ที่เป็นสาระสำคัญ หรือมีผลทำให้เกิดความได้เปรียบเสียเปรียบแก่ผู้ยื่นข้อเสนอรายอื่น

๕.๔ ในการตัดสินการประกวดราคาอิเล็กทรอนิกส์ หรือในการทำสัญญาคณะกรรมการพิจารณาผลการประกวดราคาอิเล็กทรอนิกส์หรือ บวท. มีสิทธิให้ผู้ยื่นข้อเสนอชี้แจงข้อเท็จจริงเพิ่มเติมได้ บวท. มีสิทธิที่จะไม่รับข้อเสนอ ไม่รับราคา หรือไม่ทำสัญญา หากข้อเท็จจริงดังกล่าวไม่เหมาะสมหรือไม่ถูกต้อง

๕.๕ บวท. ทรงไว้ซึ่งสิทธิที่จะไม่รับราคาต่ำสุด หรือราคาหนึ่งราคาใด หรือราคาที่เสนอทั้งหมดก็ได้ และอาจพิจารณาเลือกจ้างในจำนวน หรือขนาด หรือเฉพาะรายการหนึ่งรายการใด หรืออาจจะยกเลิกการประกวดราคาอิเล็กทรอนิกส์ โดยไม่พิจารณาจัดจ้างเลยก็ได้ สุดแต่จะพิจารณา

ทั้งนี้ เพื่อประโยชน์ของทาง บวท. เป็นสำคัญ และให้ถือว่าการตัดสินใจของ บวท. เป็นเด็ดขาดผู้ยื่นข้อเสนอจะเรียกร้องค่าเสียหายใด ๆ มิได้ รวมทั้ง บวท. จะพิจารณายกเลิกการประกวดราคาอิเล็กทรอนิกส์และลงโทษผู้ยื่นข้อเสนอเป็นผู้ที่จ้างงาน ไม่ว่าจะเป็นผู้ยื่นข้อเสนอที่ได้รับการคัดเลือกหรือไม่ก็ตาม หากมีเหตุที่เชื่อได้ว่าการเสนอราคากระทำโดยไม่สุจริต เช่น การเสนอเอกสารอันเป็นเท็จหรือใช้ชื่อบุคคลธรรมดา หรือนิติบุคคลอื่นมายื่นข้อเสนอแทน เป็นต้น

ในกรณีที่ผู้ยื่นข้อเสนอรายที่เสนอราคาต่ำสุด เสนอราคาต่ำจนคาดหมายได้ว่าไม่อาจดำเนินงานตามเอกสารประกวดราคาอิเล็กทรอนิกส์ได้ คณะกรรมการพิจารณาผลการประกวดราคาอิเล็กทรอนิกส์ หรือ บวท. จะให้ผู้ยื่นข้อเสนอที่ชนะการแข่งขันชี้แจงและแสดงหลักฐานที่ทำให้เชื่อได้ว่าผู้ยื่นข้อเสนอสามารถดำเนินงานตามเอกสารประกวดราคาอิเล็กทรอนิกส์ให้เสร็จสมบูรณ์ หากคำชี้แจงไม่เป็นที่รับฟังได้ บวท. มีสิทธิที่จะไม่รับข้อเสนอหรือไม่รับราคาของผู้ยื่นข้อเสนอรายนั้น ทั้งนี้ ผู้ยื่นข้อเสนอดังกล่าวไม่มีสิทธิเรียกร้องค่าใช้จ่ายหรือค่าเสียหายใด ๆ จาก บวท.

๕.๖ ก่อนลงนามในสัญญา บวท. อาจประกาศยกเลิกการประกวดราคาอิเล็กทรอนิกส์ หากปรากฏว่ามีการกระทำที่เข้าลักษณะผู้ยื่นข้อเสนอที่ชนะการประกวดราคาหรือที่ได้รับการคัดเลือกมีผลประโยชน์ร่วมกัน หรือมีส่วนได้เสียกับผู้ยื่นข้อเสนอรายอื่น หรือขัดขวางการแข่งขันอย่างเป็นธรรม หรือสมยอมกันกับผู้ยื่นข้อเสนอรายอื่น หรือเจ้าหน้าที่ในการเสนอราคา หรือถือว่ากระทำการทุจริตอื่นใดในการเสนอราคา

๖. การทำสัญญาซื้อขาย

๖.๑ ในกรณีที่ผู้ชนะการประกวดราคาอิเล็กทรอนิกส์ สามารถส่งมอบสิ่งของได้ครบถ้วนภายใน ๕ วันทำการ นับแต่วันที่ทำข้อตกลงซื้อ บวท. จะพิจารณาจัดทำข้อตกลงเป็นหนังสือแทนการทำสัญญาตามแบบสัญญาดังระบุ ในข้อ ๑.๓ ก็ได้

๖.๒ ในกรณีที่ผู้ชนะการประกวดราคาอิเล็กทรอนิกส์ไม่สามารถส่งมอบสิ่งของได้ครบถ้วนภายใน ๕ วันทำการ หรือ บวท. เห็นว่าไม่สมควรจัดทำข้อตกลงเป็นหนังสือตามข้อ ๖.๑ ผู้ชนะการประกวดราคาอิเล็กทรอนิกส์จะต้องทำสัญญาซื้อขายตามแบบสัญญาดังระบุในข้อ ๑.๓ หรือทำข้อตกลงเป็นหนังสือ กับ บวท. ภายใน ๗ วัน นับถัดจากวันที่ได้รับแจ้ง และจะต้องวางหลักประกันสัญญาเป็นจำนวนเงินเท่ากับร้อยละ ๕ ของราคาค่าสิ่งของที่ประกวดราคาอิเล็กทรอนิกส์ ได้ ให้ บวท. ยึดถือไว้ในขณะทำสัญญาโดยใช้หลักประกันอย่างหนึ่งอย่างใดดังต่อไปนี้

๖.๒.๑ เงินสด

๖.๒.๒ เช็คหรือตราพดด้วงที่ธนาคารเซ็นสั่งจ่ายให้แก่บริษัท วิสาหกิจการบินแห่งประเทศไทย จำกัด ซึ่งเป็นเช็คหรือตราพดด้วงวันที่ที่ใช้เช็คหรือตราพดด้วงนั้นชำระต่อเจ้าหน้าที่ในวันทำสัญญาหรือก่อนวันนั้นไม่เกิน ๓ วันทำการ

๖.๒.๓ หนังสือค้ำประกันของธนาคารภายในประเทศตามตัวอย่างที่คณะกรรมการนโยบายกำหนด ดังระบุในข้อ ๑.๔ หรือจะเป็นหนังสือค้ำประกันอิเล็กทรอนิกส์ตามวิธีการที่กรมบัญชีกลางกำหนด

๖.๒.๔ หนังสือค้ำประกันของบริษัทเงินทุนหรือบริษัทเงินทุนหลักทรัพย์ที่ได้รับอนุญาตให้ประกอบกิจการเงินทุนเพื่อการพาณิชย์และประกอบธุรกิจค้ำประกันตามประกาศของธนาคารแห่งประเทศไทย ตามรายชื่อบริษัทเงินทุนที่ธนาคารแห่งประเทศไทยแจ้งเวียนให้ทราบ โดยอนุโลมให้ใช้ตามตัวอย่างหนังสือค้ำประกันของธนาคารที่คณะกรรมการนโยบายกำหนด ดังระบุในข้อ ๑.๔

๖.๓ พันธบัตรรัฐบาลไทย

หลักประกันนี้จะคืนให้ โดยไม่มีดอกเบี้ยภายใน ๑๕ วัน นับถัดจากวันที่ผู้ชนะการประกวดราคาอิเล็กทรอนิกส์ (ผู้ขาย) พ้นจากข้อผูกพันตามสัญญาจ้างแล้ว

๗. ค่าจ้างและการจ่ายเงิน

บวท. จะจ่ายค่าสิ่งของซึ่งได้รวมภาษีมูลค่าเพิ่มตลอดจนภาษีอากรอื่น ๆ และค่าใช้จ่ายทั้งปวงแล้วให้แก่ผู้ยื่นข้อเสนอที่ได้รับการคัดเลือกให้เป็นผู้ขาย เมื่อผู้ขายได้ส่งมอบสิ่งของได้ถูกต้องและครบถ้วนตามสัญญาซื้อขาย หรือข้อตกลงเป็นหนังสือ และ บวท. ได้ตรวจรับมอบสิ่งของไว้เรียบร้อยแล้ว

๘. อัตราค่าปรับ

ค่าปรับตามแบบสัญญาซื้อขายแนบท้ายเอกสารประกวดราคาอิเล็กทรอนิกส์นี้ หรือข้อตกลงซื้อขายเป็นหนังสือ ให้คิดในอัตราร้อยละ ๐.๒ ของราคาค่าสิ่งของที่ยังไม่ได้รับมอบต่อวัน

๙. การรับประกันความชำรุดบกพร่อง

ผู้ชนะการประกวดราคาอิเล็กทรอนิกส์ ซึ่งได้ทำสัญญาซื้อขายตามแบบดังระบุในข้อ ๑.๓ หรือทำข้อตกลงซื้อเป็นหนังสือ แล้วแต่กรณี จะต้องรับประกันความชำรุดบกพร่องของอุปกรณ์ที่เสนอเป็นเวลาไม่น้อยกว่า ๑ ปี (หนึ่งปี) นับถัดจากวันที่ได้รับมอบสิ่งของ โดยต้องบริหารจัดการซ่อมแซมแก้ไขให้ใช้งานได้ดั้งเดิมภายใน ๑๕ วัน นับถัดจากวันที่ได้รับแจ้งความชำรุดบกพร่อง

๑๐. ข้อสงวนสิทธิ์ในการยื่นข้อเสนอและอื่น ๆ

๑๐.๑ เมื่อ บวท. ได้คัดเลือกผู้ยื่นข้อเสนอรายใดให้เป็นผู้ขาย และได้ตกลงซื้อตามการประกวดราคาอิเล็กทรอนิกส์แล้ว ถ้าผู้ขายจะต้องส่งหรือนำสิ่งของดังกล่าวเข้ามาจากต่างประเทศและของนั้นต้องนำเข้ามาโดยทางเรือในเส้นทางที่มีเรือไทยเดินอยู่ และสามารถให้บริการรับขนได้ตามที่รัฐมนตรีว่าการกระทรวงคมนาคมประกาศกำหนด ผู้ยื่นข้อเสนอซึ่งเป็นผู้ขายจะต้องปฏิบัติตามกฎหมายว่าด้วยการส่งเสริมการพาณิชย์นาวิ ดังนี้

(๑) แจกการสั่งหรือนำสิ่งของที่ซื้อขายดังกล่าวเข้ามาจากต่างประเทศต่อกรมเจ้าท่า ภายใน ๗ วัน นับตั้งแต่วันที่ผู้ขายสั่ง หรือซื้อของจากต่างประเทศ เว้นแต่เป็นของที่รัฐมนตรีว่าการกระทรวงคมนาคมประกาศยกเว้นให้บรรทุกโดยเรืออื่นได้

(๒) จัดการให้สิ่งของที่ซื้อขายดังกล่าวบรรทุกโดยเรือไทย หรือเรือที่มีสิทธิเช่นเดียวกับเรือไทย จากต่างประเทศมายังประเทศไทย เว้นแต่จะได้รับอนุญาตจากกรมเจ้าท่า ให้บรรทุกสิ่งของนั้นโดยเรืออื่นที่มีใช้เรือไทย ซึ่งจะต้องได้รับอนุญาตเช่นนั้นก่อนบรรทุกของลงเรืออื่น หรือเป็นของที่รัฐมนตรีว่าการกระทรวงคมนาคมประกาศยกเว้นให้บรรทุกโดยเรืออื่น

(๓) ในกรณีที่ไมปฏิบัติตาม (๑) หรือ (๒) ผู้ขายจะต้องรับผิดชอบตามกฎหมายว่าด้วยการส่งเสริมการพาณิชย์

๑๐.๒ ผู้ยื่นข้อเสนอซึ่ง บวท. ได้คัดเลือกแล้วไม่ไปทำสัญญา หรือข้อตกลงเป็นหนังสือ ภายในเวลาที่กำหนด ดังระบุไว้ในข้อ ๖. บวท. อาจพิจารณาเรียกร้องให้ชดใช้ความเสียหายอื่น (ถ้ามี) รวมทั้งจะพิจารณาให้ผู้ทำงาน ตามระเบียบกระทรวงการคลังว่าด้วยการจัดซื้อจัดจ้างและการบริหารพัสดุภาครัฐ

๑๐.๓ บวท. สงวนสิทธิ์ที่จะแก้ไขเพิ่มเติมเงื่อนไข หรือข้อกำหนดในแบบสัญญา หรือข้อตกลงเป็นหนังสือ ให้เป็นไปตามความเห็นของสำนักงานอัยการสูงสุด (ถ้ามี)

๑๐.๔ ในกรณีที่เอกสารแนบท้ายเอกสารประกวดราคาอิเล็กทรอนิกส์นี้ มีความขัดหรือแย้งกัน ผู้ยื่นข้อเสนอจะต้องปฏิบัติตามคำวินิจฉัยของ บวท. คำวินิจฉัยดังกล่าวให้ถือเป็นที่สุด และผู้ยื่นข้อเสนอไม่มีสิทธิเรียกร้องค่าใช้จ่ายใด ๆ เพิ่มเติม

๑๐.๕ บวท. อาจประกาศยกเลิกการจัดซื้อในกรณีต่อไปนี้ได้ โดยที่ผู้ยื่นข้อเสนอจะเรียกร้องค่าเสียหายใด ๆ จาก บวท. ไม่ได้

(๑) บวท. ไม่ได้รับการจัดสรรเงินที่จะใช้ในการจัดจ้างหรือได้รับจัดสรร แต่ไม่เพียงพอที่จะทำการจัดจ้างครั้งนี้ต่อไป

(๒) มีการกระทำที่เข้าลักษณะผู้ยื่นข้อเสนอที่ชนะการจัดซื้อหรือที่ได้รับการคัดเลือก มีผลประโยชน์ร่วมกัน หรือมีส่วนได้เสียกับผู้ยื่นข้อเสนอรายอื่น หรือขัดขวางการแข่งขันอย่างเป็นธรรม หรือสมยอมกันกับผู้ยื่นข้อเสนอรายอื่น หรือเจ้าหน้าที่ในการเสนอราคา หรือสื่อว่ากระทำการทุจริตอื่นใดในการเสนอราคา

(๓) การทำการจัดซื้อครั้งนี้ต่อไปอาจก่อให้เกิดความเสียหายแก่ บวท. หรือกระทบต่อประโยชน์สาธารณะ

(๔) กรณีอื่นในทำนองเดียวกับ (๑) (๒) หรือ (๓) ตามที่กำหนดในกฎกระทรวงซึ่งออกตามความในกฎหมายว่าด้วยการจัดซื้อจัดจ้างและการบริหารพัสดุภาครัฐ

๑๑. การปฏิบัติตามกฎหมายและระเบียบ

ในระหว่างระยะเวลาการซื้อ ผู้ยื่นข้อเสนอที่ได้รับการคัดเลือกให้เป็นผู้ขายต้องปฏิบัติตามหลักเกณฑ์ที่กฎหมายและระเบียบได้กำหนดไว้โดยเคร่งครัด

๑๒. การประเมินผลการปฏิบัติงานของผู้ประกอบการ

บวท. สามารถนำผลการปฏิบัติงานแล้วเสร็จตามสัญญาของผู้ยื่นข้อเสนอที่ได้รับการคัดเลือกให้เป็นผู้ขายเพื่อนำมาประเมินผลการปฏิบัติงานของผู้ประกอบการ

ทั้งนี้ หากผู้ยื่นข้อเสนอที่ได้รับการคัดเลือกไม่ผ่านเกณฑ์ที่กำหนดจะถูกระงับการยื่นข้อเสนอ หรือทำสัญญากับ บวท. ไว้ชั่วคราว

บริษัท วิทยูการบินแห่งประเทศไทย จำกัด



วันที่ ๒ / มค / ๖๖

ข้อกำหนดคุณสมบัติตู้เก็บเอกสาร อะไหล่และอุปกรณ์สำรองเช่า แบบรางเลื่อน

บริษัท วิทยุการบินแห่งประเทศไทย จำกัด มีความประสงค์จะจัดหาตู้เก็บเอกสาร อะไหล่และอุปกรณ์สำรองเช่า แบบรางเลื่อน จำนวน ๔ ชุด เพื่อใช้ในการจัดเก็บเอกสาร อะไหล่และอุปกรณ์สำรองเช่า ประจำกองบริการระบบวิทยุสื่อสาร (บส.วบ.) ชั้น ๒ และ ชั้น ๓ อาคาร Support Building ท่าอากาศยานสุวรรณภูมิ ดังนี้

รายการ	ส่วนงาน	จำนวน(ชุด)
๑. ตู้เก็บอะไหล่และอุปกรณ์สำรองเช่า แบบรางเลื่อน	งานพัสดุวิศวกรรม	๑
๒. ตู้เก็บเอกสารและอะไหล่ แบบรางเลื่อน	งานระบบ DTRS	๑
๓. ตู้เก็บเอกสาร แบบรางเลื่อน	งานบริหารสัญญาและงานธุรการ	๑
๔. ตู้เก็บเอกสาร แบบรางเลื่อน	ห้องเก็บเอกสารกลาง	๑
รวมทั้งสิ้น		๔

รายละเอียดทั่วไปของตู้เก็บเอกสาร อะไหล่และอุปกรณ์สำรองเช่า แบบรางเลื่อน ทั้ง ๔ ชุด

- ระบบความปลอดภัย ต้องมีระบบป้องกันตู้ตกแรงและการล้มของตู้
- แผ่นป้ายชื่อ ต้องมีที่ด้านหน้าของตู้แต่ละแถว (๒ แผ่นสำหรับตู้คู่ และ ๑ แผ่นสำหรับตู้เดี่ยว)
- ผนังตู้ ประตูปิดตู้ แผ่นชั้น ต้องผลิตจากเหล็กแผ่นเรียบ เกรด SPCC หนาไม่ต่ำกว่า ๐.๘ มิลลิเมตร
- งานพ่นสี ทุกชิ้นส่วนที่ต้องพ่นสีต้องผ่านกระบวนการกำจัดคราบไขมันด้วยระบบ Zinc Phosphate และต้องพ่นเคลือบด้วยสีฝุ่น (Epoxy Powder Coating) สีเทาควันบุหรี่ ความหนาไม่น้อยกว่า ๒๐ ไมครอน และอบด้วยความร้อน ๑๘๐ องศาเซลเซียส
- แผงเสาทึบหัวท้าย-แผงเสากลางโปร่ง แผงปิดด้านหน้าที่มีมือหมุนต้องออกแบบให้ปิดซ่อนระบบโซ่และฟันเฟืองระบบขับเคลื่อนชุดฐานขับเคลื่อนไว้เพื่อความเป็นระเบียบเรียบร้อยและสวยงาม
- ระบบขับเคลื่อน ต้องเป็นระบบขับเคลื่อนด้วยมือหมุน โครงสร้างหลักของมือหมุนต้องเป็นอลูมิเนียมหล่อขึ้นเดียวไม่มีเชื่อมต่อชนิด ๓ ก้าน

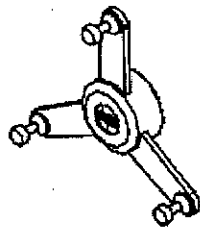

รูปตัวอย่างมือหมุนแบบ ๓ ก้าน

- ชุดฐานขับเคลื่อนระบบมือหมุนต้องมีฐานเป็นเหล็กหรือวัสดุที่มีคุณภาพดีคงทนถาวร สามารถรองรับน้ำหนักตู้และน้ำหนักบรรทุกรวมสูงสุดของตู้แต่แบบได้
- ลูกล้อรับน้ำหนักต้องผลิตจากเหล็กเหนียวชนิดที่ด้านในมีตลับลูกปืน สามารถรองรับน้ำหนักรวมของตัวตู้เอกสารและน้ำหนักบรรทุกรวมสูงสุดได้

Signature

- ลูกล้อขับเคลื่อน ต้องเป็นวัสดุที่ทนทานคงทนถาวรและสามารถซ่อมบำรุงได้เมื่อชำรุด
- รางขับเคลื่อนแบบยึดติดกับพื้นต้องเป็นเหล็กตัน มีความหนาอย่างน้อย ๑๖ มิลลิเมตร

๑. รายละเอียดเฉพาะตู้เก็บอะไหล่และอุปกรณ์สำรองเข้าแบบรางเลื่อน สำหรับงานพิสูจน์วิศวกรรม

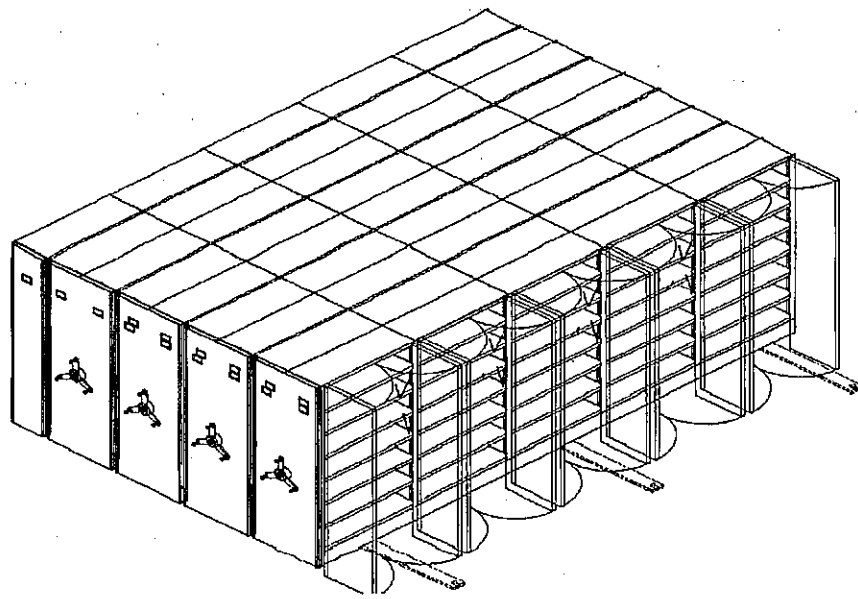

รูปตัวอย่างประกอบ

- ตู้แถวเดี่ยวยึดอยู่กับที่ จำนวน ๑ แถว ๕ ช่วงตู้ จำนวน ๕ ตู้ย่อย
 - ตู้แถวคู่เคลื่อนที่ได้ จำนวน ๔ แถว ๕ ช่วงตู้ จำนวน ๔๐ ตู้ย่อย
- รวมจำนวนตู้ย่อยทั้งหมด ๔๕ ตู้ย่อย
- ความสูงของตู้เก็บอะไหล่และอุปกรณ์สำรองเข้ารวมฐานต้องไม่เกิน ๒๒๕ เซนติเมตร
 - เสาตู้ต้องเป็นชนิด Micro Rack สามารถปรับระยะความสูง-ต่ำได้ทุก ๒๕ มิลลิเมตร
 - ตู้ย่อยแต่ละตู้ต้องมี ๗ ชั้นใช้งาน สามารถรับน้ำหนักได้ไม่น้อยกว่า ๑๐๐ กิโลกรัม/ชั้น
 - ตู้แถวเดี่ยวยึดอยู่กับที่ แผ่นชั้นกว้าง ๑๒๐ เซนติเมตร ลึก ๕๕ เซนติเมตร (ไม่รวมเสาและผนัง)
 - ตู้แถวคู่เคลื่อนที่ได้ แผ่นชั้นกว้าง ๑๒๐ เซนติเมตร ลึก ๔๕ เซนติเมตร (ไม่รวมเสาและผนัง)
 - แผ่นกั้นระหว่างตู้คู่ ต้องมีความสูง ๓๐ มิลลิเมตร ๓๕ ชั้น/แถว รวม จำนวน ๑๔๐ ชั้น
 - ประตูปิดตู้แถวสุดท้ายต้องเป็นบานประตูปิดทึบ พร้อมกุญแจล็อก จำนวน ๕ ชุด
 - ระบบล็อกฐานขับเคลื่อนต้องออกแบบให้สามารถใช้งานได้ง่าย (ไม่ต้องก้มตัวลงไปล็อก) สะดวกต่อการใช้งาน จำนวน ๑ ชุด

Signature

๒. รายละเอียดเฉพาะตู้เก็บเอกสารและอะไหล่แบบรางเลื่อน สำหรับงานระบบ DTRS

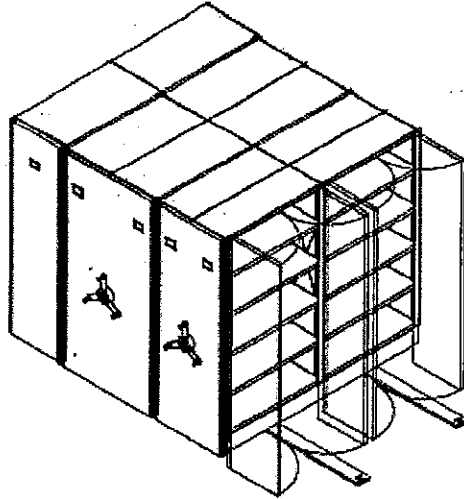

รูปตัวอย่างประกอบ

- ตู้เก็บอะไหล่แถวเดียวยึดอยู่กับที่ จำนวน ๑ แถว ๒ ช่วงตู้ จำนวน ๒ ตู้ย่อย
 - ตู้เก็บอะไหล่แถวคู่เคลื่อนที่ได้ จำนวน ๑ แถว ๒ ช่วงตู้ จำนวน ๔ ตู้ย่อย
 - ตู้เก็บเอกสารแถวคู่เคลื่อนที่ได้ จำนวน ๑ แถว ๒ ช่วงตู้ จำนวน ๔ ตู้ย่อย
- รวมจำนวนตู้ย่อยทั้งหมด ๑๐ ตู้ย่อย
- ตู้เก็บเอกสารและตู้เก็บอะไหล่ มีความสูงรวมฐานเท่ากันและไม่เกิน ๒๒๕ เซนติเมตร
 - เสาดูเก็บอะไหล่ต้องเป็นชนิด Micro Rack สามารถปรับระยะความสูง-ต่ำได้ทุก ๒๕ มิลลิเมตร
 - ตู้เก็บอะไหล่ มี ๗ ชั้นใช้งาน รับน้ำหนักได้ไม่น้อยกว่า ๑๐๐ กิโลกรัม/ชั้น
 - ตู้เก็บอะไหล่ มีแผ่นชั้นกว้าง ๙๐ เซนติเมตร ลึก ๕๐ เซนติเมตร (ไม่รวมเสาและผนัง)
 - ตู้เก็บอะไหล่แถวคู่เคลื่อนที่ได้ มีแผ่นกั้นระหว่างตู้คู่สูง ๓ เซนติเมตร ๑๔ ชั้น/แถว รวม ๑๔ ชั้น
 - ตู้เก็บเอกสาร มี ๕ ชั้นใช้งาน รับน้ำหนักได้ไม่น้อยกว่า ๖๐ กิโลกรัม/ชั้น สามารถจัดเก็บแฟ้มหนา ๗.๕๐ เซนติเมตร (๓ นิ้ว) ได้ ๑๑ แฟ้ม/ชั้น (๕๕ แฟ้ม/ตู้ย่อย) รวมทั้งหมด ๒๒๐ แฟ้ม
 - ตู้เก็บเอกสาร มีแผ่นชั้น กว้าง ๙๐ เซนติเมตร ลึก ๓๐ เซนติเมตร (ไม่รวมเสาและผนัง)
 - ตู้เก็บเอกสารแถวคู่เคลื่อนที่ได้ มีแผ่นกั้นระหว่างตู้คู่สูง ๓ เซนติเมตร ๑๐ ชั้น/แถว รวม ๑๐ ชั้น
 - ตู้เก็บเอกสาร มีแผ่นกั้นแฟ้มเอกสาร ๔ ตู้ย่อย x ๕ ชั้น รวม ๒๐ ชั้น
 - ประตูปิดตู้แถวสุดท้ายต้องเป็นบานประตูปิดทึบ พร้อมกุญแจล็อก จำนวน ๒ ชุด
 - ระบบล้อฐานขับเคลื่อนต้องออกแบบให้สามารถใช้งานได้ง่าย (ไม่ต้องก้มตัวลงไปล็อก) สะดวกต่อการใช้งาน จำนวน ๑ ชุด

Signature

๓. รายละเอียดเฉพาะตู้เก็บเอกสารแบบรางเลื่อน สำหรับงานสัญญาและงานธุรการ

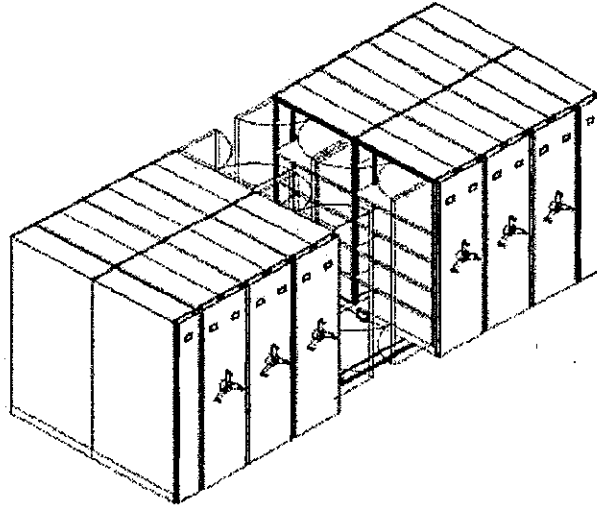

รูปตัวอย่างประกอบ

- แถงเดี่ยวยึดอยู่กับที่ ๒ แถง ๒ ช่วงตู้ จำนวน ๔ ตู้ย่อย
 - แถงคู่เคลื่อนที่ได้ ๖ แถง ๒ ช่วงตู้ จำนวน ๒๔ ตู้ย่อย
- รวมจำนวนตู้ย่อยทั้งหมด ๒๘ ตู้ย่อย
- ตู้เก็บเอกสาร มีความสูงรวมฐานไม่เกิน ๒๒๕ เซนติเมตร
 - ตู้เก็บเอกสาร มี ๕ ชั้นใช้งาน รับน้ำหนักได้ไม่น้อยกว่า ๖๐ กิโลกรัม/ชั้น สามารถจัดเก็บแฟ้มหนา ๗.๕๐ เซนติเมตร (๓ นิ้ว) ได้ ๑๓ แฟ้ม/ชั้น (๖๕ แฟ้ม/ตู้ย่อย) รวมทั้งหมด ๑,๘๒๐ แฟ้ม
 - ตู้เก็บเอกสาร มีแผ่นชั้นกว้าง ๑๐๐ เซนติเมตร ลึก ๓๐ เซนติเมตร (ไม่รวมเสาและผนัง)
 - ตู้เก็บเอกสารแถงคู่เคลื่อนที่ได้ มีแผ่นกันระหว่างตู้สูง ๓ เซนติเมตร ๑๐ ชั้น/แถว รวม ๖๐ ชั้น
 - ตู้เก็บเอกสาร มีแผ่นกันแฟ้มเอกสาร ๒๘ ตู้ย่อย x ๕ ชั้น รวม ๑๔๐ ชั้น
 - ประตูปิดตู้แถวสุดท้ายต้องเป็นบานประตูปิดทึบ พร้อมกุญแจล็อก จำนวน ๔ ชุด
 - ระบบล็อกฐานขับเคลื่อนต้องออกแบบให้สามารถใช้งานได้ง่าย (ไม่ต้องก้มตัวลงไปล็อก) สะดวกต่อการใช้งาน จำนวน ๒ ชุด

Jan

๔. รายละเอียดเฉพาะตู้เก็บเอกสารแบบรางเลื่อน สำหรับห้องเอกสารกลาง

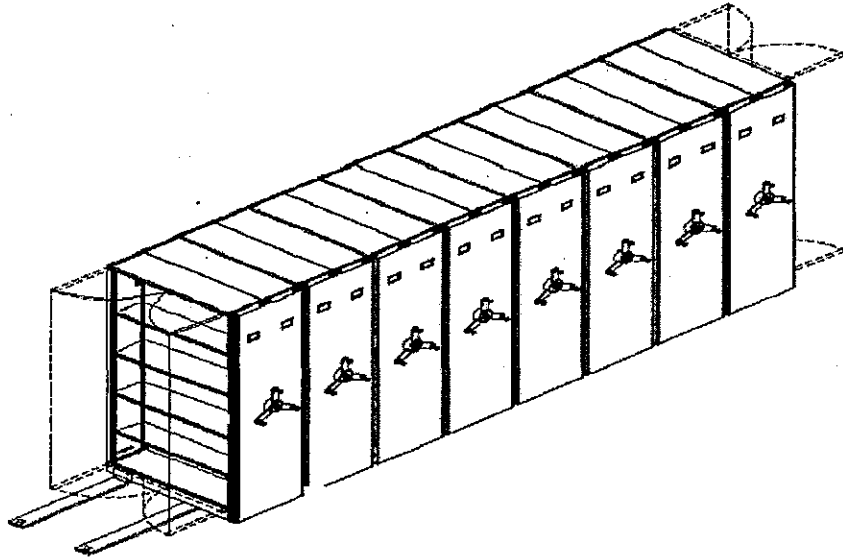

รูปตัวอย่างประกอบ

- แถวคู่เคลื่อนที่ได้ ๘ แถว ๑ ช่องตู้ รวมจำนวนทั้งหมด ๑๖ ตู้ย่อย
- ตู้เก็บเอกสาร มีความสูงรวมฐานไม่เกิน ๒๒๕ เซนติเมตร
- ตู้เก็บเอกสาร มี ๕ ชั้นใช้งาน รับน้ำหนักได้ไม่น้อยกว่า ๖๐ กิโลกรัม/ชั้น สามารถจัดเก็บแฟ้มหนา ๗.๕๐ เซนติเมตร (๓ นิ้ว) ได้ ๑๕ แฟ้ม/ชั้น (๗๕ แฟ้ม/ตู้ย่อย) รวมทั้งหมด ๑,๒๐๐ แฟ้ม
- ตู้เก็บเอกสาร มีแผ่นชั้นกว้าง ๑๒๐ เซนติเมตร ลึก ๓๐ เซนติเมตร (ไม่รวมเสาและผนัง)
- ตู้เก็บเอกสารแถวคู่เคลื่อนที่ได้ มีแผ่นกันระหว่างตู้คู่สูง ๓ เซนติเมตร ๑๐ ชั้น/แถว รวม ๔๐ ชั้น
- ตู้เก็บเอกสาร มีแผ่นกันแฟ้มเอกสาร ๑๖ ตู้ย่อย x ๕ ชั้น รวม ๘๐ ชั้น
- ประตูปิดตู้แถวสุดท้ายต้องเป็นบานประตูปิดทึบ พร้อมกุญแจล็อก จำนวน ๒ ชุด
- ระบบล็อกฐานขับเคลื่อนต้องออกแบบให้สามารถใช้งานได้ง่าย (ไม่ต้องก้มตัวลงไปล็อก) สะดวกต่อการใช้งาน จำนวน ๒ ชุด

๕. การรับประกัน

ผู้ขายจะต้องรับประกันความชำรุดบกพร่องหรือขัดข้องของตู้เอกสารแบบรางเลื่อนเป็นเวลา ๑ ปี นับจากวันที่ผู้ซื้อได้รับมอบ

๗๓

รายละเอียดที่บริษัทฯ ต้องการ	รายละเอียดที่ผู้ยื่นข้อเสนอ เสนอรายละเอียด																					
<p>ข้อกำหนดคุณสมบัติผู้เก็บเอกสาร อะไหล่และอุปกรณ์สำรองเข้าแบบร่างเลื่อน</p> <p>บริษัท วิทยุการบินแห่งประเทศไทย จำกัด มีความประสงค์จะจัดหาผู้เก็บเอกสาร อะไหล่และอุปกรณ์สำรองเข้า แบบร่างเลื่อน จำนวน ๔ ชุด เพื่อใช้ในการจัดเก็บเอกสาร อะไหล่และอุปกรณ์สำรองเข้า ประจำกองบริการระบบวิทยุสื่อสาร (บส.วบ.) ชั้น ๒ และ ชั้น ๓ อาคาร Support Building ทำอากาศยานสุวรรณภูมิ ดังนี้</p> <table border="1" data-bbox="239 604 845 1097"> <thead> <tr> <th>รายการ</th> <th>ส่วนงาน</th> <th>จำนวน (ชุด)</th> </tr> </thead> <tbody> <tr> <td>ผู้เก็บอะไหล่และอุปกรณ์สำรองเข้า แบบร่างเลื่อน</td> <td>งานพัสดุ</td> <td>๑</td> </tr> <tr> <td>ผู้เก็บเอกสารและอะไหล่แบบร่างเลื่อน</td> <td>วิศวกรรม</td> <td>๑</td> </tr> <tr> <td>ผู้เก็บเอกสารและอะไหล่แบบร่างเลื่อน</td> <td>งานระบบ DTRS</td> <td>๑</td> </tr> <tr> <td>ผู้เก็บเอกสาร แบบร่างเลื่อน</td> <td>งานบริหารสัญญา งานธุรการ</td> <td>๑</td> </tr> <tr> <td>ผู้เก็บเอกสาร แบบร่างเลื่อน</td> <td>ห้องเก็บเอกสาร กลาง</td> <td>๑</td> </tr> <tr> <td>รวมทั้งสิ้น</td> <td></td> <td>๔</td> </tr> </tbody> </table> <p>รายละเอียดทั่วไปของผู้เก็บเอกสาร อะไหล่และอุปกรณ์สำรองเข้าแบบร่างเลื่อน ทั้ง ๔ ชุด</p> <ul style="list-style-type: none"> • ระบบความปลอดภัย ต้องมีระบบป้องกันผู้ตกวางและการล้มของผู้ • แผ่นป้ายชื่อ ต้องมีที่ด้านหน้าของผู้แต่ละแถว (๒ แผ่นสำหรับผู้คู่ และ ๑ แผ่นสำหรับผู้เดี่ยว) • ผนังตู้ ประตูปิดตู้ แผ่นชั้น ต้องผลิตจากเหล็กแผ่นเรียบ เกรด SPCC หนาไม่ต่ำกว่า ๐.๘ มิลลิเมตร • งานพ่นสี ทุกชิ้นส่วนที่ต้องพ่นสีต้องผ่านกระบวนการกำจัดคราบไขมันด้วยระบบ Zinc Phosphate และต้องพ่นเคลือบด้วยสีฝุ่น (Epoxy Powder Coating) สีเทาควันบุหรี่ ความหนาไม่น้อยกว่า ๖๐ ไมครอน และอบด้วยความร้อน ๑๘๐ องศาเซลเซียส • แผงเสาที่บัพท้าย-แผงเสากลางโปร่ง แผงปิดด้านหน้าที่มีมือหมุนต้องออกแบบให้ปิดซ่อนระบบโซ่และฟันเฟืองระบบขับเคลื่อน ชุดฐานขับเคลื่อนไว้เพื่อความเป็นระเบียบเรียบร้อยและสวยงาม • ระบบขับเคลื่อน ต้องเป็นระบบขับเคลื่อนด้วยมือหมุน โครงสร้างหลักของมือหมุนต้องเป็นอลูมิเนียมหล่อขึ้นเดียวไม่มีเชื่อมต่อชนิด ๓ ก้าน 	รายการ	ส่วนงาน	จำนวน (ชุด)	ผู้เก็บอะไหล่และอุปกรณ์สำรองเข้า แบบร่างเลื่อน	งานพัสดุ	๑	ผู้เก็บเอกสารและอะไหล่แบบร่างเลื่อน	วิศวกรรม	๑	ผู้เก็บเอกสารและอะไหล่แบบร่างเลื่อน	งานระบบ DTRS	๑	ผู้เก็บเอกสาร แบบร่างเลื่อน	งานบริหารสัญญา งานธุรการ	๑	ผู้เก็บเอกสาร แบบร่างเลื่อน	ห้องเก็บเอกสาร กลาง	๑	รวมทั้งสิ้น		๔	
รายการ	ส่วนงาน	จำนวน (ชุด)																				
ผู้เก็บอะไหล่และอุปกรณ์สำรองเข้า แบบร่างเลื่อน	งานพัสดุ	๑																				
ผู้เก็บเอกสารและอะไหล่แบบร่างเลื่อน	วิศวกรรม	๑																				
ผู้เก็บเอกสารและอะไหล่แบบร่างเลื่อน	งานระบบ DTRS	๑																				
ผู้เก็บเอกสาร แบบร่างเลื่อน	งานบริหารสัญญา งานธุรการ	๑																				
ผู้เก็บเอกสาร แบบร่างเลื่อน	ห้องเก็บเอกสาร กลาง	๑																				
รวมทั้งสิ้น		๔																				

ส.ท.

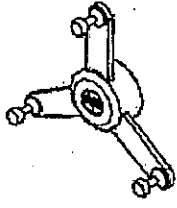

รูปตัวอย่างมือหมุนแบบ ๓ ก้าน

- ชุดฐานขับเคลื่อนระบบมือหมุนต้องมีฐานเป็นเหล็กหรือวัสดุที่มีคุณภาพดีคงทนถาวร สามารถรองรับน้ำหนักตู้และน้ำหนักบรรทุกรวมสูงสุดของตู้แต่แบบได้
 - ลูกล้อรับน้ำหนักต้องผลิตจากเหล็กเหนียวชนิดที่ด้านในมีดลบลูกปืน สามารถรองรับน้ำหนักรวมของตัวตู้เอกสารและน้ำหนักบรรทุกรวมสูงสุดได้
 - ลูกล้อขับเคลื่อน ต้องเป็นวัสดุที่ทนทานคงทนถาวรและสามารถซ่อมบำรุงได้เมื่อชำรุด
- รางขับเคลื่อนแบบยึดติดกับพื้นต้องเป็นเหล็กตัน มีความหนาอย่างน้อย ๑๖ มิลลิเมตร

๑. รายละเอียดเฉพาะตู้เก็บอะไหล่และอุปกรณ์สำรองเข้าแบบวางเลื่อน สำหรับงานพัสดุวิศวกรรม

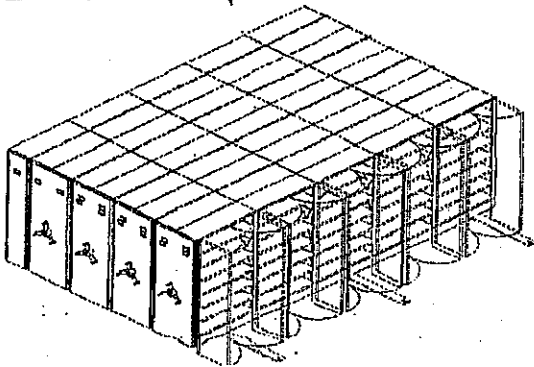

รูปตัวอย่างประกอบ

- ตู้แถวเดี่ยวยึดอยู่กับที่ จำนวน ๑ แถว ๕ ช่องตู้ จำนวน ๕ ตู้ย่อย
 - ตู้แถวคู่เคลื่อนที่ได้ จำนวน ๔ แถว ๕ ช่องตู้ จำนวน ๔๐ ตู้ย่อย
- รวมจำนวนตู้ย่อยทั้งหมด ๔๕ ตู้ย่อย
- ความสูงของตู้เก็บอะไหล่และอุปกรณ์สำรองเข้ารวมฐานต้องไม่เกิน ๒๒๕ เซนติเมตร
 - เสาตู้ต้องเป็นชนิด Micro Rack สามารถปรับระยะความสูง-ต่ำได้ทุก ๒๕ มิลลิเมตร

กษ

- ตู้ย่อยแต่ละตู้ต้องมี ๗ ชั้นใช้งาน สามารถรับน้ำหนักได้ไม่น้อยกว่า ๑๐๐ กิโลกรัม/ชั้น
- ตู้แถวเดี่ยวยึดอยู่กับที่ แผ่นชั้นกว้าง ๑๒๐ เซนติเมตร ลึก ๕๕ เซนติเมตร (ไม่รวมเสาและผนัง)
- ตู้แถวคู่เคลื่อนที่ได้ แผ่นชั้นกว้าง ๑๒๐ เซนติเมตร ลึก ๕๕ เซนติเมตร (ไม่รวมเสาและผนัง)
- แผ่นกั้นระหว่างตู้คู่ ต้องมีความสูง ๓๐ มิลลิเมตร ๓๕ ชั้น/แถว รวมจำนวน ๑๔๐ ชั้น
- ประตูปิดตู้แถวสุดท้ายต้องเป็นบานประตูปิดทึบ พร้อมกุญแจล็อกจำนวน ๕ ชุด
- ระบบล็อกฐานขับเคลื่อนต้องออกแบบให้สามารถใช้งานได้ง่าย (ไม่ต้องก้มตัวลงไปล็อก) สะดวกต่อการใช้งาน จำนวน ๑ ชุด

ก.ม.

**๒. รายละเอียดเฉพาะตู้เก็บเอกสารและอะไหล่แบบรางเลื่อน สำหรับ
งานระบบ DTRS**

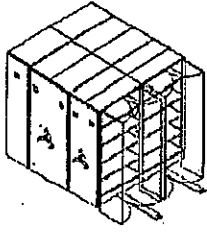

รูปตัวอย่างประกอบ

- ตู้เก็บอะไหล่แถวเดียวยึดอยู่กับที่ จำนวน ๑ แถว ๒ ช่วงตู้ จำนวน ๒ ตู้ย่อย
- ตู้เก็บอะไหล่แถวคู่เคลื่อนที่ได้ จำนวน ๑ แถว ๒ ช่วงตู้ จำนวน ๔ ตู้ย่อย
- ตู้เก็บเอกสารแถวคู่เคลื่อนที่ได้ จำนวน ๑ แถว ๒ ช่วงตู้ จำนวน ๔ ตู้ย่อย

รวมจำนวนตู้ย่อยทั้งหมด ๑๐ ตู้ย่อย

- ตู้เก็บเอกสารและตู้เก็บอะไหล่ มีความสูงรวมฐานเท่ากันและไม่เกิน ๒๒๕ เซนติเมตร
- เสาตู้เก็บอะไหล่ต้องเป็นชนิด Micro Rack สามารถปรับระยะความสูง-ต่ำได้ทุก ๒๕ มิลลิเมตร
- ตู้เก็บอะไหล่มี ๗ ชั้นใช้งาน รับน้ำหนักได้ไม่น้อยกว่า ๑๐๐ กิโลกรัม/ชั้น
- ตู้เก็บอะไหล่ มีแผ่นชั้นกว้าง ๙๐ เซนติเมตร ลึก ๕๐ เซนติเมตร (ไม่รวมเสาและผนัง)
- ตู้เก็บอะไหล่แถวคู่เคลื่อนที่ได้ มีแผ่นกั้นระหว่างตู้สูง ๓ เซนติเมตร ๑๔ ชั้น/แถว รวม ๑๔ ชั้น
- ตู้เก็บเอกสารมี ๕ ชั้นใช้งาน รับน้ำหนักได้ไม่น้อยกว่า ๖๐ กิโลกรัม/ชั้น สามารถจัดเก็บเพิ่มหน้า ๗.๕๐ เซนติเมตร (๓ นิ้ว) ได้ ๑๑ เพิ่ม/ชั้น (๕๕ เพิ่ม/ตู้ย่อย) รวมทั้งหมด ๒๒๐ เพิ่ม
- ตู้เก็บเอกสาร มีแผ่นชั้น กว้าง ๙๐ เซนติเมตร ลึก ๓๐ เซนติเมตร (ไม่รวมเสาและผนัง)
- ตู้เก็บเอกสารแถวคู่เคลื่อนที่ได้ มีแผ่นกั้นระหว่างตู้สูง ๓ เซนติเมตร ๑๐ ชั้น/แถว รวม ๑๐ ชั้น
- ตู้เก็บเอกสาร มีแผ่นกั้นเพิ่มเอกสาร ๔ ตู้ย่อย x ๕ ชั้น รวม ๒๐ ชั้น
- ประตูปิดตู้แถวสุดท้ายต้องเป็นบานประตูปิดทึบ พร้อมกุญแจล็อก จำนวน ๒ ชุด
- ระบบล้อฐานขับเคลื่อนต้องออกแบบให้สามารถใช้งานได้ง่าย (ไม่ต้องก้มตัวลงไปล็อก) สะดวกต่อการใช้งาน จำนวน ๑ ชุด

Handwritten signature

๓. รายละเอียดเฉพาะตู้เก็บเอกสารแบบรางเลื่อน สำหรับงานสัญญา
และงานธุรการ

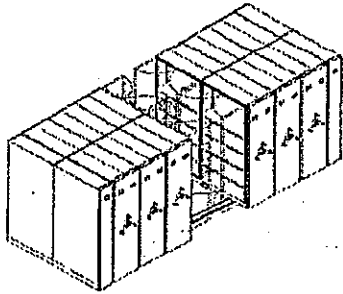

รูปตัวอย่างประกอบ

- แถวเตี้ยยึดอยู่กับที่ ๒ แถว ๒ ช่วงตู้ จำนวน ๔ ตู้ย่อย
- แถวคู่เคลื่อนที่ได้ ๒ แถว ๒ ช่วงตู้ จำนวน ๒๔ ตู้ย่อย
รวมจำนวนตู้ย่อยทั้งหมด ๒๘ ตู้ย่อย
- ตู้เก็บเอกสาร มีความสูงรวมฐานไม่เกิน ๒๒๕ เซนติเมตร
- ตู้เก็บเอกสาร มี ๕ ชั้นใช้งาน รับน้ำหนักได้ไม่น้อยกว่า ๖๐ กิโลกรัม/
ชั้น สามารถจัดเก็บแฟ้มหนา ๗.๕๐ เซนติเมตร (๓ นิ้ว) ได้ ๑๓ แฟ้ม/
ชั้น (๖๕ แฟ้ม/ตู้ย่อย) รวมทั้งหมด ๑,๘๒๐ แฟ้ม
- ตู้เก็บเอกสาร มีแผ่นชั้นกว้าง ๑๐๐ เซนติเมตร ลึก ๓๐ เซนติเมตร
(ไม่รวมเสาและผนัง)
- ตู้เก็บเอกสารแถวคู่เคลื่อนที่ได้ มีแผ่นกั้นระหว่างตู้สูง ๓ เซนติเมตร
๑๐ ชั้น/แถว รวม ๖๐ ชั้น
- ตู้เก็บเอกสาร มีแผ่นกั้นแฟ้มเอกสาร ๒๘ ตู้ย่อย x ๕ ชั้น รวม ๑๔๐
ชั้น
- ประตูปิดตู้แถวสุดท้ายต้องเป็นบานประตูปิดทึบ พร้อมกุญแจล็อก
จำนวน ๔ ชุด
- ระบบล้อฐานขับเคลื่อนต้องออกแบบให้สามารถใช้งานได้ง่าย
(ไม่ต้องก้มตัวลงไปล็อก) สะดวกต่อการใช้งาน จำนวน ๒ ชุด

๔. รายละเอียดเฉพาะตู้เก็บเอกสารแบบรางเลื่อน สำหรับห้องเอกสาร

กลาง

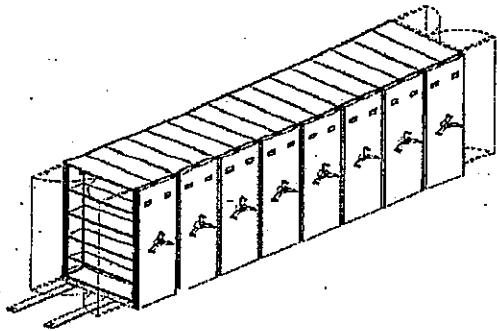

รูปตัวอย่างประกอบ

- แถวคู่เคลื่อนที่ได้ ๘ แถว ๑ ช่องตู้ รวมจำนวนทั้งหมด ๑๖ ตู้ย่อย
- ตู้เก็บเอกสาร มีความสูงรวมฐานไม่เกิน ๒๒๕ เซนติเมตร
- ตู้เก็บเอกสาร มี ๕ ชั้นใช้งาน รับน้ำหนักได้ไม่น้อยกว่า ๖๐ กิโลกรัม/ชั้น สามารถจัดเก็บแฟ้มหนา ๗.๕๐ เซนติเมตร (๓ นิ้ว) ได้ ๑๕ แฟ้ม/ชั้น (๗๕ แฟ้ม/ตู้ย่อย) รวมทั้งหมด ๑,๒๐๐ แฟ้ม
- ตู้เก็บเอกสาร มีแผ่นชั้นกว้าง ๑๒๐ เซนติเมตร ลึก ๓๐ เซนติเมตร (ไม่รวมเสาและผนัง)
- ตู้เก็บเอกสารแถวคู่เคลื่อนที่ได้ มีแผ่นกันระหว่างตู้สูง ๓ เซนติเมตร ๑๐ ชั้น/แถว รวม ๔๐ ชั้น
- ตู้เก็บเอกสาร มีแผ่นกันแฟ้มเอกสาร ๑๖ ตู้ย่อย x ๕ ชั้น รวม ๘๐ ชั้น
- ประตูปิดตู้แถวสุดท้ายต้องเป็นบานประตูปิดทึบ พร้อมกุญแจล็อก จำนวน ๒ ชุด
- ระบบล็อกฐานขับเคลื่อนต้องออกแบบให้สามารถใช้งานได้ง่าย (ไม่ต้องก้มตัวลงไปล็อก) สะดวกต่อการใช้งาน จำนวน ๒ ชุด

๕. การรับประกัน

ผู้ขายจะต้องรับประกันความชำรุดบกพร่อง หรือขีดข้องของตู้เอกสารแบบรางเลื่อนเป็นเวลา ๑ ปี นับจากวันที่ผู้ซื้อได้รับมอบ

Handwritten signature