

เอกสารสอบราคาจ้างเลขที่ กพ.บพ.ส.๑๖/๒๕๖๐

**เรื่อง จ้างจัดหาและติดตั้งตู้แขวนผนัง ชนิดอลูมิเนียมและอุปกรณ์ประกอบ จำนวน ๑๐ ชุด
สำหรับบ้านพักพนักงาน ณ ศูนย์ควบคุมการบินหาดใหญ่ จังหวัดสงขลา**

ลงวันที่ ๒๐ กันยายน ๒๕๕๙

บริษัท วิทย์การบินแห่งประเทศไทย จำกัด ซึ่งต่อไปนี้เรียกว่า “บวท.” มีความประสงค์
จะเรียกสอบราคาจ้างจัดหาและติดตั้งตู้แขวนผนัง ชนิดอลูมิเนียมและอุปกรณ์ประกอบ จำนวน ๑๐ ชุด
สำหรับบ้านพักพนักงาน ณ ศูนย์ควบคุมการบินหาดใหญ่ จังหวัดสงขลา โดยมีข้อแนะนำและข้อกำหนด
ดังต่อไปนี้

๑. เอกสารแนบท้ายเอกสารสอบราคา

๑.๑ แบบรูปและรายละเอียดงาน	จำนวน	๑๐	หน้า
๑.๒ ตัวอย่างใบเสนอราคา	จำนวน	๒	หน้า
๑.๓ ตัวอย่างสัญญาจ้างทำของ	จำนวน	๑	ชุด
๑.๔ แบบหนังสือคำประกัน	จำนวน	๖	หน้า
(๑) หลักประกันสัญญา			
(๒) แบบฟอร์มหนังสือส่งมอบตราสารหนี้ของ ธนาคารแห่งประเทศไทย			
๑.๕ บทนิยาม	จำนวน	๒	หน้า
(๑) ผู้เสนอราคาที่มีผลประโยชน์ร่วมกัน			
(๒) การขัดขวางการแข่งขันราคาอย่างเป็นธรรม			
๑.๖ แบบบัญชีเอกสาร			
(๑) บัญชีเอกสารส่วนที่ ๑	จำนวน	๒	หน้า
(๒) บัญชีเอกสารส่วนที่ ๒	จำนวน	๑	หน้า

๒. คุณสมบัติของผู้เสนอราคา

๒.๑ ต้องเป็นผู้มีอาชีพรับจ้างงานตามประกาศสอบราคาจ้างดังกล่าว

๒.๒ ต้องไม่เป็นผู้ที่ถูกระบุชื่อไว้ในบัญชีรายชื่อผู้ทำงานของทางราชการ และได้แจ้ง
เวียนชื่อแล้ว หรือไม่เป็นผู้ที่ได้รับผลของการสั่งให้นิติบุคคลหรือบุคคลอื่นเป็นผู้ทำงานตามระเบียบของ
ทางราชการ

๒.๓ ต้องไม่เป็นผู้ที่มีผลประโยชน์ร่วมกันกับผู้เสนอราคารายอื่นที่เข้าเสนอราคาให้แก่ บวท.
ณ วันประกาศสอบราคา หรือไม่เป็นผู้กระทำการอันเป็นการขัดขวางการแข่งขันราคาอย่างเป็นธรรม
ในการสอบราคาจ้างในครั้งนี้

๒.๔ ต้องไม่เป็นผู้ได้รับเอกสิทธิ์หรือความคุ้มกัน ซึ่งอาจปฏิเสธไม่ยอมขึ้นศาลไทย
เว้นแต่รัฐบาลของผู้เสนอราคาได้มีคำสั่งให้สละสิทธิ์ความคุ้มกันเช่นนั้น

๒.๕ ต้องไม่มีพนักงานของ บวท. เป็นผู้จัดการ หุ่นส่วนผู้จัดการ กรรมการผู้จัดการ
ผู้บริหาร ผู้มีอำนาจในการดำเนินงานในกิจการของบุคคลธรรมดาหรือของนิติบุคคลเป็นหุ้นส่วน
ในห้างหุ้นส่วนสามัญหรือห้างหุ้นส่วนจำกัด เป็นผู้ถือหุ้นรายใหญ่ในบริษัทจำกัดหรือบริษัทมหาชนจำกัด
หรือเป็นที่ปรึกษาของกิจการนั้นๆ

๒.๖ บุคคลหรือนิติบุคคลที่จะเข้าเป็นคู่สัญญาต้องไม่อยู่ในฐานะเป็นผู้ไม่แสดงบัญชีรายชื่อรายรับรายจ่ายไม่ถูกต้องครบถ้วนในสาระสำคัญ

๒.๗ บุคคลหรือนิติบุคคลที่จะเข้าเป็นคู่สัญญากับหน่วยงานของรัฐซึ่งได้ดำเนินการจัดซื้อจัดจ้างด้วยระบบอิเล็กทรอนิกส์ (Electronic Government Procurement : e-GP) ต้องลงทะเบียนในระบบอิเล็กทรอนิกส์ของกรมบัญชีกลางที่เว็บไซต์ศูนย์ข้อมูลจัดซื้อจัดจ้าง

๒.๘ คู่สัญญาต้องรับและจ่ายเงินผ่านบัญชีธนาคาร เว้นแต่การจ่ายเงินแต่ละครั้งซึ่งมีมูลค่าไม่เกินสามหมื่นบาทคู่สัญญาอาจจ่ายเป็นเงินสดก็ได้ (ใช้บังคับเฉพาะสัญญาที่มีมูลค่าตั้งแต่ ๕๐๐,๐๐๐.-บาท ขึ้นไป เว้นแต่ในช่วงระยะเวลาตั้งแต่วันที่ ๑ เมษายน ๒๕๕๖ ถึงวันที่ ๓๑ ธันวาคม ๒๕๕๗ ให้ใช้บังคับกับสัญญาซึ่งมีมูลค่าตั้งแต่ ๒,๐๐๐,๐๐๐.- บาท ขึ้นไป)

๒.๙ ต้องเป็นผู้รับเอกสารสอบราคานี้จาก บวท.

๓. หลักฐานการเสนอราคา

ผู้เสนอราคาต้องเสนอเอกสารหลักฐานแนบมาพร้อมกับซองใบเสนอราคา โดยแยกเป็น ๒ ซอง ดังนี้

๓.๑ ซองใบเสนอราคา (วงเล็บมุมซองด้วยว่า “ใบเสนอราคา”) ภายในซองจะต้องมีเฉพาะใบเสนอราคาเท่านั้น

๓.๒ ซองเอกสาร (วงเล็บมุมซองด้วยว่า “ซองเอกสาร”) ภายในซองประกอบด้วยเอกสาร ดังนี้

เอกสารส่วนที่ ๑ อย่างน้อยต้องมีเอกสารดังต่อไปนี้

(๑) ในกรณีผู้เสนอราคาเป็นนิติบุคคล

(ก) ห้างหุ้นส่วนสามัญหรือห้างหุ้นส่วนจำกัด ให้ยื่นสำเนาหนังสือรับรองการจดทะเบียนนิติบุคคล พร้อมวัตถุประสงค์การประกอบกิจการนิติบุคคล กรมพัฒนาธุรกิจกระทรวงพาณิชย์ ซึ่งออกให้ภายในเวลาไม่เกินหกเดือนนับถึงวันเปิดซองราคา และบัญชีรายชื่อหุ้นส่วนผู้จัดการ ผู้มีอำนาจควบคุม (ถ้ามี) พร้อมรับรองสำเนาถูกต้อง

(ข) บริษัทจำกัดหรือบริษัทมหาชนจำกัด ให้ยื่นสำเนาหนังสือรับรองการจดทะเบียนนิติบุคคล พร้อมวัตถุประสงค์การประกอบกิจการนิติบุคคล กรมพัฒนาธุรกิจกระทรวงพาณิชย์ ซึ่งออกให้ภายในเวลาไม่เกินหกเดือนนับถึงวันเปิดซองราคา หนังสือบริคณห์สนธิ (ฉบับปัจจุบัน) บัญชีรายชื่อกรรมการผู้จัดการ ผู้มีอำนาจควบคุม (ถ้ามี) และบัญชีรายชื่อผู้ถือหุ้น (ฉบับปัจจุบัน) พร้อมรับรองสำเนาถูกต้อง

(๒) ในกรณีผู้เสนอราคาเป็นบุคคลธรรมดาหรือคณะบุคคลที่มิใช่นิติบุคคลให้ยื่นสำเนาบัตรประจำตัวประชาชนของผู้ยื่น สำเนาข้อตกลงที่แสดงถึงการเข้าเป็นหุ้นส่วน (ถ้ามี) สำเนาบัตรประจำตัวประชาชนของผู้เป็นหุ้นส่วน พร้อมทั้งรับรองสำเนาถูกต้อง

(๓) ในกรณีที่ผู้เสนอราคาเป็นผู้เสนอราคาร่วมกันในฐานะเป็นผู้ร่วมค้าให้ยื่นสำเนาสัญญาของการเข้าร่วมค้า สำเนาบัตรประจำตัวประชาชนของผู้ร่วมค้า และในกรณีที่ผู้เข้าร่วมค้าฝ่ายใดเป็นบุคคลธรรมดาที่มิใช่สัญชาติไทยก็ให้ยื่นสำเนาหนังสือเดินทาง หรือผู้ร่วมค้าฝ่ายใดเป็นนิติบุคคลให้ยื่นเอกสารตามที่ระบุไว้ใน (๑)

(๔) สำเนาใบทะเบียนภาษีมูลค่าเพิ่ม กรมสรรพากร

(๕) บัญชีเอกสารส่วนที่ ๑ ทั้งหมดที่ได้ยื่นพร้อมกับซองใบเสนอราคาตามแบบในข้อ ๑.๖ (๑)

เอกสารส่วนที่ ๒ อย่างน้อยต้องมีเอกสารดังต่อไปนี้

(๑) หนังสือมอบอำนาจซึ่งปิดอากรแสตมป์ตามกฎหมาย ในกรณีที่ผู้เสนอราคามอบอำนาจให้บุคคลอื่นลงนามในใบเสนอราคาแทน (ติดอากรแสตมป์ ๑๐ บาท กรณีมอบอำนาจให้ดำเนินการอย่างเดียว ถ้ามอบให้มีอำนาจดำเนินการหลายอย่าง ให้ติดอากรแสตมป์ ๓๐ บาท)

(๒) บัญชีเอกสารส่วนที่ ๒ ทั้งหมดที่ได้ยื่นพร้อมกับซองใบเสนอราคาตามแบบในข้อ ๑.๖ (๒)

๔. กำหนดดูสถานที่

บพท. กำหนดดูสถานที่ให้แก่ผู้เสนอราคาในวันที่ ๓๐ กันยายน ๒๕๕๙ เวลา ๑๐.๐๐ น. โดยผู้เสนอราคาต้องไปดูสถานที่ ณ บริเวณอาคารบ้านพักพนักงาน ศูนย์ควบคุมการบินหาดใหญ่ ตำบลคลองหลา อำเภอคลองหอยโข่ง จังหวัดสงขลา ผู้เสนอราคารายใดที่ไม่เข้า ดูสถานที่ตามวันเวลาที่กำหนดไว้สามารถยื่นซองเสนอราคาได้ แต่จะนำเหตุดังกล่าวมากล่าวอ้างหรือโต้แย้ง เพื่อประโยชน์ในการเสนอราคาครั้งนี้ไม่ได้ หากมีปัญหาไม่เข้าใจรายละเอียดใดให้สอบถามได้ที่ นายวิรัตน์ รัตนมณี โทรศัพท์ ๐-๗๔๒๕-๑๐๕๑-๖๐ ต่อ ๖๘๗๕

๕. การยื่นซองสอบราคา

๕.๑ ผู้เสนอราคาจะต้องยื่นซองเสนอราคาตามแบบที่กำหนดไว้ในเอกสารสอบราคานี้ โดยไม่มีเงื่อนไขใด ๆ ทั้งสิ้น และจะต้องกรอกข้อความให้ถูกต้องครบถ้วนลงลายมือชื่อของผู้เสนอราคาให้ชัดเจน จำนวนเงินที่เสนอต้องระบุตรงกันทั้งตัวเลขและตัวหนังสือ โดยไม่มีการชดเชบหรือแก้ไข หากมีการชดเชบ ตก เต็ม แก้ไขเปลี่ยนแปลง จะต้องลงลายมือชื่อผู้เสนอราคา พร้อมประทับตรา (ถ้ามี) กำกับไว้ด้วยทุกแห่ง

๕.๒ ในการเสนอราคาจะต้องเสนอราคาเป็นเงินบาทและเสนอราคาเพียงราคาเดียว โดยเสนอราคารวม ตามแบบตัวอย่างในใบเสนอราคาให้ถูกต้อง ทั้งนี้ ราคารวมที่เสนอจะต้องตรงกันทั้งตัวเลข และตัวหนังสือ ถ้าตัวเลขและตัวหนังสือไม่ตรงกันให้ถือตัวหนังสือเป็นสำคัญ โดยคิดราคารวมทั้งสิ้น ซึ่งรวมภาษีมูลค่าเพิ่ม ภาษีอากรอื่นๆ และค่าใช้จ่ายทั้งปวงไว้แล้ว

ราคาที่เสนอจะต้องเสนอกำหนดยื่นราคาไม่น้อยกว่า ๑๒๐ วัน (หนึ่งร้อยยี่สิบวัน) นับแต่วันเปิดซอง ใบเสนอราคา โดยภายในกำหนดยื่นราคาผู้เสนอราคาต้องรับผิดชอบราคาที่ตนเสนอไว้ และจะถอนการเสนอราคามีได้

๕.๓ ผู้เสนอราคาต้องลงลายมือชื่อและประทับตรา (ถ้ามี) ในใบเสนอราคาในกรณีที่เสนอราคาในนามของบริษัท ห้าง ที่เป็นนิติบุคคลจะต้องเป็นผู้ที่มีอำนาจลงลายมือชื่อแทนบริษัทฯ ห้างที่เป็นนิติบุคคล และให้มีข้อความว่า “ทำในนามของบริษัท ห้าง ที่เป็นนิติบุคคล”

ก่อนยื่นซองสอบราคา ผู้เสนอราคาควรตรวจสอบร่างสัญญา แบบรูปและรายละเอียด ฯลฯ ให้ถี่ถ้วน และเข้าใจเอกสารสอบราคาทั้งหมดเสียก่อนที่จะตกลงยื่นซองสอบราคาตามเงื่อนไขในเอกสารสอบราคา

๕.๔ ผู้เสนอราคาต้องยื่นซองสอบราคาที่ปิดผนึกซองเรียบร้อยและให้พิมพ์เลขที่ประกาศสอบราคาลงบนหน้าซองให้ชัดเจนว่า “ใบเสนอราคาตามเอกสารสอบราคาเลขที่ กพ.บพ.ส.๑๖/๒๕๖๐” และจำหน่ายของถึง “ประธานกรรมการเปิดซองสอบราคาเจ้าจัดหาและติดตั้งตู้แขวนผนัง ชนิดอลูมิเนียม และอุปกรณ์ประกอบ จำนวน ๑๐ ชุด สำหรับบ้านพักพนักงาน ณ ศูนย์ควบคุมการบินหาดใหญ่ จังหวัดสงขลา” ณ บริษัท วิทยูการบินแห่งประเทศไทย จำกัด ศูนย์ควบคุมการบินหาดใหญ่ เลขที่ ๑๐๐ หมู่ที่ ๓ ตำบลคลองหลา อำเภอคลองหอยโข่ง จังหวัดสงขลา ทั้งนี้ การยื่นซองสอบราคาให้ยื่นโดยตรงต่อเจ้าหน้าที่พัสดุเท่านั้น (ไม่รับยื่นซองทางไปรษณีย์)

โดย บวท. จะต้องได้รับซองเสนอราคาดังกล่าวภายในวันที่ ๕ ตุลาคม ๒๕๕๙ เวลา ๑๖.๓๐ น. โดยถือการลงรับเอกสารของ บวท. เป็นสำคัญ เมื่อพ้นเวลาดังกล่าวแล้วจะไม่รับพิจารณาของสอบราคารายนั้นโดยเด็ดขาด และจะประกาศรายชื่อผู้เสนอราคาที่มีสิทธิได้รับการคัดเลือก ในวันที่ ๖ ตุลาคม ๒๕๕๙ และคณะกรรมการฯ จะทำการเปิดซองสอบราคาในวันที่ ๖ ตุลาคม ๒๕๕๙ เวลา ๑๐.๐๐ น. ณ บริษัท วิทยุการบินแห่งประเทศไทย จำกัด ศูนย์ควบคุมการบินขนาดใหญ่ เลขที่ ๑๐๐ หมู่ที่ ๓ ตำบลคลองหลา อำเภอคลองหอยโข่ง จังหวัดสงขลา

คณะกรรมการฯ จะดำเนินการตรวจสอบคุณสมบัติของผู้เสนอราคาแต่ละรายว่าเป็นผู้เสนอราคาที่มีผลประโยชน์ร่วมกันกับผู้เสนอราคารายอื่นตามข้อ ๑.๕(๑) ณ วันประกาศสอบราคาหรือไม่และจะประกาศรายชื่อผู้เสนอราคาที่มีสิทธิได้รับการคัดเลือกก่อนการเปิดซองใบเสนอราคา

หากปรากฏต่อคณะกรรมการฯ ก่อนหรือในขณะที่มีการเปิดซองใบเสนอราคาว่ามีผู้เสนอราคาระทำการอันเป็นการขัดขวางการแข่งขันราคาอย่างเป็นธรรมตามข้อ ๑.๕(๒) และคณะกรรมการฯ เชื่อว่ามีการกระทำอันเป็นการขัดขวางการแข่งขันราคาอย่างเป็นธรรม คณะกรรมการฯ จะตัดรายชื่อผู้เสนอราคารายนั้นออกจากการเป็นผู้เสนอราคา โดยประกาศรายชื่อผู้เสนอราคาที่มีสิทธิได้รับการคัดเลือก และ บวท. จะพิจารณาลงโทษผู้เสนอราคาดังกล่าวเป็นผู้ที่ทำงานเว้นแต่คณะกรรมการฯ จะวินิจฉัยได้ว่าผู้เสนอราคารายนั้นเป็นผู้ที่ให้ความร่วมมือเป็นประโยชน์ต่อการพิจารณาของทางราชการและมีได้เป็นผู้ริเริ่มให้มีการกระทำดังกล่าว

ผู้เสนอราคาที่ถูกตัดรายชื่อออกจากการเป็นผู้เสนอราคา เหตุเพราะเป็นผู้เสนอราคาที่มีผลประโยชน์ร่วมกันกับผู้เสนอราคารายอื่น ณ วันประกาศสอบราคา หรือเป็นผู้เสนอราคาที่ทำกรทำการอันเป็นการขัดขวางการแข่งขันราคาอย่างเป็นธรรมอาจอุทธรณ์คำสั่งดังกล่าวต่อกรรมการผู้อำนวยการใหญ่ บริษัท วิทยุการบินแห่งประเทศไทย จำกัด (บวท.) ภายใน ๓ วัน นับแต่วันที่ได้รับแจ้งจากคณะกรรมการฯ การวินิจฉัยอุทธรณ์ของ บวท. ให้ถือเป็นที่สุด

การยื่นอุทธรณ์ข้างต้น ย่อมไม่เป็นเหตุให้มีการขยายระยะเวลาการเปิดซองใบเสนอราคา เว้นแต่ บวท. พิจารณาเห็นว่า การขยายระยะเวลาดังกล่าวจะเป็นประโยชน์แก่ทางราชการอย่างยิ่ง และในกรณีที่ บวท. พิจารณาเห็นด้วยกับคำคัดค้านของผู้อุทธรณ์ และเห็นว่า การยกเลิกการเปิดซองใบเสนอราคาที่ได้ดำเนินการไปแล้วจะเป็นประโยชน์แก่ทางราชการอย่างยิ่ง ให้ บวท. มีอำนาจยกเลิกการเปิดซองใบเสนอราคาดังกล่าวได้

๖. หลักเกณฑ์และสิทธิในการพิจารณาราคา

๖.๑ ในการสอบราคาครั้งนี้ บวท. จะพิจารณาตัดสินจากราคารวมทั้งหมด

๖.๒ หากผู้เสนอราคารายใดมีคุณสมบัติไม่ถูกต้องตาม ๒. หรือยื่นหลักฐานการเสนอราคาไม่ถูกต้องหรือไม่ครบถ้วนตาม ๓. หรือยื่นซองสอบราคาไม่ถูกต้องตาม ๕. แล้ว คณะกรรมการฯ จะไม่พิจารณาราคาของผู้เสนอราคารายนั้น เว้นแต่เป็นข้อผิดพลาดหรือผิดพลาดเพียงเล็กน้อยหรือผิดพลาดไปจากเงื่อนไขของเอกสารสอบราคาในส่วนที่มีใช้สาระสำคัญ ทั้งนี้ เฉพาะในกรณีที่พิจารณาแล้วเห็นว่าจะเป็นประโยชน์ต่อ บวท. เท่านั้น

๖.๓ บวท. สงวนสิทธิที่จะไม่พิจารณาราคาของผู้เสนอราคา โดยไม่มีการผ่อนผัน ในกรณีดังต่อไปนี้

(๑) ไม่ปรากฏชื่อผู้เสนอราคารายนั้นในบัญชีผู้รับเอกสารสอบราคาหรือในหลักฐานการรับเอกสารสอบราคาของ บวท.

๕/(๒) ไม่กรอก...

(๒) ไม่กรอกชื่อผู้เสนอราคาหรือลงลายมือชื่อผู้เสนอราคาอย่างใดอย่างหนึ่งหรือทั้งหมดในใบเสนอราคา

(๓) เสนอรายละเอียดแตกต่างไปจากเงื่อนไขที่กำหนดในเอกสารสอบราคาที่เป็นสาระสำคัญ หรือมีผลทำให้เกิดความได้เปรียบเสียเปรียบแก่ผู้เสนอราคารายอื่น

(๔) ราคาที่เสนอมีการชุลบ ตก เต็ม แก้ไข เปลี่ยนแปลง โดยผู้เสนอราคามิได้ลงลายมือชื่อพร้อมประทับตรา (ถ้ามี) กำกับไว้

๖.๔ ในการตัดสินการสอบราคาหรือในการทำสัญญา คณะกรรมการเปิดซองสอบราคาหรือ บวท. มีสิทธิให้ผู้เสนอราคาชี้แจงข้อเท็จจริง สภาพ ฐานะ หรือข้อเท็จจริงอื่นใดที่เกี่ยวข้องกับผู้เสนอราคาก็ได้ ทั้งนี้ บวท. จะไม่รับราคาหรือไม่ทำสัญญาหากหลักฐานดังกล่าวไม่มีความเหมาะสมหรือไม่ถูกต้อง

๖.๕ รายละเอียดต่าง ๆ ในข้อเสนอที่เสนอมานั้น หากมีปัญหาเกี่ยวกับการตีความของข้อความใด ๆ ในระหว่างการพิจารณาตัดสินการสอบราคาให้ถือคำวินิจฉัยของ บวท. เป็นเด็ดขาดในการนี้ บวท. อาจให้ผู้เสนอราคารายหนึ่งรายใดมาชี้แจงเพื่อประกอบการพิจารณาของ บวท. ก็ได้ตามที่เห็นสมควร และการพิจารณาการสอบราคา บวท. จะพิจารณาตัดสินตามวิธีการและดุลพินิจของ บวท.

๖.๖ บวท. ทรงไว้ซึ่งสิทธิที่จะไม่รับราคาต่ำสุดหรือราคาหนึ่งราคาใดหรือราคาข้อเสนอทั้งหมดก็ได้ และอาจพิจารณาเลือกจ้างในจำนวนหรือขนาดหรือเฉพาะรายการหนึ่งรายการใดหรืออาจจะยกเลิกการสอบราคาโดยไม่พิจารณาจัดจ้างเลยก็ได้แต่จะพิจารณา ทั้งนี้ เพื่อประโยชน์ของทาง บวท. เป็นสำคัญ และให้ถือว่า การตัดสินของ บวท. เป็นเด็ดขาด ผู้เสนอราคาจะเรียกร้องค่าเสียหายใด ๆ มิได้ รวมทั้ง บวท. จะพิจารณายกเลิกสอบราคาและลงโทษผู้เสนอราคาเสมือนเป็นผู้ทำงานหากมีเหตุที่เชื่อได้ว่าการเสนอราคากระทำไปโดยไม่สุจริตหรือมีการสมยอมในการเสนอราคา เช่น การเสนอราคาอันเป็นเท็จ หรือใช้ข้อมูลคลลธรรมตาหรือนิติบุคคลอื่นมาเสนอราคาแทน เป็นต้น

ในกรณีที่ผู้เสนอราคาต่ำสุดเสนอราคาต่ำจนคาดหมายได้ว่าไม่อาจดำเนินการตามสัญญาได้ คณะกรรมการฯ หรือ บวท. จะให้ผู้เสนอราคารายนั้นมาชี้แจง และแสดงหลักฐานที่ทำให้เชื่อว่าผู้เสนอราคาสามารถดำเนินการตามสอบราคาจ้างให้เสร็จสมบูรณ์ หากคำชี้แจงไม่เป็นที่รับฟังได้ บวท. มีสิทธิที่จะไม่รับราคาของผู้เสนอราคารายนั้น

๖.๗ ในกรณีที่ปรากฏข้อเท็จจริงภายหลังจากการเปิดซองสอบราคาว่า ผู้เสนอราคาที่มีสิทธิ ได้รับคัดเลือกตามที่ได้ประกาศรายชื่อไว้ตาม ๕.๔ เป็นผู้เสนอราคาที่มีผลประโยชน์ร่วมกันกับผู้เสนอราคารายอื่น ณ วันประกาศสอบราคา หรือเป็นผู้เสนอราคาที่ทำกรทำการอันเป็นการขัดขวางการแข่งขันราคาอย่างเป็นธรรมตามข้อ ๑.๕ บวท. มีอำนาจที่จะตัดรายชื่อผู้เสนอราคาที่มีสิทธิได้รับการคัดเลือกดังกล่าว ออกจากประกาศรายชื่อตาม ๕.๔ และ บวท. จะพิจารณาลงโทษผู้เสนอราคารายนั้นเป็นผู้ทำงาน

ในกรณีนี้หาก ผวท. พิจารณาเห็นว่ากรยกเลิกการเปิดซองใบเสนอราคาที่ได้ดำเนินการไปแล้วจะเป็นประโยชน์แก่ทางราชการอย่างยิ่ง ผวท. มีอำนาจยกเลิกการเปิดซองใบเสนอราคาดังกล่าวได้

๗. การทำสัญญาจ้าง

๗.๑ เมื่อ บวท. ได้คัดเลือกผู้ใดให้เป็นผู้รับจ้างจะแจ้งให้ผู้ที่ได้รับคัดเลือกมาทำสัญญาหรือข้อตกลงกับ บวท. ภายในวันที่กำหนด ในกรณีที่ทำเป็นสัญญาจะใช้สัญญาตามแบบสัญญาจ้างตามที่กำหนดท้ายระเบียบสำนักนายกรัฐมนตรีว่าด้วยการพัสดุ

๗.๒ ผู้ได้รับการคัดเลือกจะต้องส่งเอกสารประกอบการทำสัญญา ดังนี้

๗.๒.๑ สำเนาหนังสือรับรองการจดทะเบียนหุ้นส่วนบริษัทซึ่งออกให้ไม่เกิน ๖ เดือน นับถึงวันทำสัญญา สำเนาหนังสือบริษัทหรือสลิปแสดงรายชื่อผู้ถือหุ้น และสำเนาใบทะเบียนภาษีมูลค่าเพิ่ม (ถ้ามี) พร้อมทั้งรับรองสำเนาถูกต้อง

๗.๒.๒ หนังสือมอบอำนาจซึ่งปิดอากรแสตมป์ตามกฎหมาย ในกรณีที่ผู้เสนอราคามอบอำนาจให้บุคคลอื่นลงนามสัญญาแทน

๗.๒.๓ หนังสือค้ำประกันสัญญา ผู้รับจ้างจะต้องวางหลักประกันสัญญาเป็นจำนวนร้อยละ ๕ ของวงเงินว่าจ้างทั้งหมดตามสัญญา ให้ บวท. ยึดถือไว้ในขณะทำสัญญา โดยใช้หลักประกันอย่างใดอย่างหนึ่งต่อไปนี้

(๑) เงินสด

(๒) เช็คที่ธนาคารสั่งจ่ายให้แก่ บริษัท วิทยุการบินแห่งประเทศไทย จำกัด โดยเป็นเช็คลงวันที่ทำสัญญาหรือก่อนหน้านั้นไม่เกิน ๓ วันทำการ

(๓) หนังสือค้ำประกันของธนาคารภายในประเทศ ตามแบบหนังสือค้ำประกัน

(๔) หนังสือค้ำประกันของบริษัทเงินทุนอุตสาหกรรมแห่งประเทศไทย บริษัทเงินทุนหรือบริษัทเงินทุนหลักทรัพย์ที่ได้รับอนุญาตให้ประกอบกิจการเงินทุนเพื่อการพาณิชย์ และประกอบธุรกิจค้ำประกันตามประกาศของธนาคารแห่งประเทศไทยตามรายชื่อบริษัทเงินทุนที่ธนาคารแห่งประเทศไทยแจ้งเวียนให้ส่วนราชการต่างๆ ทราบแล้วโดยอนุโลมให้ใช้ตามตัวอย่างหนังสือค้ำประกันของธนาคารที่ กวพ. กำหนด

(๕) พันธบัตรรัฐบาลไทย

หลักประกันสัญญานี้จะคืนให้โดยไม่มีดอกเบี้ยภายใน ๑๕ วัน นับถัดจากวันที่ผู้รับจ้างพ้นจากข้อผูกพันตามสัญญาจ้างแล้ว

ในกรณีที่ บวท. มีความจำเป็นไม่สามารถลงนามในสัญญาภายในกำหนดเวลาเดิมได้ และขอเลื่อนไป ไม่ถือว่าการลงนามในสัญญาเป็นข้อผิดเงื่อนไขตามประกาศนี้

ในการทำสัญญา ผู้ลงนามในฐานะผู้รับจ้างต้องแสดงหลักฐานว่าเป็นผู้มีอำนาจเต็มในการทำสัญญาในนามของนิติบุคคลของผู้สอบราคาได้

สัญญาที่ใช้ทำเป็นไปตามตัวอย่างท้ายระเบียบสำนักนายกรัฐมนตรีว่าด้วยการพัสดุที่ใช้บังคับในขณะทำสัญญา หากไม่อาจใช้แบบสัญญาทั่วไปนั้นได้ บวท. สงวนสิทธิที่จะแก้ไขเพิ่มเติมเงื่อนไขในสัญญาหรือร่างสัญญานั้นได้ตามที่เห็นสมควร

๘. การส่งมอบงาน/ระยะเวลาดำเนินการ

ผู้รับจ้างจะต้องจัดหาและติดตั้งตู้แขวนผนังชนิดอลูมิเนียมและอุปกรณ์ประกอบ จำนวน ๑๐ ชุด สำหรับบ้านพักพนักงาน ณ ศูนย์ควบคุมการบินหาดใหญ่ จังหวัดสงขลา แล้วเสร็จทั้งหมดภายในเวลา ๖๐ วัน (หกสิบวัน) นับแต่วันที่ผู้ว่าจ้างส่งมอบพื้นที่

๙. ค่าจ้างและการจ่ายเงิน

บท. ตกลงจ่าย และผู้รับจ้างตกลงรับเงินค่าจ้างทั้งหมดตามสัญญาฯ ซึ่งได้รวมภาษีมูลค่าเพิ่มตลอดจนภาษีอากรอื่นๆ และค่าใช้จ่ายทั้งปวงแล้ว เมื่อผู้รับจ้างได้ดำเนินการงานทั้งหมดแล้วเสร็จตามรูปแบบและเงื่อนไขรวมถึงรายละเอียดแนบท้ายสัญญานี้ และคณะกรรมการตรวจรับพัสดุได้ทำการตรวจรับงานเป็นที่เรียบร้อยแล้ว ซึ่งมีกำหนดแล้วเสร็จภายใน ๖๐ วัน (หกสิบวัน) นับแต่วันที่ผู้ว่าจ้างส่งมอบพื้นที่ โดยมีกำหนดการเบิกจ่ายเงินทั้งหมด เมื่อผู้รับจ้างได้ดำเนินการรายละเอียดงานทั้งหมดแล้วเสร็จ ดังนี้

- ได้ทำการรื้อถอนตู้แขวนผนัง แบบไม้อัดของเดิมออก พร้อมจัดเก็บ ส่งคืนซาก ตามที่ผู้ว่าจ้างกำหนดทั้งหมดแล้วเสร็จ

- ได้จัดหาและติดตั้งตู้แขวนผนัง ชนิดอลูมิเนียม ลักษณะตามแบบรูปที่กำหนด โดยแบ่งเป็นขนาดบ้านพักแบบ B และขนาดบ้านพักแบบ C สำหรับติดตั้งใช้งาน ประจำภายในห้องครัว บ้านพักพนักงานต่าง ๆ ดังนี้ บ้านพักฯ B-๑๐๗ , B-๑๑๐ , B-๒๐๒ , B-๒๐๕ , B-๒๐๗ , B-๒๑๐ , B-๓๐๒ , B-๓๐๖ , B-๔๑๐ และ B-๗๐๗ รวมทั้งหมด จำนวน ๑๐ ชุด ทั้งหมดแล้วเสร็จ

- ทำความสะอาดโดยรอบบริเวณพื้นที่ปฏิบัติงาน จัดเก็บ ขนทิ้งเศษซากวัสดุเหลือใช้ ตามที่ผู้ว่าจ้างกำหนด พร้อมทั้งทำความสะอาดพื้นที่รอบบริเวณให้เรียบร้อยแล้ว สวยงามดังเดิมทั้งหมดแล้วเสร็จ

และคณะกรรมการตรวจการจ้างได้ทำการตรวจรับงานทั้งหมดเป็นที่เรียบร้อยแล้ว ซึ่งกำหนดแล้วเสร็จภายใน ๖๐ วัน (หกสิบวัน) นับแต่วันที่ผู้ว่าจ้างส่งมอบพื้นที่

๑๐. การพิจารณาค่าปรับ

ในกรณีผู้รับจ้างส่งมอบงานล่าช้ากว่ากำหนดเวลาตามสัญญา ผู้รับจ้างต้องชำระค่าปรับเป็นรายวันในอัตราร้อยละ ๐.๑๐ ของค่าจ้างตามสัญญา แต่ไม่น้อยกว่าวันละ ๑๐๐.-บาท นับแต่วันถัดจากวันครบกำหนดตามสัญญาจนถึงวันที่ผู้รับจ้างส่งมอบของให้กับ บท. แล้วเสร็จทั้งหมด

ทั้งนี้ ผู้ว่าจ้างมีสิทธิหักเงินค่าปรับข้างต้นไว้จากค่าจ้างที่พึงจ่ายให้ผู้รับจ้าง

๑๑. การรับประกันความชำรุดบกพร่อง

ผู้ชนะการสอบราคาซึ่งได้ทำข้อตกลงเป็นหนังสือหรือทำสัญญาจ้างตามแบบเอกสารแนบท้ายแล้วแต่กรณี จะต้องรับประกันความชำรุดบกพร่องของงานจ้างที่เกิดขึ้นภายในระยะเวลาไม่น้อยกว่า ๑ ปี นับถัดจากวันที่ บท. ได้รับมอบงาน โดยผู้รับจ้างต้องบริหารจัดการซ่อมแซมแก้ไขให้ใช้งานได้ดังเดิมภายใน ๗ วัน นับถัดจากวันที่ได้รับแจ้งความชำรุดบกพร่อง

๑๒. ข้อสงวนสิทธิ์ในการเสนอราคาและอื่น ๆ

๑๒.๑ กรณีที่ บท. มีความจำเป็นในการส่งมอบพื้นที่ทำงานให้แก่ผู้รับจ้างล่าช้าหรือไม่สามารถส่งมอบพื้นที่ให้ผู้รับจ้างได้ หรือไม่ได้รับอนุญาตจากหน่วยงานที่เกี่ยวข้อง ทั้งนี้ ผู้มีสิทธิเสนอราคาไม่มีสิทธิเรียกร้องค่าเสียหายใด ๆ ทั้งสิ้น

๑๒.๒ เมื่อ บท. ได้คัดเลือกผู้เสนอราคารายใดให้เป็นผู้รับจ้าง ถ้าผู้รับจ้างจะต้องสั่งหรือนำเข้าสิ่งของมาเพื่องานจ้างดังกล่าวเข้ามาจากต่างประเทศ และของนั้นต้องนำเข้ามาโดยทางเรือในเส้นทางที่มีเรือไทย เติมน้ำมันและสามารถให้บริการรับขนได้ตามที่รัฐมนตรีว่าการกระทรวงคมนาคมประกาศกำหนดผู้มีสิทธิเสนอราคาซึ่งเป็นผู้รับจ้างจะต้องปฏิบัติตามกฎหมายว่าด้วยการส่งเสริมการพาณิชย์ ดังนี้

๘/(๑) แจ้งการ...

(๑) แจ้งการสั่งหรือนำสิ่งของดังกล่าวเข้ามาจากต่างประเทศต่อกรมเจ้าท่าภายใน ๗ วัน นับตั้งแต่วันที่ผู้รับจ้างสั่งหรือซื้อของจากต่างประเทศ เว้นแต่เป็นของที่รัฐมนตรีว่าการกระทรวงคมนาคมประกาศยกเว้นให้บรรทุกโดยเรืออื่นได้

(๒) จัดการให้สิ่งของดังกล่าวบรรทุกโดยเรือไทย หรือเรือที่มีสิทธิเช่นเดียวกับเรือไทย จากต่างประเทศมายังประเทศไทย เว้นแต่จะได้รับอนุญาตจากกรมเจ้าท่าให้บรรทุกสิ่งของนั้น โดยเรืออื่นที่มีใบเรือไทย ซึ่งจะต้องได้รับอนุญาตเช่นนั้นก่อนบรรทุกของลงเรืออื่น หรือเป็นของที่รัฐมนตรีว่าการกระทรวงคมนาคมประกาศยกเว้นให้บรรทุกของลงเรืออื่น

(๓) ในกรณีที่ไม่ปฏิบัติตามข้อ (๑) หรือ (๒) ผู้รับจ้างจะต้องรับผิดชอบตามกฎหมายว่าด้วยการส่งเสริมการพาณิชย์

๑๒.๓ ผู้เสนอราคาซึ่ง บวท. ได้คัดเลือกแล้วไม่ไปทำสัญญาหรือข้อตกลงภายในเวลาที่ บวท. กำหนดตั้งระบุไว้ในข้อ ๖. บวท. อาจพิจารณาเรียกร้องให้ชดใช้ความเสียหายอื่น (ถ้ามี) รวมทั้งจะพิจารณาให้เป็นผู้ทำงานตามระเบียบของทาง บวท.

๑๒.๔ บวท. สงวนสิทธิ์ที่จะแก้ไขเพิ่มเติมเงื่อนไข หรือข้อกำหนดในแบบสัญญาให้เป็นไปตามความเห็นของสำนักงานอัยการสูงสุด (ถ้ามี)

๑๓. มาตรฐานฝีมือช่าง

ผู้รับจ้างจะต้องจัดหาช่างฝีมือที่มีความสามารถ ความชำนาญงานเฉพาะประเภทนั้น ๆ มาปฏิบัติงาน ถ้าปรากฏว่าช่างฝีมือดังกล่าวปฏิบัติงานไม่เข้าขั้นมาตรฐานที่ดีพอ ผู้ควบคุมงานมีสิทธิที่จะสั่งเปลี่ยนช่าง เพื่อให้ได้ผลงานที่ดีมีคุณภาพดีกว่า

๑๔. การปฏิบัติตามกฎหมาย ระเบียบ และแนวปฏิบัติ

ในระหว่างดำเนินการตามสัญญา ผู้รับจ้างจะต้องปฏิบัติตามกฎหมาย ข้อบังคับ กฎ ระเบียบ แนวปฏิบัติ และมาตรการอื่นใดที่เกี่ยวข้องโดยเคร่งครัด เช่น ประกาศคณะกรรมการป้องกันและปราบปรามการทุจริตแห่งชาติ เรื่องหลักเกณฑ์และวิธีการจัดทำและแสดงบัญชีรายการรับจ่ายของโครงการที่บุคคลหรือนิติบุคคลเป็นคู่สัญญากับหน่วยงานของรัฐ พ.ศ. ๒๕๕๔ และที่แก้ไขเพิ่มเติมโดยผู้รับจ้างต้องปฏิบัติตามต่อเจ้าหน้าที่ของผู้รับจ้างตามพระราชบัญญัติคุ้มครองแรงงาน และตามพระราชบัญญัติประกันสังคมฉบับล่าสุดทุกกรณี และต้องเป็นผู้ออกค่าใช้จ่ายต่าง ๆ เช่น สวัสดิการเงินสทบกองทุนประกันสังคมให้แก่เจ้าหน้าที่ของผู้รับจ้าง และผู้รับจ้างต้องจ่ายเงินค่าจ้างให้แก่ลูกจ้างของผู้รับจ้างเองไม่น้อยกว่าอัตราค่าจ้างรายวันขั้นต่ำตามประกาศกระทรวงแรงงาน

ผู้รับจ้างต้องปฏิบัติตามพระราชบัญญัติส่งเสริมและรักษาคุณภาพสิ่งแวดล้อมแห่งชาติ พ.ศ. ๒๕๓๕ เพื่อให้เป็นไปตามข้อกำหนดมาตรฐานการจัดการสิ่งแวดล้อมและกฎหมาย กฎระเบียบ ข้อบังคับเกี่ยวกับความปลอดภัย อาชีวอนามัยและสภาพแวดล้อมในการทำงาน

ทั้งนี้ ผู้ว่าจ้างได้ใช้ระเบียบสำนักนายกรัฐมนตรีว่าด้วยการพัสดุ พ.ศ. ๒๕๓๕ และที่แก้ไขเพิ่มเติมโดยอนุโลม และมติคณะรัฐมนตรีที่เกี่ยวข้อง

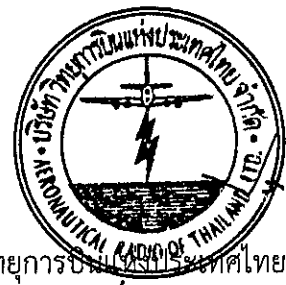

กองการพัสดุ บริษัท วิทยูการขนส่งทางอากาศไทย จำกัด
วันที่ ๒๐ กันยายน ๒๕๕๕

งานจ้างจัดหาและติดตั้งตู้แขวนผนัง ชนิดอลูมิเนียม และอุปกรณ์ประกอบ จำนวน ๑๐ ชุด สำหรับห้องครัวบ้านพักฯ ณ ศญ.ปภ ๑.

รายละเอียดความต้องการ และรายการประกอบแบบ/ คุณสมบัติทางเทคนิค

รายละเอียดความต้องการ และรายการประกอบแบบ

**งานจ้างจัดหาและติดตั้งตู้แขวนผนัง ชนิดอลูมิเนียม และอุปกรณ์ประกอบ จำนวน ๑๐ ชุด
สำหรับห้องครัวบ้านพักพนักงาน ณ ศูนย์ควบคุมการบินขนาดใหญ่ จังหวัดสงขลา**

ข้อกำหนดทั่วไป

๑. วัตถุประสงค์

ศูนย์ควบคุมการบินขนาดใหญ่ บริษัท วิทยุการบินแห่งประเทศไทย จำกัด (ผู้ว่าจ้าง, บพท.) มีความประสงค์ว่าจ้าง งานจ้างจัดหาและติดตั้งตู้แขวนผนัง ชนิดอลูมิเนียม และอุปกรณ์ประกอบ จำนวน ๑๐ ชุด สำหรับติดตั้งภายในห้องครัวบ้านพักพนักงาน และบ้านพักรับรอง ณ ศูนย์ควบคุมการบินขนาดใหญ่ ตำบลคลองหลา อำเภอคลองหอยโข่ง จังหวัดสงขลา

๒. การดูสถานที่

ผู้ว่าจ้าง, บพท. กำหนดชี้สถานที่ให้แก่ผู้เสนอราคา ณ ศูนย์ควบคุมการบินขนาดใหญ่ ตำบลคลองหลา อำเภอคลองหอยโข่ง จังหวัดสงขลา โดยผู้รับจ้างรายใดที่ไม่ได้เข้ามาดูสถานที่ ตามวัน และเวลาที่กำหนดไว้แล้ว หากมีความประสงค์จะยื่นซองเสนอราคาก็สามารถยื่นได้ แต่จะนำเหตุดังกล่าวมากล่าวอ้าง หรือโต้แย้ง เพื่อประโยชน์ในการเสนอราคา และไม่ปฏิบัติตามสัญญาจ้าง ครั้งนี้ไม่ได้ หากมีปัญหาไม่เข้าใจรายละเอียด รายการประกอบแบบต่างๆ ให้สอบถามได้ที่คุณวิรัตน์ รัตนมณี โทรศัพท์ ๐๗๔-๒๕๑๐๕๑-๖๐ ต่อ ๖๘๗๕ ในวัน และเวลาราชการ

๓. ข้อกำหนดเกี่ยวกับมาตรฐาน

มาตรฐานวัสดุ และอุปกรณ์ ตลอดจนกฎเกณฑ์กำหนดในการปฏิบัติเกี่ยวกับการประกอบการติดตั้ง ต้องเป็นไปตามมาตรฐานของผู้ผลิต และ/หรือผู้ให้บริการ รวมถึงให้เป็นไปตามหลักวิชาชีพที่ดี

๔. ขอบเขตงาน

ขอบเขตของงานที่กำหนดไว้ในแบบ และข้อกำหนดประกอบแบบนี้ รวมถึงการจัดหาอุปกรณ์การติดตั้ง วัสดุที่ใช้ในการติดตั้ง แรงงาน เครื่องมือ เครื่องจักร สถานที่เก็บของ ไฟฟ้าแสงสว่าง ไฟฟ้ากำลัง นั่งร้าน และงานชั่วคราวอื่นที่จำเป็นต้องใช้ เพื่อให้งานจ้างจัดหาและติดตั้งตู้แขวนผนัง ชนิดอลูมิเนียม และอุปกรณ์ประกอบ รวมจำนวน ๑๐ ชุด สำหรับติดตั้งภายในห้องครัวบ้านพักพนักงาน ณ ศูนย์ควบคุมการบินขนาดใหญ่ ตำบลคลองหลา อำเภอคลองหอยโข่ง จังหวัดสงขลา เสร็จสิ้นเรียบร้อยสมบูรณ์ และใช้งานได้ตามความประสงค์ของผู้ว่าจ้าง จนกระทั่งผู้ว่าจ้างรับมอบงานนี้แล้ว โดยมีขอบเขตงาน รวมถึงรายการต่างๆ ดังนี้

-๒- / ๕.๑ ผู้รับจ้างจะต้อง ...



งานจ้างจัดหาและติดตั้งตู้แขวนผนัง ชนิดอลูมิเนียม และอุปกรณ์ประกอบ จำนวน ๑๐ ชุด สำหรับห้องครัวบ้านพัก ณ ศพ.ปภ ๑.

รายละเอียดความต้องการ และรายการประกอบแบบ/ คุณสมบัติทางเทคนิค

๔.๑. ผู้รับจ้างจะต้อง ทำการรีดถอนตู้แขวนผนัง แบบไม้อัดของเดิมออก พร้อมจัดเก็บ ส่งคืนซาก ตามที่ผู้ว่าจ้างกำหนด

๔.๒. ผู้รับจ้างจะต้องเข้าตรวจสอบ - วัดระยะจากพื้นที่จริง ก่อนเข้าดำเนินการสำหรับห้องครัว/ ห้องพักทุกห้อง ในวันที่/เวลาที่ ผู้ว่าจ้างกำหนดให้เข้าดูสถานที่ และฟังคำชี้แจงรายละเอียดงาน

๔.๓. ผู้รับจ้างจะต้องจัดหาและติดตั้งตู้แขวนผนังชนิดอลูมิเนียม ลักษณะตามแบบรูปที่กำหนด โดย แบ่งเป็นขนาดบ้านพักแบบ B และขนาดบ้านพักแบบ C สำหรับติดตั้งใช้งาน ประจำภายในห้องครัวบ้านพัก ต่าง ๆ รวมทั้งหมดจำนวน ๑๐ ชุด ดังนี้ บ้านพัก B-101, B-110, B-202, B-205, B-207, B-210, B-302, B-306, B-410 และ B-709 โดยให้มีรายละเอียด และขนาดเป็นไปตามรูปแบบที่ผู้ว่าจ้างกำหนด รวมถึงการจัดหา อุปกรณ์และวัสดุที่ใช้ในการติดตั้ง เพื่อให้งานแล้วเสร็จ เรียบร้อย สมบูรณ์ และใช้งานได้ตามความประสงค์ของผู้ว่าจ้าง จนกระทั่งผู้ว่าจ้างรับมอบงานนี้แล้ว โดยมีรายละเอียด ดังต่อไปนี้

๔.๓.๑. บ้านพักแบบ B รวมจำนวน ๙ ชุด คือ ของบ้านพัก B-107, B-110, B-202, B-205, B-207, B-210, B-302, B-306 และ B-410

ขนาดประมาณ ~๐.๓๐x~๓.๐๐x~๐.๓๕ เมตร (สูง x กว้าง x ลึก)

(โดยขนาดจริง วัดตามพื้นที่สภาพหน้างาน ของแต่ละห้อง)

๔.๓.๒. บ้านพักแบบ C รวมจำนวน ๑ ชุด คือ ของบ้านพัก B-707

ขนาดประมาณ ~๐.๓๐x~๒.๕๐x~๐.๓๕ เมตร (สูง x กว้าง x ลึก)

(โดยขนาดจริง วัดตามพื้นที่สภาพหน้างาน ของแต่ละห้อง)

๔.๔. อุปกรณ์ประกอบอื่นๆ เพื่อใช้ในการติดตั้งให้เรียบร้อย สมบูรณ์ สะดวกต่อการใช้งาน

 -๓- / ๕ วัสดุอุปกรณ์ ...

งานจ้างจัดหาและติดตั้งตู้แขวนผนัง ชนิดอลูมิเนียม และอุปกรณ์ประกอบ จำนวน ๑๐ ชุด สำหรับห้องครัวบ้านพัก ณ ศพ.บภ ๑.

รายละเอียดความต้องการ และรายการประกอบแบบ/ คุณสมบัติทางเทคนิค

๕. วัสดุอุปกรณ์

๕.๑. ตู้แขวนผนัง ชนิดอลูมิเนียม

- ๕.๑.๑. ผนังตู้ : ใช้อลูมิเนียมแผ่นเรียบ สีขาว หนาไม่น้อยกว่า ๑.๒ มิลลิเมตร
- ๕.๑.๒. โครงตู้ : ใช้อลูมิเนียมกล่อง ขนาด $๑\frac{๑}{๔} \times ๑\frac{๑}{๔}$ นิ้ว หนาไม่น้อยกว่า ๑.๒ มิลลิเมตร
- ๕.๑.๓. ชั้นวางของ : ใช้อลูมิเนียมกล่อง ขนาด $๑\frac{๑}{๒} \times ๑$ นิ้ว หนาไม่น้อยกว่า ๑.๒ มิลลิเมตร เว้นระยะห่าง ๑๐ มิลลิเมตร, กรอบรอบตะแกรงใช้อลูมิเนียมกล่อง ขนาด ๑×๑ นิ้ว หนาไม่น้อยกว่า ๑.๒ มิลลิเมตร, ส่วนรองรับตะแกรงใช้อลูมิเนียมกล่อง ขนาด ๑×๑ นิ้ว หนาไม่น้อยกว่า ๑.๒ มิลลิเมตร ทุกระยะ ๔๔ เซนติเมตร
- ๕.๑.๔. มือจับ : ใช้แบบปุ่มมือจับ ขนาดเหมาะสม
- ๕.๑.๕. บานพับ : ใช้บานพับลูกถ้วย ชนิดอย่างดี (ของเยอรมัน) ติดบานละ ๒ ตัว
- ๕.๑.๖. ยางรองบาน : ใช้ปุ่มยาง รอง/ติด ที่บาน กันกระแทก บานละ ๒ จุด บน-ล่าง
- ๕.๑.๗. ชุดจับยึดตู้ : ใช้อลูมิเนียมฉาก ขนาด $๑\frac{๑}{๒} \times ๑\frac{๑}{๒}$ นิ้ว หนาไม่น้อยกว่า ๒.๕ มิลลิเมตร ยาวไม่น้อยกว่า ๑๕ เซนติเมตร จับยึดจุด บน - ล่าง ไม่น้อยกว่าจุดละ ๕ ตัว
- ๕.๑.๘. อลูมิเนียม : ให้ใช้อลูมิเนียมแผ่นเรียบ สีขาว ขนาด ๔.๐๐×๘.๐๐ ฟุต หนาไม่น้อยกว่า ๑.๒ มิลลิเมตร
- ๕.๑.๙. สี : ให้ใช้สีชนิด อีพ็อกซี ของ TOA หรือเทียบเท่า โดยปฏิบัติตามขั้นตอนของผู้ผลิต ทั้งนี้ผู้รับจ้างจะต้องนำเฉดสี มาให้ผู้ว่าจ้างเลือก ก่อนการเข้าดำเนินการ
- ๕.๑.๑๐. งานทาสี : สีที่ใช้จะต้องเป็นสีที่มีคุณภาพดี ซึ่งผู้ควบคุมงานของผู้ว่าจ้าง มีสิทธิ์ที่จะตรวจสอบคุณภาพสีได้ตลอดเวลา ผลิตภัณฑ์สี จะต้องมีความเหมาะสม มาตรฐานของสำนักงานมาตรฐานอุตสาหกรรม
- ๕.๑.๑๐.๑. สีรองพื้น : ให้ใช้สีรองพื้น ตามชนิดของสีประเภทนั้นๆ และตามคำแนะนำของผู้ผลิตจำหน่ายโดยเคร่งครัด
- ๕.๑.๑๐.๒. สีจริงทับหน้า : ให้ใช้สีประเภท อีพ็อกซี
- ๕.๑.๑๐.๓. งานทาสีทั้งหมด จะต้องกระทำโดยช่างฝีมือดี สำหรับทาสีโดยเฉพาะ
- ๕.๑.๑๐.๔. สีที่ทาเสร็จเรียบร้อยแล้ว จะต้องผิวเรียบ มีเนื้อสีสม่ำเสมอเหมือนกันทั้งหมด และไม่เห็นเป็นรอยแปรงทาสี - หรือลูกกลิ้งทาสี
- ๕.๑.๑๐.๕. ถ้าสีที่ทาไว้ไม่เรียบร้อย ผู้รับจ้างจะต้องทาทับหน้าใหม่ โดยการทาทับหน้าใหม่ทั้งแผ่น ห้ามทาทับเฉพาะจุดที่ไม่เรียบร้อย

 -๔- / ๖ ข้อกำหนดอื่น ๆ ...

งานจ้างจัดหาและติดตั้งตู้แขวนผนัง ชนิดอลูมิเนียม และอุปกรณ์ประกอบ จำนวน ๑๐ ชุด สำหรับห้องครัวบ้านพัก ณ ศยุ.บภ ๑.

รายละเอียดความต้องการ และรายการประกอบแบบ/ คุณสมบัติทางเทคนิค

๖. ข้อกำหนดอื่น ๆ

๖.๑. การติดตั้ง

- ๖.๑.๑. ผู้รับจ้างจะต้องเสนอวิธีการ และขั้นตอนในการติดตั้ง ต่อคณะกรรมการฯ โดยละเอียด
- ๖.๑.๒. ผู้รับจ้างจะต้องระบุวัน/เวลา ที่ใช้ในการดำเนินการติดตั้งอย่างชัดเจน (แผนการดำเนินงาน) เสนอต่อคณะกรรมการฯ ก่อนการติดตั้งล่วงหน้า อย่างน้อย ๕ วัน
- ๖.๑.๓. ผู้รับจ้างจะต้องรับผิดชอบ ต่อความเสียหายที่เกิดขึ้น หากความเสียหายนั้น เกิดจากการดำเนินการของผู้รับจ้าง
- ๖.๑.๔. อุปกรณ์ที่ใช้ประกอบในการติดตั้ง ผู้รับจ้างจะต้องเป็นผู้จัดหาเองทั้งหมด

๖.๒. การตรวจสอบ / ทดสอบคุณสมบัติ และประสิทธิภาพ

- ๖.๒.๑. ผู้รับจ้างจะต้องทดสอบอุปกรณ์ ก่อนการติดตั้งว่าสามารถใช้งานได้ และอยู่ในสภาพสมบูรณ์ทั้งหมด
- ๖.๒.๒. ผู้รับจ้างจะต้องตรวจสอบหลังการติดตั้ง ว่าได้ติดตั้งถูกต้องทุกประการ มีสภาพพร้อมใช้งานได้เป็นอย่างดี
- ๖.๒.๓. ผู้รับจ้างจะต้องทำรายงานสรุปผลการติดตั้ง ตรวจสอบ เสนอต่อคณะกรรมการฯ/ผู้ควบคุมงาน โดยละเอียด เพื่อพิจารณาประกอบการตรวจรับงานจ้าง ต่อไป

๖.๓. การรับประกัน (Warranty)

- ๖.๓.๑. ผู้รับจ้างจะต้องรับประกันวัสดุ อุปกรณ์ และงานติดตั้งทั้งหมดไม่น้อยกว่า ๑ ปี นับตั้งแต่วันที่ตรวจรับมอบงาน ทั้งหมดแล้วเสร็จ ตามเงื่อนไขที่ระบุในข้อกำหนดนี้
- ๖.๓.๒. ในระหว่างรับประกัน หากมีวัสดุ อุปกรณ์หรือส่วนประกอบที่เกี่ยวข้องชำรุด ผู้รับจ้างจะต้องจัดหามาทดแทนให้ใหม่โดยเร็ว ภายในไม่เกิน ๗ วัน นับจากวันที่ได้รับแจ้งจากผู้ว่าจ้าง (บวท.) หากไม่ปฏิบัติตามผู้ว่าจ้าง (บวท.) จะจัดหาวัสดุอุปกรณ์ที่ชำรุดเสียหาย มาเปลี่ยนทดแทนเอง/หรือว่าจ้างผู้เชี่ยวชาญอื่นมาดำเนินการให้ โดยผู้รับจ้างจะต้องเป็นผู้รับผิดชอบค่าใช้จ่ายทั้งหมด
- ๖.๓.๓. ผู้รับจ้างจะต้องรับผิดชอบต่อความเสียหายทั้งหมด ซึ่งอาจจะเกิดขึ้นจากการติดตั้ง และ/หรือจากการกระทำอันเนื่องมาจากการติดตั้ง ระบบอุปกรณ์ต่างๆ ในครั้งนี้
- ๖.๓.๔. ผู้รับจ้างจะต้องรับผิดชอบต่อความเสียหายต่างๆ ทั้งหมด ที่ซึ่งอาจจะเกิดขึ้นจากการทดสอบอุปกรณ์ใช้งาน

๖.๔. อื่น ๆ

- ๖.๔.๑. รายละเอียด ข้อกำหนด และคุณสมบัติ ต่างๆ ข้างต้น ผู้เสนอราคาจะต้องมีเอกสารหลักฐานแสดงชัดเจน หรือสามารถยืนยันได้ โดยหลักวิชาการที่เหมาะสม
- ๖.๔.๒. อุปกรณ์ที่รับจ้างจัดทำ ต้องมีเอกสาร รายละเอียด อุปกรณ์ต่างๆ เสนอต่อคณะกรรมการฯ ประกอบการพิจารณาด้วย

-๕- / ๖.๕.๓ รายละเอียดใดๆ ...

รายละเอียดความต้องการ และรายการประกอบแบบ/ คุณสมบัติทางเทคนิค

- ๖.๔.๓. รายละเอียดใดๆ ที่กำหนดไว้ในข้อกำหนดนี้ หากขัดแย้งกับที่กำหนดไว้ในแบบ ให้ถือผลประโยชน์ของ บวท. เป็นอันดับแรก โดยได้รับความเห็นชอบจาก บวท. และ/หรือให้อยู่ในดุลพินิจของผู้ควบคุมงานฝ่าย บวท.
- ๖.๔.๔. รายละเอียดใด หรือข้อกำหนดใด ที่ไม่ได้กำหนดไว้ชัดเจน ให้อยู่ในดุลพินิจของ บวท. หรือผู้ควบคุมงานฝ่าย บวท. ทั้งนี้ให้ยึดถือมาตรฐานวิศวกรรม/หลักวิชาชีพเป็นหลัก
- ๖.๔.๕. งานใดที่มีความจำเป็นต้องปฏิบัติ หรือติดตั้งวัสดุอุปกรณ์เพิ่มเติม เพื่อให้งานมีคุณภาพยิ่งขึ้น หรือเพื่อให้ถูกต้องตามหลักวิศวกรรม/หลักวิชาชีพ ผู้รับจ้างจะต้องดำเนินการโดยผู้รับจ้างเป็นผู้ออกค่าใช้จ่ายเองทั้งหมด ทั้งนี้การปฏิบัติหรือติดตั้งอุปกรณ์เพิ่มเติมนั้น เป็นการเพิ่มเติมในรายละเอียดงานเดิม
- ๖.๔.๖. กรณีเพิ่มลคปริมาณงาน จะต้องทำความเข้าใจ และยินยอมกันทั้งสองฝ่าย
- ๖.๔.๗. การทำความสะอาด ในการดำเนินการขั้นตอนสุดท้าย ผู้รับจ้างจะต้องทำความสะอาด เช็ดล้างพื้นผิวส่วนที่เกิน และรอยเลอะ เปราะเปื้อน ตามสถานที่ หรือส่วนต่างๆ ของอาคารทั้งหมด จนสะอาดเรียบร้อย หากมีเหตุให้เกิดผลเสียหายอื่นใด อันเนื่องมาจากการทาสี ให้อยู่ในความรับผิดชอบของผู้รับจ้างทั้งสิ้น

๓/ อัตราค่าปรับ

ในกรณีที่ผู้รับจ้างส่งมอบงานล่าช้า กว่าวันที่กำหนดแล้วเสร็จตามสัญญา บวท. จะคิดค่าปรับเป็นรายวัน ในอัตราร้อยละ ๐.๑๐ ของวงเงินค่าจ้างทั้งหมด (หรือไม่น้อยกว่าวันละ ๑๐๐.- บาท) นับถัดจากวันที่ล่วงเลยกำหนดแล้วเสร็จตามสัญญา จนถึงวันที่ผู้รับจ้างส่งมอบงาน และคณะกรรมการฯ ของผู้ว่าจ้างตรวจรับงานทั้งหมดแล้วเสร็จ

๔. การรับประกันความชำรุดบกพร่อง

ผู้ชนะการสอบราคา ซึ่งได้ทำข้อตกลงเป็นหนังสือ หรือทำสัญญาจ้าง ตามแบบเอกสาร แบบท้ายสัญญา แล้วแต่กรณี จะต้องรับประกันความชำรุด บกพร่อง ของงานจ้างที่เกิดขึ้น เป็นเวลาไม่น้อยกว่า ๑ ปี (หนึ่งปี) นับถัดจากวันที่ผู้รับจ้าง ได้ส่งมอบงานจ้างดังกล่าวให้ บวท. และคณะกรรมการตรวจการจ้าง ได้ทำการตรวจรับเรียบร้อยแล้ว ถ้าปรากฏว่างานจ้างที่ส่งมอบดังกล่าวเกิดชำรุด เสียหาย ด้วยเหตุใดๆ ก็ตาม ผู้รับจ้างต้องรีบดำเนินการจัดการแก้ไข นำไปซ่อมแซม หรือนำของใหม่มาเปลี่ยน ให้แล้วเสร็จเรียบร้อยใช้การได้ดีดังเดิมภายใน ๗ วัน นับถัดจากวันที่ได้รับแจ้งความชำรุดบกพร่องจากผู้ว่าจ้าง หรือจัดหาอุปกรณ์ที่มีคุณภาพเทียบเท่าของจริง มาทดแทนใช้งาน จนกว่าจะส่งคืนอุปกรณ์ที่นำไปตรวจซ่อมแล้วเสร็จ โดยไม่คิดค่าใช้จ่ายใดๆ ทั้งสิ้น

 ๙ การส่งมอบงาน ...

งานจ้างจัดหาและติดตั้งตู้แขวนผนัง ชนิดอลูมิเนียม และอุปกรณ์ประกอบ จำนวน ๑๐ ชุด สำหรับห้องครัวบ้านพัก ณ ศย.บภ ๑.

รายละเอียดความต้องการ และรายการประกอบแบบ/ คุณสมบัติทางเทคนิค

๙. การส่งมอบงาน / ระยะเวลาดำเนินการ

ผู้รับจ้าง จะต้องดำเนินการงานดังกล่าวให้แล้วเสร็จ พร้อมส่งมอบงานจ้างดังกล่าวทั้งหมด ภายใน เวลา ๖๐ วัน (หกสิบวัน) นับแต่วันที่ผู้ว่าจ้างส่งมอบพื้นที่ ให้สามารถเข้ามาดำเนินการได้

๑๐. ค่าจ้าง และการจ่ายเงิน

บวท. (ผู้ว่าจ้าง) ตกลงจะจ่ายเงินค่าจ้างทั้งหมดของสัญญา ให้แก่ผู้รับจ้าง และผู้รับจ้างตกลงรับ เงินค่าจ้างทั้งหมดตามสัญญา ซึ่งได้รวมภาษีมูลค่าเพิ่ม ตลอดจนภาษีอากรอื่นๆ และค่าใช้จ่ายที่ปวงด้วยแล้ว เมื่อผู้รับจ้างได้ดำเนินการงานทั้งหมดแล้วเสร็จ ตามรูปแบบและเงื่อนไข รวมถึงรายละเอียดแนบท้ายสัญญาี้ และคณะกรรมการตรวจการจ้างได้ทำการตรวจรับงานจ้างเป็นที่เรียบร้อยแล้ว ซึ่งกำหนดแล้วเสร็จภายใน ๖๐วัน (หกสิบวัน) นับแต่วันส่งมอบพื้นที่ โดยกำหนดเบิกจ่ายเงินทั้งหมดครั้งเดียว เมื่อได้ดำเนินการรายละเอียดงาน ทั้งหมดแล้วเสร็จ ดังนี้

๑๐.๑. ได้ทำการรื้อถอนตู้แขวนผนัง แบบไม้ัดของเดิมออก พร้อมจัดเก็บ ส่งคืนซาก ตามที่ผู้ว่าจ้าง กำหนด ทั้งหมดแล้วเสร็จ

๑๐.๒. ได้จัดหา และติดตั้งตู้แขวนผนัง ชนิดอลูมิเนียม ลักษณะตามแบบรูปที่กำหนด โดยแบ่งเป็นขนาด บ้านพักแบบ B และขนาดบ้านพักแบบ C สำหรับติดตั้งใช้งาน ประจำภายในห้องครัวบ้านพักพนักงาน ต่าง ๆ ดังนี้ บ้านพัก B-107, B-110, B-202, B-205, B-207, B-210, B-302, B-306, B-410 และ B-707 รวมทั้งหมด จำนวน ๑๐ ชุด ทั้งหมดแล้วเสร็จ

๑๐.๓. ทำความสะอาดโดยรอบบริเวณพื้นที่ปฏิบัติงาน จัดเก็บ ขนทิ้ง เศษซากวัสดุเหลือใช้ ตามที่ ผู้ว่าจ้างกำหนด พร้อมทั้งทำความสะอาดพื้นที่รอบบริเวณ ให้เรียบร้อย สวยงามดังเดิม ทั้งหมดแล้วเสร็จ

และคณะกรรมการตรวจการจ้าง ได้ทำการตรวจรับงานทั้งหมดเป็นที่เรียบร้อยแล้ว ซึ่งกำหนด แล้วเสร็จภายใน ๖๐ วัน (หกสิบวัน) นับแต่วันที่ผู้ว่าจ้างส่งมอบพื้นที่

๑๑. เงื่อนไขอื่น ๆ

เมื่อ บวท. ได้คัดเลือกผู้เสนอราคารายใดให้เป็นผู้รับจ้าง และได้ตกลงว่าจ้างตามประกาศสอบราคาแล้ว ถ้าผู้รับจ้างจะต้องสั่ง หรือนำสิ่งของดังกล่าวมาเพื่อขาย/งานจ้างดังกล่าว เข้ามาจากต่างประเทศ และของนั้นต้อง นำเข้ามาโดยทางเรือ ในเส้นทางที่มีเรือไทยเดินอยู่และสามารถให้บริการรับขนส่งได้ ตามที่รัฐมนตรีว่าการ กระทรวงคมนาคมประกาศกำหนด ผู้เสนอราคาซึ่งเป็นผู้รับจ้าง จะต้องปฏิบัติตามกฎหมายว่าด้วยการส่งเสริม การพาณิชย์นาวี ดังนี้

๑๑.๑. แจ้งการสั่งหรือนำสิ่งของดังกล่าว เข้ามาจากต่างประเทศต่อสำนักส่งเสริมการขนส่งทางน้ำ และพาณิชย์นาวี กรมการขนส่งทางน้ำและพาณิชย์นาวี ภายใน ๗ วัน นับถัดจากวันที่ผู้รับจ้างสั่ง หรือซื้อของ จากต่างประเทศ เว้นแต่เป็นของที่รัฐมนตรีว่าการกระทรวงคมนาคมประกาศยกเว้นให้บรรทุกเรืออื่นได้

-๗/- / ๑๑.๒ จัดการให้สิ่งของ ...



งานจ้างจัดหาและติดตั้งตู้แช่รวมหมัก ชนิดอุณหภูมิเย็น และอุปกรณ์ประกอบ จำนวน ๑๐ ชุด สำหรับห้องครัวบ้านพักฯ ณ ศตย.ปภ ๑.

รายละเอียดความต้องการ และรายการประกอบแบบ/ คุณสมบัติทางเทคนิค

๑๑.๒. จัดการให้สิ่งของดังกล่าวบรรทุกโดยเรือไทย หรือเรือที่มีสิทธิเช่นเดียวกับเรือไทย จากต่างประเทศมายังประเทศไทย เว้นแต่จะได้รับอนุญาตจากสำนักส่งเสริมการขนส่งทางน้ำและพาณิชย์นาวี กรมการขนส่งทางน้ำและพาณิชย์นาวี ให้บรรทุกสิ่งของนั้นโดยเรืออื่นที่มิใช่เรือไทย ซึ่งจะต้องได้รับอนุญาต เช่นนั้นก่อนบรรทุกลงเรืออื่น หรือเป็นของที่รัฐมนตรีว่าการกระทรวงคมนาคมประกาศยกเว้นให้บรรทุกเรืออื่น

๑๑.๓. ในกรณีที่ไม่ปฏิบัติตาม (๑๑.๑) หรือ (๑๑.๒) ผู้รับจ้างจะต้องรับผิดชอบตามกฎหมาย ว่าด้วยการส่งเสริมพาณิชย์นาวี

๑๑.๔. และเมื่อ บวท. ได้คัดเลือกผู้เสนอราคารายใดให้เป็นผู้รับจ้าง และได้ตกลงว่าจ้างตามการสอบราคาจ้างแล้ว ถ้าผู้รับจ้างจะต้องปฏิบัติงานในพื้นที่อื่น ที่มีหน่วยงานเกี่ยวข้องกันทั้งทางด้านการปฏิบัติงาน/ใช้พื้นที่ร่วมกัน ผู้รับจ้างจะต้องปฏิบัติตามระเบียบ/ข้อบังคับ/กฎหมาย ว่าด้วยความปลอดภัยในการปฏิบัติงาน ดังนี้

๑๑.๔.๑. ประสานงานกับ การท่าอากาศยานหาดใหญ่ จังหวัดสงขลา (โดยผ่านผู้ควบคุมงาน) เพื่อขออนุญาตเข้าไปปฏิบัติงานในพื้นที่ พร้อมทั้งขออนุญาตนำเจ้าหน้าที่ รถยนต์ เครื่องจักร และอุปกรณ์อื่นๆ เข้าในพื้นที่ และต้องปฏิบัติตามกฎระเบียบของ กทย. อย่างเคร่งครัด

๑๑.๔.๒. ประสานงานขอเช่าใช้ วิทยุสื่อสารจากหน่วยงานที่ดูแลคลื่นวิทยุสื่อสารในพื้นที่ เพื่อใช้ติดต่อ สื่อสาร ระหว่างปฏิบัติงานในพื้นที่ และแจ้งขออนุญาตใช้สายสื่อสารให้ถูกต้องด้วย

๑๑.๔.๓. ประสานงานกับหน่วยงานอื่นๆ ในพื้นที่ที่เกี่ยวข้อง เพื่อวางแผนการปฏิบัติงานต่างๆ ไม่ให้เกิดความเสียหายต่อทรัพย์สินของหน่วยงานนั้น ๆ

๑๑.๔.๔. ติดต่อและประสานงาน กับเจ้าหน้าที่ฝ่ายวิศวกรรม ของผู้ว่าจ้าง เพื่อวางแผนการดำเนินงานและประสานงาน อำนวยความสะดวก เกี่ยวกับระบบที่จำเป็นในการปฏิบัติงานด้วยกัน

๑๒. การปฏิบัติตามกฎหมาย และระเบียบ

ในระหว่างดำเนินการตามสัญญา ผู้รับจ้างจะต้องปฏิบัติตามกฎหมาย ข้อบังคับ กฎ ระเบียบ แนวปฏิบัติ และมาตรการอื่นใดที่เกี่ยวข้องโดยเคร่งครัด เช่น ประกาศคณะกรรมการป้องกันและปราบปรามการทุจริตแห่งชาติ เรื่องหลักเกณฑ์และวิธีการจัดทำ และแสดงบัญชีรายการรับ-จ่ายของโครงการที่บุคคล, หรือนิติบุคคลเป็นคู่สัญญากับหน่วยงานของรัฐ พ.ศ.๒๕๕๔ [แก้ไขเพิ่มเติมฉบับที่ ๒ (พ.ศ.๒๕๕๔) และแก้ไขเพิ่มเติมฉบับที่ ๓ (พ.ศ.๒๕๕๕)] และผู้รับจ้างต้องจ่ายเงินค่าจ้างให้แก่ลูกจ้างของผู้รับจ้างเองไม่น้อยกว่าอัตราค่าจ้างรายวันขั้นต่ำตามประกาศกระทรวงแรงงาน เป็นต้น

ทั้งนี้ ผู้รับจ้างได้ใช้ระเบียบสำนักนายกรัฐมนตรีว่าด้วยการพัสดุ พ.ศ.๒๕๓๕ โดยอนุโลม และ ผู้รับจ้างต้องปฏิบัติตามข้อกำหนด ข้อบังคับ ของ บวท. เกี่ยวกับระบบความปลอดภัยในการปฏิบัติงานฯ, 5ส., ปอส., ISO. และอื่น ๆ ที่เกี่ยวข้อง โดยเคร่งครัด

 - / ๑๓ มาตรฐานฝีมือช่าง ...

งานจ้างจัดหาและติดตั้งตู้แขวนผนัง ชนิดอลูมิเนียม และอุปกรณ์ประกอบ จำนวน ๑๐ ชุด สำหรับห้องครัวบ้านพัก ณ ศน.ปภ.๑.

รายละเอียดความต้องการ และรายการประกอบแบบ/ คุณสมบัติทางเทคนิค

๑๓. มาตรฐานฝีมือช่าง

เมื่อ บวท. ได้คัดเลือกผู้เสนอราคา รายใด ให้เป็นผู้รับจ้าง และได้ตกลงว่าจ้างตามการสอบราคาจ้าง นั้นแล้ว ผู้รับจ้างจะต้องจัดหาช่างฝีมือที่มีความสามารถ ความชำนาญงานเฉพาะประเภทนั้นๆ มาปฏิบัติงาน ถ้าปรากฏว่าช่างฝีมือดังกล่าวปฏิบัติงานไม่เข้าขั้นมาตรฐานที่ดีพอ ผู้ควบคุมงานมีสิทธิที่จะสั่งเปลี่ยนช่าง เพื่อให้ได้ผลงานที่ดี มีคุณภาพดีกว่า

๑๓.๑. ผู้รับจ้างจะต้องเสนอรายชื่อ ผู้ควบคุมงาน, พนักงาน พร้อมทั้งรายละเอียดยานพาหนะ ยี่ห้อ, ทะเบียนรถ ต่อ บวท.

๑๓.๒. ผู้รับจ้างจะต้องนำส่งแผนการปฏิบัติงานล่วงหน้าก่อนเข้ามาดำเนินการ โดยประสานงาน ผ่าน ผู้ควบคุมงานของ บวท.

๑๓.๓. ผู้รับจ้างจะต้องมีช่างที่ชำนาญงานโดยเฉพาะสำหรับงานนั้นๆ

๑๓.๔. ผู้รับจ้างต้องมีพนักงานเพียงพอ ที่จะปฏิบัติงานตามสัญญาฯ ให้เสร็จทันตามกำหนด

๑๓.๕. ผู้ควบคุมงานของผู้ว่าจ้าง มีสิทธิถอนพนักงานคนใดคนหนึ่งของผู้รับจ้าง เมื่อเห็นว่าไม่มีความสามารถ ปฏิบัติงานไม่ถูกต้อง หรือปฏิบัติตนไม่เหมาะสม

๑๓.๖. ผู้รับจ้างจะต้องเป็นผู้รับผิดชอบความปลอดภัย พฤติกรรมของพนักงาน ตลอดจนชีวิตและทรัพย์สินของพนักงานของตนเองทั้งหมด

๑๓.๗. ผู้รับจ้างจะต้องจ่ายค่าจ้างให้พนักงานของตนเองถูกต้องตาม กฎหมายแรงงาน

๑๓.๘. ห้ามผู้รับจ้างนำแรงงานต่างด้าวที่ผิดกฎหมาย เข้ามาปฏิบัติงานในพื้นที่

๑๓.๙. ผู้รับจ้างจะต้องเป็นผู้รับผิดชอบความเสียหาย ซึ่งหากพนักงานของผู้รับจ้าง ก่อให้เกิดขึ้นแก่ บวท., หน่วยงานข้างเคียง หรือสิ่งอื่นใดที่อยู่ในเขตพื้นที่การปฏิบัติงาน

๑๔. ข้อสงวนสิทธิในการเสนอราคา และอื่นๆ

ผู้เสนอราคา รายใดซึ่ง บวท. ได้คัดเลือกแล้ว ให้เป็นผู้รับจ้าง หากไม่ไปทำสัญญาหรือข้อตกลงภายใน วัน/เวลาที่ทาง บวท. กำหนด ตามที่ระบุไว้ บวท. อาจพิจารณาเรียกร้องให้ชดใช้ความเสียหายอื่น (ถ้ามี) รวมทั้ง จะพิจารณาให้เป็นผู้ที่จ้าง ตามระเบียบของทางราชการ และ บวท. สงวนสิทธิ์ที่จะแก้ไขเพิ่มเติมเงื่อนไข หรือ ข้อกำหนดในแบบสัญญาฯ ให้เป็นไปตามความเห็นของสำนักอัยการสูงสุด (ถ้ามี)

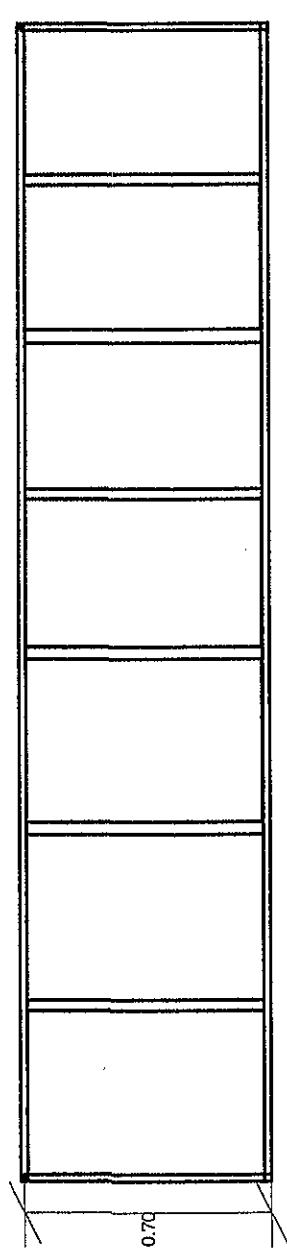
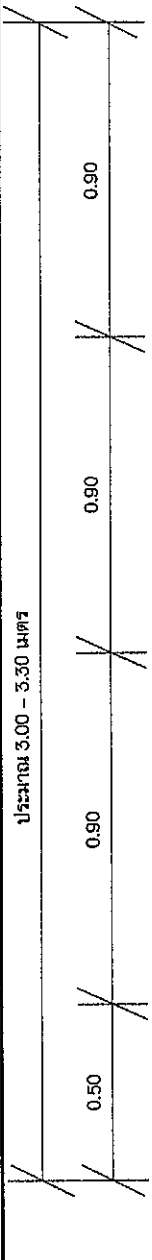

รูปด้านหน้า 1 : 25

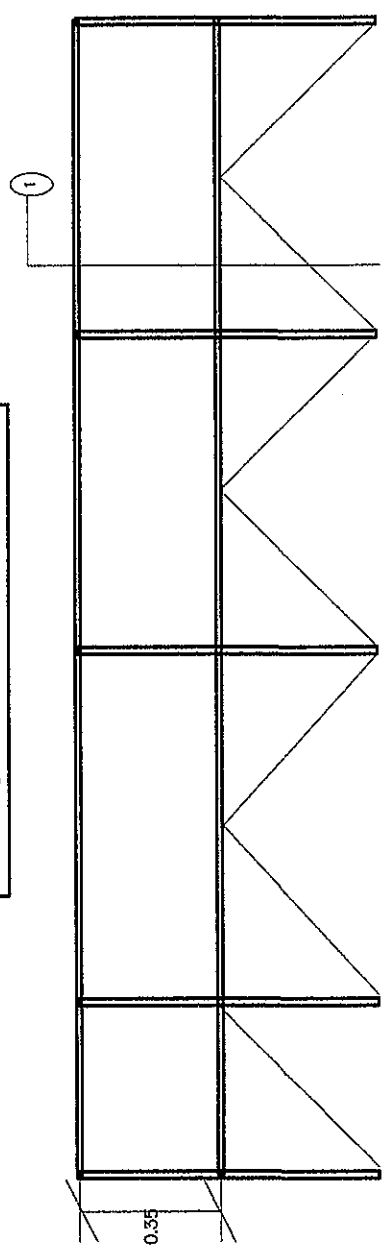



รูปด้านบน 1 : 25

รายการประกอบแบบ

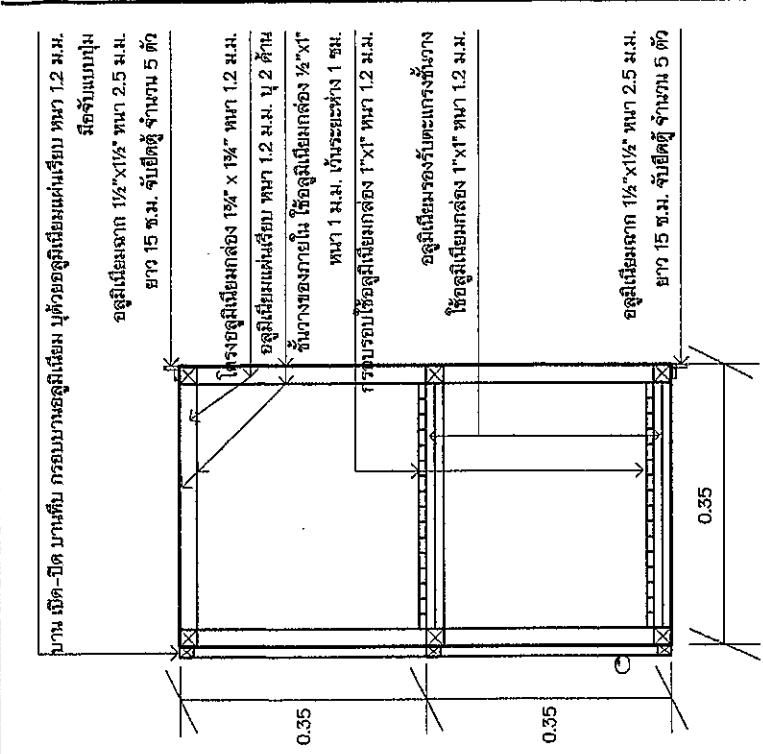
- ผนังตู้ - ใช้อลูมิเนียมแผ่น สีขาว ทนอย่างน้อย 1.2 ม.ม. ปู 2 ด้าน
- โครงตู้ - ใช้อลูมิเนียมกล่อง 1 1/2" x 1/4" ทน 1.2 ม.ม.
- ชั้นวางของ - ชั้นวางของภายใน ใช้อลูมิเนียมกล่อง 1/2" x 1" ทน 1 ม.ม. เว้นระยะห่าง 1 ซม., กรอบรอบ ใช้อลูมิเนียมกล่อง 1" x 1" ทน 1.2 ม.ม., อลูมิเนียมรองรับชั้นวาง ใช้อลูมิเนียมแบบกล่อง 1" x 1" ทน 1.2 ม.ม.
- บานพับ - ใช้บานพับลูกถ้วย ชนิดยก (ของเยอรมัน) ติดบานละ 2 ตัว
- ฝาครอบบาน - ใช้บุเยางรองติดที่บาน กันกระแทก บานละ 2 จุด บน-ล่าง
- มือจับ - ใช้แบบปุ่มมือจับ ขนาดเหมาะสม
- สี - ใช้สีชนิดที่ฟอกสี ของ TOA หรือเทียบเท่า ปฏิบัติตามขั้นตอนของผู้ผลิต (เคลือบสี เลือกว่ากันตามต้องการ)
- ขนาดตู้ - ผู้รับจ้างจะต้องมาตรวจสอบ - วัดระยะพื้นที่จริง ก่อนดำเนินการจัดทำ พร้อมติดตั้งทุกบานพักฯ (รวมบ้านแบบ B 9 ทั้งหมด)



รูปตัดแนว 1-1 / 1:10

	บริษัท วิทยุการบินแห่งประเทศไทย จำกัด ศูนย์ควบคุมการบินภาคใต้		
	PROJECT NAME : งานจ้างจัดหาและติดตั้ง ตู้ระบบส่ง รับข้อมูลเสียง และอุปกรณ์ประกอบ สำหรับห้องควบคุมการบินภาคใต้ ณ ศูนย์ควบคุมการบินภาคใต้ จังหวัดสงขลา		
Drawing By	นายศรัณย์ นิลล่องคำ		
Architect By	นายศรัณย์ ธีรภรณ์ ภาท.21851		
Check By	นายศรัณย์ หัตถนาคี ภาท.54783		
Civil Engineer	นายสมเชษฐ์ นิลได้ ภาท.20374		
Electrical Engineer	นายสุวัชรีย์ นพพวงหม	Approve By: นายศรัณย์ นิลล่องคำ	
Drawing Title	แบบตู้ใช้งานส่ง รับข้อมูลเสียง ภายในห้องควบคุม แบบ B	DRAWING NO.	๑ / ๒

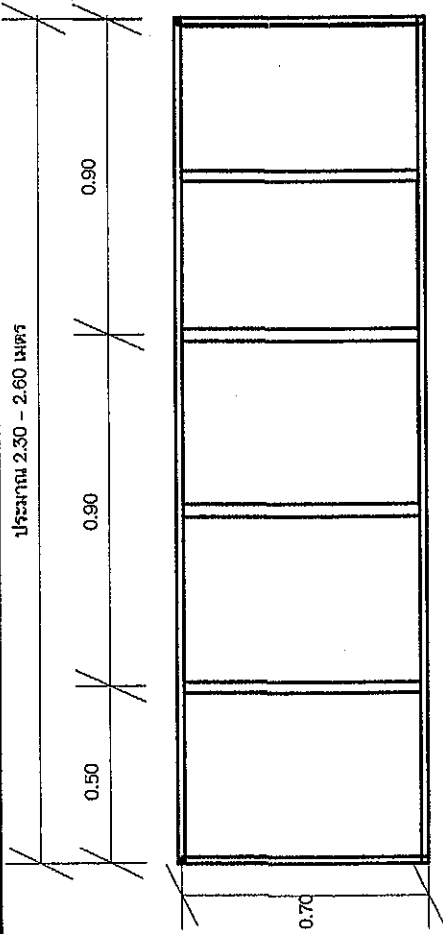

รูปด้านหน้า 1 : 25

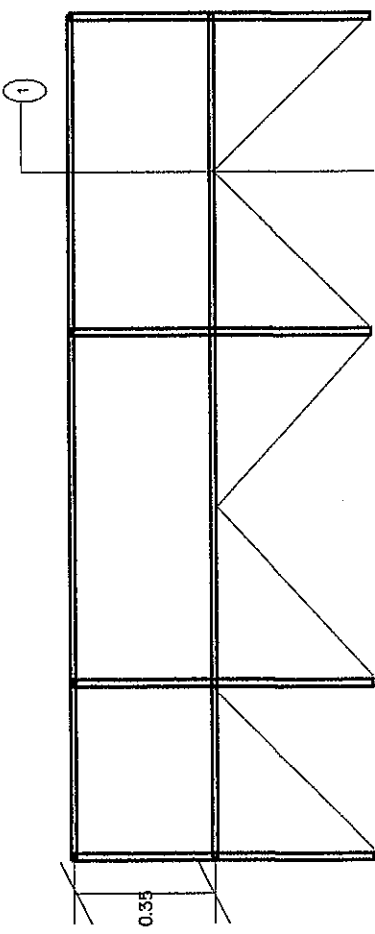

รูปด้านบน 1 : 25

รายละเอียดประกอบแบบ

- ใช้อลูมิเนียมแผ่น สีเทา ขนาดอย่างน้อย 1.2 ม.ม. นู 2 ด้าน
- ใช้อลูมิเนียมกล่อง 1½" x 1¼" ทน 1.2 ม.ม.
- ใช้อลูมิเนียมภายใน ใช้อลูมิเนียมกล่อง ½" x 1" ขนาดของภายใน ใช้อลูมิเนียมกล่อง 1" x 1" ทน 1.2 ม.ม.
- ใช้อลูมิเนียมรับคาน 1" x 1" ทน 1.2 ม.ม. เว้นระยะห่าง 1 ซม., ครอบคลุมใช้อลูมิเนียมกล่อง 1" x 1" ทน 1.2 ม.ม.
- ใช้บานพับลูกด้วย ชนิดอย่างดี (ของเยอรมัน) ติดบานละ 2 ตัว
- ใช้บานพับเดี่ยวที่บาน กั้นกระแทก บานละ 2 จุด บาน-ล่าง
- ใช้แบบไม่เปียกชื้น ขนาดเหมาะสม
- ใช้สีชนิดที่ออกซี ของ TOA หรือเทียบเท่า ระบุขีดตามขั้นตอนของผู้ผลิต (แต่สี เลือกก่อนดำเนินการ)
- ผู้รับจ้างจะต้องมาตรวจสอบ - วัดระยะพื้นที่จริง ก่อนดำเนินการจัดทำ พร้อมบันทึกภาพ (รวมบันแบบ C 1 ห้องพัก)

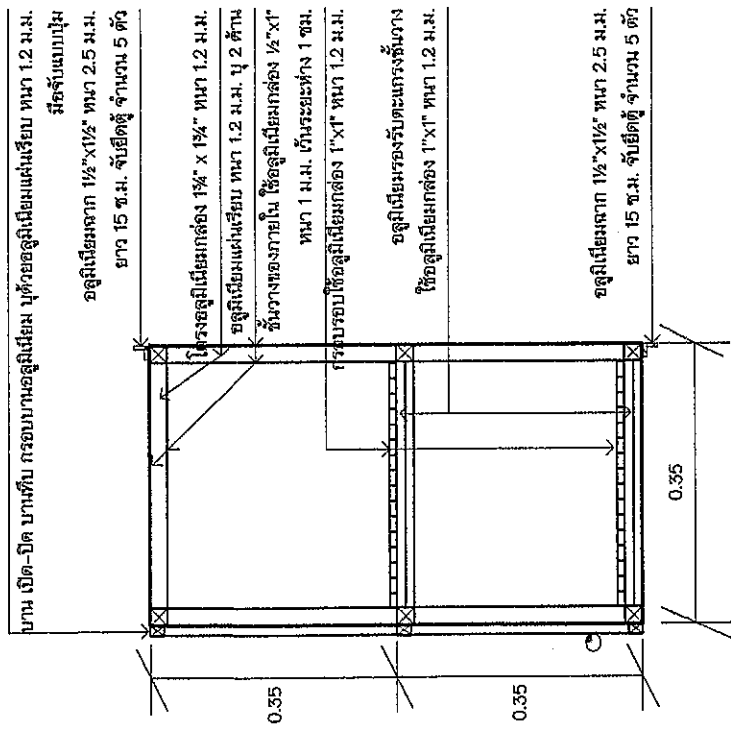

รูปตัดแนว 1-1 / 1:10



บริษัท วิศวกรรมและการบริหารไทย	
PROJECT NAME : งานจ้างจัดทำและติดตั้ง ตู้ระบบผนัง อลูมิเนียม และอุปกรณ์ประกอบ สำหรับห้องรับแขก ณ ศูนย์ควบคุมการจราจรทางอากาศ กรุงเทพฯ	
Drawing By	นายธวัช อิมสังข์
Architect By	นายวิฑูรย์ ภิรมย์ ภาท.21851
Check By	นายวิฑูรย์ ภิรมย์ ภาท. 34783
Civil Engineer	นายสมชาย ไม้สี ภาท.20374
Electrical Engineer	นายสุวิชัย ทัพพารม
Drawing Title	แบบตู้ระบบผนัง อลูมิเนียม ภายในห้องรับแขก แบบ C
DRAWING NO.	๒๗ / ๒๓

ตัวอย่างใบเสนอราคา

จ้างจัดหาและติดตั้งตู้แขวนผนังชนิดอลูมิเนียมและอุปกรณ์ประกอบ จำนวน ๑๐ ชุด
สำหรับบ้านพักพนักงาน ณ ศูนย์ควบคุมการบินท่าอากาศยานใหญ่ จังหวัดสงขลา

เรียน กรรมการผู้อำนวยการใหญ่ บริษัท วิทยุการบินแห่งประเทศไทย จำกัด (บวท.)

๑. ข้าพเจ้า (บจก. / หจก.)
อยู่เลขที่ ถนน ตำบล/แขวง
อำเภอ/เขต จังหวัด รหัสไปรษณีย์
โทรศัพท์ โทรสาร

โดย (นาย/นาง/นางสาว)
ลงนามข้างท้ายนี้ได้พิจารณาเงื่อนไขต่าง ๆ ในเอกสารสอบราคาจ้างจัดหาและติดตั้งตู้แขวนผนังชนิดอลูมิเนียม
และอุปกรณ์ประกอบ จำนวน ๑๐ ชุด สำหรับบ้านพักพนักงาน ณ ศูนย์ควบคุมการบินท่าอากาศยานใหญ่ จังหวัดสงขลา
เลขที่ กพ.บท.ส.๑๖/๒๕๖๐ โดยตลอดและยอมรับข้อกำหนดและเงื่อนไขนั้นแล้วรวมทั้งรับรองว่า
ข้าพเจ้าเป็นผู้มีคุณสมบัติครบถ้วนตามที่กำหนดและไม่เป็นผู้ที่งานของทางราชการ

๒. ข้าพเจ้าขอเสนอที่จะทำการจ้างจัดหาและติดตั้งตู้แขวนผนังชนิดอลูมิเนียมและอุปกรณ์ประกอบ
จำนวน ๑๐ ชุด สำหรับบ้านพักรับรอง ณ ศูนย์ควบคุมการบินท่าอากาศยานใหญ่ จังหวัดสงขลา ตามข้อกำหนดเงื่อนไข
แบบรูปและรายการละเอียดแห่งเอกสารการจ้างนี้เป็นเงินทั้งสิ้น บาท
เป็นลายลักษณ์อักษร (.....) ซึ่งได้รวมภาษีมูลค่าเพิ่มเรียบร้อยแล้ว
ตลอดจนภาษีอากรอื่น ๆ และค่าใช้จ่ายทั้งปวงไว้ด้วยแล้ว

๓. คำเสนอนี้จะยืนอยู่เป็นระยะเวลา ๑๒๐ วัน (หนึ่งร้อยยี่สิบวัน) นับแต่วันเปิดซองราคา
และ บวท. อาจรับคำเสนอนี้ ณ เวลาใดก็ได้ก่อนที่จะครบกำหนดระยะเวลาดังกล่าว หรือ
ระยะเวลาที่ได้ยึดไปตามเหตุผลอันสมควรที่ บวท. ร้องขอ

๔. ข้าพเจ้ารับรองที่จะเริ่มทำงานตามสัญญาทันที หรือทันทีที่ได้รับแจ้งจาก บวท. ว่าให้เริ่ม
ทำงานตามสัญญาและจะส่งมอบงานตามเอกสารการจ้างนี้โดยครบถ้วนถูกต้อง ทั้งนี้ มีกำหนด
ระยะเวลาดำเนินการ ๖๐ วัน (หกสิบวัน) นับแต่วันที่ผู้ว่าจ้างส่งมอบพื้นที่

๕. ในกรณีที่ข้าพเจ้าได้รับการพิจารณา ข้าพเจ้ารับรองที่จะเข้าทำสัญญาและมอบหลักประกัน
การปฏิบัติตามสัญญาตามเงื่อนไขที่กำหนดในเอกสารการจ้าง

๖. ข้าพเจ้ายอมรับว่า บวท. ไม่มีความผูกพันที่รับคำเสนอนี้ หรือใบเสนอราคาใด ๆ รวมทั้งไม่ต้อง
รับผิดชอบในค่าใช้จ่ายใด ๆ อันอาจเกิดขึ้นในการที่ข้าพเจ้าได้เข้าเสนอราคา

๗. ข้าพเจ้าได้ตรวจทานตัวเลขและตรวจสอบเอกสารต่าง ๆ ที่ได้ยื่นพร้อมใบเสนอราคานี้ โดย
ละเอียดตลอดแล้ว และเข้าใจดีว่า บวท. ไม่ต้องรับผิดชอบใด ๆ ในความผิดพลาดหรือตกหล่น

๘. ใบเสนอราคานี้ได้ยื่นเสนอโดยบริสุทธิ์ยุติธรรมและปราศจากกลฉ้อฉลหรือการสมรู้ร่วมคิดกัน
โดยไม่ชอบด้วยกฎหมายกับบุคคลใดบุคคลหนึ่ง หรือหลายบุคคล หรือกับห้างหุ้นส่วนบริษัทใดๆ ที่ได้ยื่นเสนอ
ราคาในคราวเดียวกัน

เสนอ ณ วันที่ เดือน พ.ศ.

ลงชื่อ
()

ตำแหน่ง
ประทับตรา (ถ้ามี)

หมายเหตุ- ผู้ลงนามในใบเสนอราคาต้องเป็นผู้มีอำนาจลงนามผูกพันนิติบุคคลตามกฎหมาย

ตัวอย่าง
สัญญาจ้างจัดทำของ

สัญญาเลขที่.....

สัญญาฉบับนี้ทำขึ้น ณ บริษัท วิทยูการบินแห่งประเทศไทย จำกัด เลขที่ ๑๐๒ ซอยงามคูหลี่ แขวงทุ่งมหาเมฆ เขตสาทร กรุงเทพมหานคร เมื่อวันที่.....ระหว่าง บริษัท วิทยูการบินแห่งประเทศไทย จำกัด โดย..... (ชื่อ-ตำแหน่ง).....ผู้มิอำนาจลงนามผูกพันบริษัทตามประกาศบริษัท วิทยูการบินแห่งประเทศไทย จำกัด เลขที่ ปก ๗๙/๒๕๕๙ ลงวันที่ ๑๖ เมษายน ๒๕๕๘ ซึ่งต่อไปในสัญญานี้ เรียกว่า “ผู้ว่าจ้าง” ฝ่ายหนึ่ง กับ...(บริษัท/ห้างหุ้นส่วนจำกัด).....จดทะเบียนเป็นนิติบุคคล ประเภท.....(บริษัท/ห้างหุ้นส่วนจำกัด)..... ณ สำนักงานทะเบียนหุ้นส่วนบริษัท...(จังหวัด/กรุงเทพมหานคร)..... เมื่อวันที่.....มีสำนักงานใหญ่ตั้งอยู่เลขที่.....โดย.....(นาย/นาง/นางสาว)....ผู้มิอำนาจลงนามผูกพันนิติบุคคลปรากฏตามหนังสือ.....(รับรอง ออกให้ ณ วันที่...../มอบอำนาจ ลงวันที่.....)... ซึ่งต่อไปในสัญญานี้ เรียกว่า “ผู้รับจ้าง” อีกฝ่ายหนึ่ง

คู่สัญญาได้ตกลงกันมีข้อความดังต่อไปนี้

๑. ข้อตกลงว่าจ้าง

ผู้ว่าจ้างตกลงจ้าง และผู้รับจ้างตกลงรับจ้างจัดทำ.....ตามข้อกำหนดและเงื่อนไข แห่งสัญญานี้ รวมทั้งเอกสารแนบท้ายสัญญา

ผู้รับจ้างตกลงที่จะจัดหาแรงงานและวัสดุ เครื่องมือเครื่องใช้ ตลอดจนอุปกรณ์ต่าง ๆ ชนิดดี เพื่อใช้ในงานจ้างตามสัญญานี้

๒. เอกสารอันเป็นส่วนหนึ่งของสัญญา

เอกสารแนบท้ายสัญญาดังต่อไปนี้ให้ถือเป็นส่วนหนึ่งของสัญญานี้

๒.๑ รายละเอียด จำนวน.....แผ่น

๒.๒ ใบเสนอราคา ลว. จำนวน.....แผ่น

๒.๓ หนังสือ...(ยืนยัน/ลด)...ราคา ลว. จำนวน.....แผ่น

ความใดในเอกสารแนบท้ายสัญญาที่ขัดแย้งกับข้อความในสัญญานี้ ให้ใช้ข้อความในสัญญานี้บังคับ และในกรณีที่เอกสารแนบท้ายสัญญาขัดแย้งกันเอง ผู้รับจ้างจะต้องปฏิบัติตามคำวินิจฉัยของผู้ว่าจ้าง

๓. หลักประกันการปฏิบัติตามสัญญา

ในขณะที่ทำสัญญานี้ ผู้รับจ้างได้นำหลักประกันเป็น.....(เงินสด ปรากฏตามใบเสร็จรับเงิน ของบริษัท วิทยูการบินแห่งประเทศไทย จำกัด เล่มที่.....เลขที่.....ลงวันที่.....หรือหนังสือค้ำประกัน ของธนาคาร.....จำกัด (มหาชน) สาขา.....เลขที่.....ลงวันที่.....เป็นจำนวนเงิน.....บาท (.....) ซึ่งเป็นจำนวนร้อยละ ๕ ของวงเงินว่าจ้างทั้งหมดตามสัญญามอบให้แก่ผู้ว่าจ้าง เพื่อเป็นหลักประกันการปฏิบัติตามสัญญานี้

หลักประกันที่ผู้รับจ้างนำมามอบไว้ตามวรรคหนึ่ง ผู้ว่าจ้างจะคืนให้เมื่อผู้รับจ้างพ้นจากข้อผูกพันตามสัญญานี้แล้ว

๔. การจ่ายเงิน

ผู้ว่าจ้างตกลงจ่าย และผู้รับจ้างตกลงรับเงินค่าจ้างเป็นจำนวนเงินทั้งสิ้น.....บาท (.....) ซึ่งได้รวมภาษีมูลค่าเพิ่ม ตลอดจนภาษีอากรอื่น ๆ และค่าใช้จ่ายทั้งปวงด้วยแล้ว เมื่อผู้รับจ้างได้ ส่งมอบ.....ครบถ้วนถูกต้องตามสัญญาทั้งหมดแล้วเสร็จทุกประการ และคณะกรรมการตรวจรับพัสดุได้ทำการตรวจรับงานเป็นที่เรียบร้อยแล้ว

๒/๕.กำหนด...

๕. กำหนดเวลาจ้างตามสัญญา และสิทธิของผู้ว่าจ้างในการบอกเลิกสัญญา

ผู้รับจ้างต้องเริ่มทำงานที่รับจ้าง ณ สถานที่ที่กำหนดภายใน....(วัน/เดือน/ปี)....ถ้าผู้รับจ้างมิได้ลงมือทำงานภายในกำหนดเวลา หรือมีเหตุให้เชื่อได้ว่าผู้รับจ้างไม่สามารถทำงานให้แล้วเสร็จภายในกำหนดเวลา หรือจะแล้วเสร็จล่าช้าเกินกว่ากำหนดเวลา หรือผู้รับจ้างทำผิดสัญญาข้อใดข้อหนึ่ง หรือผู้รับจ้างตกเป็นผู้ล้มละลาย หรือเพิกเฉยไม่ปฏิบัติตามคำสั่งของผู้ว่าจ้าง หรือผู้ได้รับมอบหมายจากผู้ว่าจ้าง ผู้ว่าจ้างมีสิทธิที่จะบอกเลิกสัญญานี้ได้ และมีสิทธิจ้างผู้รับจ้างรายใหม่เข้าทำงานของผู้รับจ้างให้ลุล่วงไปได้

การที่ผู้ว่าจ้างไม่ใช้สิทธิเลิกสัญญาดังกล่าวข้างต้นนั้น ไม่เป็นเหตุให้ผู้รับจ้างพ้นจากความรับผิดตามสัญญา

๖. การจ้างช่วง

ผู้รับจ้างจะต้องไม่เอางานทั้งหมดหรือบางส่วนแห่งสัญญานี้ไปจ้างช่วงอีกต่อหนึ่ง โดยไม่ได้รับความยินยอมเป็นหนังสือจากผู้ว่าจ้างก่อน ทั้งนี้ นอกจากในกรณีที่สัญญานี้จะระบุไว้เป็นอย่างอื่น ความยินยอมดังกล่าวไม่เป็นเหตุให้ผู้รับจ้างหลุดพ้นจากความรับผิดหรือพ้นหน้าที่ตามสัญญานี้ และผู้รับจ้างจะยังคงต้องรับผิดชอบในความผิด และความประมาทเลินเล่อของผู้รับจ้างช่วง หรือของตัวแทน หรือลูกจ้างของผู้รับจ้างช่วงนั้นทุกประการ

๗. ความรับผิดชอบในความชำรุดบกพร่องของงานจ้าง

เมื่องานแล้วเสร็จบริบูรณ์ และผู้ว่าจ้างได้รับมอบงานจากผู้รับจ้าง หรือจากผู้รับจ้างรายใหม่ ในกรณีที่มีการบอกเลิกสัญญาตามข้อ ๕. หากมีเหตุชำรุดบกพร่องหรือเสียหายเกิดขึ้นจากงานจ้างนี้ภายในกำหนด ๑ ปี นับถัดจากวันที่ได้รับมอบงานดังกล่าว ซึ่งความชำรุดบกพร่องหรือเสียหายนั้น เกิดจากความบกพร่องของผู้รับจ้างอันเกิดจากการใช้วัสดุที่ไม่ถูกต้อง หรือทำไว้ไม่เรียบร้อย หรือทำไม่ถูกต้องตามมาตรฐานแห่งหลักวิชา ผู้รับจ้างจะต้องรีบทำการแก้ไขให้เป็นที่เรียบร้อยโดยไม่ชักช้า โดยผู้ว่าจ้างไม่ต้องออกเงินใดๆ ในการนี้ทั้งสิ้น หากผู้รับจ้างบิดพลิ้วไม่กระทำการดังกล่าวภายในกำหนด ๗ วัน นับแต่วันที่ได้รับแจ้งเป็นหนังสือจากผู้ว่าจ้าง หรือ ไม่ทำการแก้ไขให้ถูกต้องเรียบร้อยภายในเวลาที่ผู้ว่าจ้างกำหนดให้ ผู้ว่าจ้าง มีสิทธิที่จะกระทำการนั้นเองหรือจ้างผู้อื่นให้ทำงานนั้น โดยผู้รับจ้างต้องเป็นผู้ออกค่าใช้จ่าย

๘. งานพิเศษและการแก้ไขงาน

ผู้ว่าจ้างมีสิทธิที่จะสั่งให้ผู้รับจ้างทำงานพิเศษซึ่งไม่ได้แสดงไว้ในสัญญานี้ หากงานพิเศษนั้น ๆ อยู่ในขอบข่ายทั่วไปแห่งวัตถุประสงค์ของสัญญานี้ นอกจากนี้ผู้ว่าจ้างยังมีสิทธิสั่งให้เปลี่ยนแปลงหรือแก้ไขแบบรูป และข้อกำหนดต่าง ๆ ในเอกสารสัญญานี้ด้วย โดยไม่ทำให้สัญญาเป็นโมฆะแต่อย่างใด

อัตราค่าจ้างหรือราคาที่กำหนดไว้ในสัญญานี้ ให้กำหนดใช้สำหรับงานพิเศษหรืองานที่เพิ่มเติมขึ้นหรือตัดทอนลงทั้งปวงตามคำสั่งของผู้ว่าจ้าง หากในสัญญามีได้กำหนดไว้ถึงอัตราค่าจ้างหรือราคาใด ๆ ที่จะนำมาใช้สำหรับงานพิเศษหรืองานที่เพิ่มเติมขึ้นดังกล่าว ผู้ว่าจ้างและผู้รับจ้างจะได้ตกลงกัน ที่จะกำหนดอัตราหรือราคา รวมทั้งการขยายระยะเวลา (ถ้ามี) กันใหม่เพื่อความเหมาะสม ในกรณีที่ตกลงกันไม่ได้ ผู้ว่าจ้างจะกำหนดอัตราจ้างหรือราคาตายตัวตามแต่ผู้ว่าจ้างจะเห็นว่าเหมาะสม และถูกต้อง ซึ่งผู้รับจ้างจะต้องปฏิบัติตามคำสั่งของผู้ว่าจ้าง

๙. ค่าปรับ

หากผู้รับจ้างไม่สามารถทำงานให้แล้วเสร็จตามเวลาที่กำหนดไว้ในสัญญา และผู้ว่าจ้างยังไม่ได้บอกเลิกสัญญา ผู้รับจ้างจะต้องชำระค่าปรับให้แก่ผู้ว่าจ้างเป็นจำนวนเงิน.....บาท (.....) นับถัดจากวันที่กำหนดแล้วเสร็จตามสัญญาหรือวันที่ผู้ว่าจ้างได้ขยายให้จนถึงวันที่ทำงานแล้วเสร็จจริง นอกจากนี้ ผู้รับจ้างยอมให้ผู้ว่าจ้างเรียกค่าเสียหาย อันเกิดขึ้นจากการที่ผู้รับจ้างทำงานล่าช้า เฉพาะส่วนที่เกินกว่าจำนวนค่าปรับ และค่าใช้จ่ายดังกล่าวได้อีกด้วย

ในระหว่างที่ผู้ว่าจ้างยังมีได้บอกเลิกสัญญานั้น หากผู้ว่าจ้างเห็นว่าผู้รับจ้างจะไม่สามารถปฏิบัติตามสัญญาต่อไปได้ ผู้ว่าจ้างจะใช้สิทธิบอกเลิกสัญญาและใช้สิทธิตามข้อ ๑๐. ก็ได้ และหากผู้ว่าจ้างได้แจ้งข้อเรียกร้องไปยังผู้รับจ้าง เมื่อครบกำหนดแล้วเสร็จของงานขอให้ชำระค่าปรับแล้ว ผู้ว่าจ้างมีสิทธิที่จะปรับผู้รับจ้างจนถึงวันบอกเลิกสัญญาได้อีกด้วย

๑๐. สิทธิของผู้ว่าจ้างภายหลังบอกเลิกสัญญา

ในกรณีที่ผู้ว่าจ้างบอกเลิกสัญญา ผู้ว่าจ้างอาจทำงานนั้นเองหรือว่าจ้างผู้อื่นให้ทำงานนั้นต่อจนแล้วเสร็จได้ ผู้ว่าจ้างหรือผู้รับจ้างทำงานนั้นต่อมีสิทธิใช้เครื่องใช้ในการก่อสร้างสิ่งที่สร้างขึ้นชั่วคราวสำหรับงานก่อสร้างและวัสดุต่าง ๆ ซึ่งเห็นว่าจะต้องสงวนเอาไว้เพื่อการปฏิบัติงานตามสัญญาตามที่จะเห็นสมควร

ในกรณีดังกล่าว ผู้ว่าจ้างมีสิทธิริบหลักประกันการปฏิบัติตามสัญญาทั้งหมดหรือบางส่วนตามแต่จะเห็นสมควร นอกจากนั้นผู้รับจ้างจะต้องรับผิดชอบในค่าเสียหาย ซึ่งเป็นจำนวนเกินกว่าหลักประกันการปฏิบัติงาน และค่าเสียหายต่าง ๆ ที่เกิดขึ้น รวมทั้งค่าใช้จ่ายที่เพิ่มขึ้นในการทำงานนั้นต่อให้แล้วเสร็จตามสัญญา และค่าใช้จ่ายในการควบคุมงานเพิ่ม (ถ้ามี) ซึ่งผู้ว่าจ้างจะหักเอาจากเงินประกันผลงานหรือจำนวนเงินใด ๆ ที่จะจ่ายให้แก่ผู้รับจ้างก็ได้

๑๑. การกำหนดค่าเสียหาย

ค่าปรับหรือค่าเสียหายซึ่งเกิดขึ้นจากผู้รับจ้างตามสัญญานี้ ผู้ว่าจ้างมีสิทธิที่จะหักเอาจากจำนวนเงินค่าจ้างที่ค้างจ่าย หรือจากเงินประกันผลงานของผู้รับจ้าง หรือบังคับจากหลักประกันการปฏิบัติตามสัญญา

หากมีเงินค่าจ้างตามสัญญาที่หักไว้จ่ายเป็นค่าปรับ และค่าเสียหายแล้วยังเหลืออยู่อีกเท่าใด ผู้ว่าจ้างจะคืนให้แก่ผู้รับจ้างทั้งหมด

๑๒. มาตรฐานฝีมือช่าง

ผู้รับจ้างจะต้องจัดหาช่างฝีมือที่มีความสามารถ ความชำนาญงานเฉพาะประเภทนั้น ๆ มาปฏิบัติงาน ถ้าปรากฏว่าช่างฝีมือดังกล่าวปฏิบัติงานไม่เข้าขั้นมาตรฐานที่ดีพอ ผู้ควบคุมงานมีสิทธิที่จะสั่งเปลี่ยนช่าง เพื่อให้ได้ผลงานที่ดีมีคุณภาพดีกว่า

๑๓. การขยายเวลาปฏิบัติงานตามสัญญา

ในกรณีที่มีเหตุสุดวิสัยหรือเหตุใด ๆ อันเนื่องมาจากความผิดหรือความบกพร่องของฝ่ายผู้ว่าจ้าง หรือพฤติการณ์อันหนึ่งอันใดที่ผู้รับจ้างไม่ต้องรับผิดชอบตามกฎหมายทำให้ผู้รับจ้างไม่สามารถทำงานให้แล้วเสร็จตามเงื่อนไขและกำหนดเวลาแห่งสัญญานี้ได้ ผู้รับจ้างจะต้องแจ้งเหตุหรือพฤติการณ์ดังกล่าว พร้อมหลักฐานเป็นหนังสือให้ผู้ว่าจ้างทราบ เพื่อขอขยายเวลาทำงานออกไปภายใน ๑๕ วัน นับถัดจากวันที่เหตุนั้นสิ้นสุดลง

๔/ถ้าผู้รับจ้าง...

ถ้าผู้รับจ้างไม่ปฏิบัติให้เป็นไปตามความในวรรคหนึ่ง ให้ถือว่าผู้รับจ้างได้สละสิทธิ์เรียกร้องในการที่จะขอขยายระยะเวลาทำงานไม่มีเงื่อนไขใดๆ ทั้งสิ้น เว้นแต่กรณีเหตุเกิดจากความผิดหรือความบกพร่องของฝ่ายผู้ว่าจ้าง ซึ่งมี หลักฐานชัดเจน หรือผู้ว่าจ้างทราบที่อยู่แล้วแต่ต้น

การขยายกำหนดเวลาทำงานตามวรรคหนึ่ง อยู่ในดุลพินิจของผู้ว่าจ้างที่จะพิจารณาตามที่เห็นสมควร

๑๔. การปฏิบัติตามกฎหมาย ระเบียบ และแนวปฏิบัติ

ในระหว่างดำเนินการตามสัญญา ผู้รับจ้างจะต้องปฏิบัติตามกฎหมาย ข้อบังคับ กฎระเบียบ แนวปฏิบัติ และมาตรการอื่นใดที่เกี่ยวข้องโดยเคร่งครัด เช่น ประกาศคณะกรรมการป้องกันและปราบปรามการทุจริตแห่งชาติ เรื่องหลักเกณฑ์และวิธีการจัดทำและแสดงบัญชีรายการรับจ่ายของโครงการที่บุคคลหรือนิติบุคคลเป็นคู่สัญญากับหน่วยงานของรัฐ พ.ศ. ๒๕๕๔ และที่แก้ไขเพิ่มเติมโดยผู้รับจ้างต้องปฏิบัติตามต่อเจ้าหน้าที่ของผู้รับจ้างตามพระราชบัญญัติคุ้มครองแรงงาน และตามพระราชบัญญัติประกันสังคมฉบับล่าสุดทุกกรณี และต้องเป็นผู้ออกค่าใช้จ่ายต่าง ๆ เช่น สวัสดิการเงินสหบก กองทุนประกันสังคมให้แก่เจ้าหน้าที่ของผู้รับจ้าง และผู้รับจ้างต้องจ่ายเงินค่าจ้างให้แก่ลูกจ้างของผู้รับจ้างเองไม่น้อยกว่าอัตราค่าจ้างรายวันขั้นต่ำตามประกาศกระทรวงแรงงาน

ผู้รับจ้างต้องปฏิบัติตามพระราชบัญญัติส่งเสริมและรักษาคุณภาพสิ่งแวดล้อมแห่งชาติ พ.ศ. ๒๕๓๕ เพื่อให้เป็นไปตามข้อกำหนดมาตรฐานการจัดการสิ่งแวดล้อมและกฎหมาย กฎระเบียบ ข้อบังคับเกี่ยวกับความปลอดภัย อาชีวอนามัยและสภาพแวดล้อมในการทำงาน

ทั้งนี้ ผู้ว่าจ้างได้ใช้ระเบียบสำนักนายกรัฐมนตรีว่าด้วยการพัสดุ พ.ศ. ๒๕๓๕ และที่แก้ไขเพิ่มเติมโดยอนุโลม และมติคณะรัฐมนตรีที่เกี่ยวข้อง และผู้รับจ้างต้องปฏิบัติตามข้อกำหนด ข้อบังคับของ ผู้ว่าจ้าง เกี่ยวกับระบบความปลอดภัยในการปฏิบัติงานและอื่น ๆ ที่เกี่ยวข้องโดยเคร่งครัด

สัญญานี้ทำขึ้นเป็นสองฉบับมีข้อความถูกต้องตรงกัน คู่สัญญาได้อ่านและเข้าใจข้อความโดยละเอียดตลอดแล้ว จึงได้ลงลายมือชื่อพร้อมทั้งประทับตรา (ถ้ามี) ไว้เป็นสำคัญต่อหน้าพยาน และคู่สัญญาต่างยึดถือไว้ฝ่ายละหนึ่งฉบับ

ลงชื่อ.....ผู้ว่าจ้าง
(.....)

ลงชื่อ.....ผู้รับจ้าง
(.....)

ลงชื่อ.....พยาน
(.....)

ลงชื่อ.....พยาน
(.....)

ตัวอย่างหนังสือค้ำประกัน
(หลักประกันสัญญาจ้าง)

เลขที่.....

วันที่.....

ข้าพเจ้า.....สำนักงานตั้งอยู่เลขที่.....
ถนน.....ตำบล/แขวง.....อำเภอ/เขต..... จังหวัด.....

โดย.....ผู้มีอำนาจลงนามผูกพันธนาคารขอทำหนังสือค้ำประกันฉบับนี้ไว้ให้
ต่อ.....(ชื่อส่วนราชการผู้ว่าจ้าง)..... ซึ่งต่อไปนี้เรียกว่า “ผู้ว่าจ้าง” ดั่งมีข้อความต่อไปนี้

๑. ตามที่.....ซึ่งต่อไปนี้เรียกว่า “ผู้รับจ้าง”
ได้ทำสัญญาจ้างกับ บวท. ตามสัญญาเลขที่.....ลงวันที่.....ซึ่งผู้รับจ้างต้องวาง
หลักประกันการปฏิบัติตามสัญญาต่อผู้ว่าจ้างเป็นจำนวนเงิน.....บาท(.....)
ซึ่งเท่ากับร้อยละ.....(.....%) ของราคาทั้งหมดตามสัญญา

ข้าพเจ้ายินยอมผูกพันตนโดยไม่มีเงื่อนไขที่จะค้ำประกันชนิดเพิกถอนไม่ได้เช่นเดียวกับ
ลูกหนี้ชั้นต้นในการชำระเงินให้ตามสิทธิเรียกร้องของ บวท. จำนวนไม่เกิน.....บาท
(.....) ในกรณีที่ผู้รับจ้างก่อให้เกิดความเสียหายใดๆ หรือต้องชำระค่าปรับหรือค่าใช้จ่าย
ใดๆ หรือผู้รับจ้างมิได้ปฏิบัติตามภาระหน้าที่ใดๆ ที่กำหนดในสัญญาดังกล่าวข้างต้น ทั้งนี้ โดยข้าพเจ้าจะไม่
อ้างสิทธิใดๆ เพื่อโต้แย้ง และ บวท.ไม่จำเป็นต้องเรียกร้องให้ผู้รับจ้างชำระหนี้ก่อน

๒. หนังสือค้ำประกันนี้มีผลใช้บังคับตั้งแต่วันทำสัญญาดังกล่าวข้างต้น จนถึงวันที่
.....เดือน.....พ.ศ.....(ระบุวันที่ครบกำหนดสัญญารวมกับระยะเวลาการ
รับประกันความชำรุดบกพร่อง) และข้าพเจ้าจะไม่เพิกถอนการค้ำประกันภายในระยะเวลาที่กำหนดไว้

๓. หากผู้ว่าจ้าง บวท.ได้ขยายระยะเวลาให้แก่ผู้รับจ้าง ให้ถือว่าข้าพเจ้ายินยอมในกรณีนั้น ๆ
ด้วย โดยให้ขยายระยะเวลาการค้ำประกันนี้ออกไปตลอดระยะเวลาที่ผู้ว่าจ้างได้ขยายระยะเวลาให้แก่ผู้รับ
จ้างดังกล่าวข้างต้น

ข้าพเจ้าได้ลงนามและประทับตราไว้ต่อหน้าพยานเป็นสำคัญ

ลงชื่อ.....ผู้ค้ำประกัน
(.....)

ตำแหน่ง.....

ลงชื่อ.....พยาน
(.....)

ลงชื่อ.....พยาน
(.....)



ธนาคารแห่งประเทศไทย

หนังสือส่งมอบตราสารหนี้

วันที่.....เดือน.....พ.ศ.....

ข้าพเจ้า.....
(ระบุชื่อเจ้าของกรรมสิทธิ์)

บัตรประจำตัวประชาชน/บัตรประจำตัวผู้เสียภาษี เลขที่

ขอส่งมอบตราสารหนี้/พันธบัตร

รวมราคาที่ได้รับ.....บาท (.....)

ให้แก่

เพื่อเป็นหลักประกัน.....

รายละเอียด ดังนี้

ตราสารหนี้/พันธบัตร	เลขที่ต้น	เลขที่ท้าย	จำนวนเงิน (บาท)
รวม			

(.....)

สำหรับคอกเบี้ยตราสารหนี้ให้นำเข้าบัญชี.....

หากมีการชำระเงินต้นตามตราสารหนี้ ผู้รับหลักประกันและผู้ให้หลักประกันตกลงชำระให้แก่ผู้รับหลักประกัน
เป็นผู้รักษาไว้ กรณีตกลงเป็นอย่างอื่น โปรดระบุ.....

ลงชื่อ (เจ้าของกรรมสิทธิ์)

(.....)

หมายเหตุ เจ้าของกรรมสิทธิ์ลงลายมือชื่อเหมือนตัวอย่างที่ให้ไว้กับ ธพท.



ธนาคารแห่งประเทศไทย

หนังสือแจ้งการใช้ตราสารนี้เป็นหลักประกัน

วันที่.....เดือน.....พ.ศ.....

เรียน ผู้ว่าการธนาคารแห่งประเทศไทย

ข้าพเจ้า

ขอใช้ตราสารนี้เป็นหลักประกันดังต่อไปนี้ให้แก่

เพื่อเป็นหลักประกัน

รวมราคาที่ตราไว้.....บาท (.....)

รายละเอียด ดังนี้

ตราสารหนี้/พันธบัตร	เลขที่ต้น	เลขที่ท้าย	จำนวนเงิน (บาท)
รวม			

(.....)

สำหรับดอกเบี้ยตราสารหนี้ให้นำเข้าบัญชี.....

หากมีการชำระเงินต้นตามตราสารหนี้ ผู้รับหลักประกันและผู้ให้หลักประกันตกลงชำระให้แก่ผู้รับหลักประกันเป็นผู้รักษาไว้ กรณีตกลงเป็นอย่างอื่น โปรดระบุ

ที่อยู่สำหรับจัดส่งตราสารหนี้ หรือเอกสาร (ระบุชื่อผู้รับหลักประกัน, ผู้ติดต่อ/ตำแหน่ง และสถานที่ติดต่อของผู้รับหลักประกัน)

จึงเรียนมาเพื่อโปรดดำเนินการ

ลงชื่อ (ผู้รับหลักประกัน)

(.....)



ธนาคารแห่งประเทศไทย

หนังสือให้ความยินยอมถอนหลักประกันในตราสารหนี้

วันที่..... เดือน..... พ.ศ.....

เรียน ผู้ว่าการธนาคารแห่งประเทศไทย

ตามที่ข้าพเจ้า
(ผู้รับหลักประกัน)

ได้รับตราสารหนี้ของ

เป็นหลักประกัน เมื่อวันที่ รายละเอียด ดังนี้

ตราสารหนี้/พันธบัตร	เลขที่ต้น	เลขที่ท้าย	จำนวนเงิน (บาท)
รวม			

(.....)

บัดนี้ การใช้ตราสารหนี้เป็นหลักประกันได้สิ้นสุดลงแล้ว ข้าพเจ้าจึงได้คืนตราสารหนี้ดังกล่าว ให้แก่

และยินยอมให้ผู้ให้หลักประกันถอนการใช้ตราสารหนี้เป็นหลักประกันได้

ลงชื่อ ผู้รับหลักประกัน

(.....)



ธนาคารแห่งประเทศไทย

หนังสือขออนุญาตใช้ตราสารหนี้เป็นหลักประกัน (โดยผู้รับหลักประกัน)

(กรณีไม่ประสงค์ให้ ธพท. บันทึกข้อความแสดงการใช้ตราสารหนี้เป็นหลักประกันในตราสารหนี้)

วันที่.....เดือน.....พ.ศ.....

เรียน ผู้ว่าการธนาคารแห่งประเทศไทย

ตามที่ข้าพเจ้า
(ผู้รับหลักประกัน)

ได้รับตราสารหนี้ของ.....
เป็นหลักประกัน เมื่อวันที่.....

บัดนี้ การใช้ตราสารหนี้เป็นหลักประกันได้สิ้นสุดลง และข้าพเจ้ายินยอมถอนหลักประกันให้แก่
..... (ผู้ให้หลักประกัน) รายละเอียด ดังนี้

ตราสารหนี้/พันธบัตร	เลขที่ต้น	เลขที่ท้าย	จำนวนเงิน (บาท)
รวม			

(.....)

สำหรับดอกเบี้ยตราสารหนี้ให้นำเข้าบัญชี

จึงเรียนมาเพื่อโปรดดำเนินการ

ลงชื่อ (ผู้รับหลักประกัน)

(.....)



ธนาคารแห่งประเทศไทย

หนังสือขออนุญาตใช้ตราสารหนี้เป็นหลักประกัน (โดยผู้ให้หลักประกัน)
(กรณีประสงค์ให้ ธพท. บันทึกข้อความแสดงการใช้ตราสารหนี้เป็นหลักประกันในตราสารหนี้)

วันที่.....เดือน.....พ.ศ.....

เรียน ผู้ว่าการธนาคารแห่งประเทศไทย

ตามที่ข้าพเจ้า

ผู้มีกรรมสิทธิ์ในตราสารหนี้ รวมราคาที่ได้รับไว้.....บาท (.....)

ได้ใช้ตราสารหนี้เป็นหลักประกันแก่ นั้น

บัดนี้ การใช้ตราสารหนี้เป็นหลักประกันได้สิ้นสุดลง และผู้รับหลักประกันยินยอมถอนหลักประกัน

ตามหนังสือให้ความยินยอมถอนหลักประกันในตราสารหนี้ซึ่งแนบมาด้วยแล้ว ให้แก่

..... (ผู้ให้หลักประกัน) รายละเอียด ดังนี้

ตราสารหนี้/พันธบัตร	เลขที่ต้น	เลขที่ท้าย	จำนวนเงิน (บาท)
		รวม	

(.....)

สำหรับดอกเบี่ยตราสารหนี้ให้นำเข้าบัญชี

.....

ที่อยู่สำหรับจัดส่งตราสารหนี้ หรือเอกสาร (ระบุชื่อและสถานที่ติดต่อของผู้ให้หลักประกัน).....

.....

จึงเรียนมาเพื่อโปรดดำเนินการ

ลงชื่อ (ผู้ให้หลักประกัน)

(.....)

บทนิยาม

“ผู้เสนอราคาที่มีผลประโยชน์ร่วมกัน” หมายความว่า บุคคลธรรมดาหรือนิติบุคคลที่เข้าเสนอราคาเพื่อรับจ้างทำพัสดุ หรือเข้าเสนองานเพื่อรับจ้างเป็นที่ปรึกษา หรือรับจ้างออกแบบ และควบคุมงาน ให้แก่บริษัท วิทยุการบินแห่งประเทศไทย จำกัด เป็นผู้มีส่วนได้เสียไม่ว่าโดยทางตรงหรือทางอ้อมในกิจการของบุคคลธรรมดาหรือนิติบุคคลอื่นที่เข้าเสนอราคาในการสอบราคาของบริษัท วิทยุการบินฯ ในคราวเดียวกัน

การมีส่วนได้เสียไม่ว่าโดยทางตรงหรือทางอ้อมของบุคคลธรรมดาหรือนิติบุคคลดังกล่าวข้างต้น ได้แก่ การที่บุคคลธรรมดาหรือนิติบุคคลดังกล่าวมีความสัมพันธ์ในลักษณะดังต่อไปนี้

(๑) มีความสัมพันธ์กันในเชิงบริหาร โดยผู้จัดการ หุ้นส่วนผู้จัดการ กรรมการผู้จัดการ ผู้บริหาร หรือผู้มีอำนาจในการดำเนินงานโดยกิจการของบุคคลธรรมดาหรือของนิติบุคคลรายหนึ่ง มีอำนาจหรือสามารถใช้อำนาจในการบริหารจัดการกิจการของบุคคลธรรมดาหรือของนิติบุคคล อีกรายหนึ่งหรือหลายรายที่เสนอราคาให้แก่ บริษัท วิทยุการบินฯ ในการสอบราคาจ้างครั้งนี้

(๒) มีความสัมพันธ์กันในเชิงทุน โดยเป็นหุ้นส่วนในห้างหุ้นส่วนสามัญ หรือเป็นหุ้นส่วนไม่จำกัดความรับผิดในห้างหุ้นส่วนจำกัด หรือผู้ถือหุ้นรายใหญ่ในบริษัทจำกัด หรือบริษัทมหาชนจำกัด เป็นหุ้นส่วนใน ห้างหุ้นส่วนสามัญ หรือ ห้างหุ้นส่วนจำกัด หรือเป็นผู้ถือหุ้นรายใหญ่ในบริษัทจำกัด หรือบริษัทมหาชน จำกัด อีกรายหนึ่งหรือหลายรายที่เสนอราคา ให้แก่ บริษัท วิทยุการบินฯ ในการสอบราคาครั้งนี้

คำว่า “ผู้ถือหุ้นรายใหญ่” หมายความว่า ผู้ถือหุ้นซึ่งถือหุ้นเกินกว่าร้อยละยี่สิบห้า ในกิจการนั้น หรือในอัตราอื่นตามที่คณะกรรมการว่าด้วยการพัสดุเห็นสมควรประกาศกำหนด สำหรับกิจการบางประเภทหรือบางขนาด

(๓) มีความสัมพันธ์กันในลักษณะไขว้กันระหว่าง (๑) และ (๒) โดยผู้จัดการ หุ้นส่วน ผู้จัดการ กรรมการ ผู้จัดการ ผู้บริหาร หรือผู้มีอำนาจในการดำเนินงานโดยกิจการของบุคคลธรรมดา หรือของนิติบุคคลรายหนึ่ง เป็นหุ้นส่วนในห้างหุ้นส่วนสามัญหรือห้างหุ้นส่วนจำกัด หรือเป็นผู้ถือหุ้นรายใหญ่ ในบริษัทจำกัดหรือบริษัทมหาชนจำกัดอีกรายหนึ่งหรือหลายรายที่เสนอราคาให้แก่บริษัท วิทยุการบินฯ ในการสอบราคาจ้างครั้งนี้ หรือนับย้อนกลับกัน

การดำรงตำแหน่ง การเป็นหุ้นส่วน หรือเข้าถือหุ้นดังกล่าวข้างต้นของคู่สมรสหรือบุตรที่ยังไม่บรรลุนิติภาวะของบุคคลใน (๑) (๒) และ (๓) ให้ถือว่าเป็นการดำรงตำแหน่งการเป็นหุ้นส่วน หรือ การถือหุ้นของบุคคลดังกล่าว

ในกรณีบุคคลใดใช้ชื่อบุคคลอื่นเป็นผู้จัดการ หุ้นส่วนผู้จัดการ กรรมการ ผู้จัดการ ผู้บริหาร ผู้เป็นหุ้นส่วนหรือผู้ถือหุ้นโดยที่ตนเองเป็นผู้ใช้อำนาจในการบริหารที่แท้จริงหรือเป็นหุ้นส่วนหรือผู้ถือหุ้นที่แท้จริงของห้างหุ้นส่วน หรือบริษัทจำกัด หรือบริษัทจำกัดมหาชน แล้วแต่กรณี และห้างหุ้นส่วน หรือบริษัทจำกัด หรือบริษัทมหาชนจำกัดที่เกี่ยวข้อง ได้เสนอราคาให้แก่บริษัท วิทยุการบินฯ ในการสอบราคาจ้างคราวเดียวกัน ให้ถือว่าผู้เสนอราคางานนั้นมีความสัมพันธ์กัน ตาม (๑) (๒) หรือ (๓) แล้วแต่กรณี

“การขัดขวางราคาอย่างเป็นธรรม” หมายความว่า การที่ผู้เสนอราคารายหนึ่งหรือหลายราย กระทำการอย่างใด ๆ อันเป็นการขัดขวาง หรือเป็นอุปสรรค หรือไม่เปิดโอกาสให้มีการแข่งขันราคาอย่างเป็นธรรมในการเสนอราคาต่อบริษัท วิทยูการบินฯ ไม่ว่าจะกระทำโดยการสมยอมกัน หรือโดยการให้ขอให้หรือรับว่าจะให้ เรียก รับ หรือยอมจะรับเงิน หรือทรัพย์สินหรือประโยชน์อื่นใด หรือใช้กำลังประทุษร้าย หรือข่มขู่ว่าจะใช้กำลังประทุษร้าย หรือแสดงเอกสารอันเป็นเท็จ หรือกระทำการใดโดยทุจริต ทั้งนี้ โดยมีวัตถุประสงค์ที่จะแสวงหาประโยชน์ในระหว่างผู้เสนอราคาด้วยกัน หรือเพื่อให้ประโยชน์แก่ผู้เสนอราคารายหนึ่งรายใดเป็นผู้มีสิทธิทำสัญญากับบริษัท วิทยูการบินฯ หรือเพื่อหลีกเลี่ยงการแข่งขันราคาอย่างเป็นธรรม หรือเพื่อให้เกิดความได้เปรียบ บริษัท วิทยูการบินฯ โดยมีใช่เป็นไปในทางประกอบธุรกิจปกติ

บัญชีเอกสารส่วนที่ ๑

๑. ในกรณีผู้เสนอราคาเป็นนิติบุคคล

- (ก) ห้างหุ้นส่วนสามัญหรือห้างหุ้นส่วนจำกัด
- | | | |
|---|-------------|------|
| สำเนาหนังสือรับรองการจดทะเบียนนิติบุคคล | จำนวน | แผ่น |
| บัญชีรายชื่อหุ้นส่วนผู้จัดการ และผู้มีอำนาจควบคุม (ถ้ามี) | จำนวน | แผ่น |
- (ข) บริษัทจำกัดหรือบริษัทมหาชนจำกัด
- | | | |
|--|-------------|------|
| สำเนาหนังสือรับรองการจดทะเบียนนิติบุคคล | จำนวน | แผ่น |
| สำเนาหนังสือบริคณห์สนธิ | จำนวน | แผ่น |
| บัญชีรายชื่อกรรมการผู้จัดการ และผู้มีอำนาจควบคุม (ถ้ามี) | จำนวน | แผ่น |
| บัญชีรายชื่อผู้ถือหุ้น (กรณีเป็นบริษัทจำกัด) | จำนวน | แผ่น |
| บัญชีรายชื่อผู้ถือหุ้นรายใหญ่ (กรณีเป็นบริษัทมหาชนจำกัด) | จำนวน | แผ่น |

๒. ในกรณีผู้เสนอราคาเป็นผู้เสนอราคาาร่วมกันในฐานะเป็นผู้ร่วมค้า

สำเนาสัญญาของการร่วมค้า

- (ก) ในกรณีผู้ร่วมค้าเป็นบุคคลธรรมดา
- | | | |
|-----------------------------|-------------|------|
| - บุคคลสัญชาติไทย | จำนวน | แผ่น |
| สำเนาบัตรประจำตัวประชาชน | | |
| - บุคคลที่มีเชื้อสัญชาติไทย | จำนวน | แผ่น |
| สำเนาหนังสือเดินทาง | | |
- (ข) ในกรณีผู้ร่วมค้าเป็นนิติบุคคล
- | | | |
|---|-------------|------|
| - ห้างหุ้นส่วนสามัญหรือห้างหุ้นส่วนจำกัด | จำนวน | แผ่น |
| สำเนาหนังสือรับรองการจดทะเบียนนิติบุคคล | จำนวน | แผ่น |
| บัญชีรายชื่อหุ้นส่วนผู้จัดการ และผู้มีอำนาจควบคุม (ถ้ามี) | จำนวน | แผ่น |
| - บริษัทจำกัด หรือบริษัทมหาชนจำกัด | จำนวน | แผ่น |
| สำเนาหนังสือรับรองการจดทะเบียนนิติบุคคล | จำนวน | แผ่น |
| สำเนาหนังสือบริคณห์สนธิ | จำนวน | แผ่น |
| บัญชีรายชื่อกรรมการผู้จัดการ ผู้มีอำนาจควบคุม (ถ้ามี) | จำนวน | แผ่น |
| บัญชีรายชื่อผู้ถือหุ้น (กรณีเป็นบริษัทจำกัด) | จำนวน | แผ่น |
| บัญชีผู้ถือหุ้นรายใหญ่ (กรณีเป็นบริษัทมหาชนจำกัด) | จำนวน | แผ่น |

๓. ในกรณีผู้เสนอราคาไม่เป็นนิติบุคคล

- (ก) บุคคลธรรมดา
- | | | |
|--------------------------|-------------|------|
| - บุคคลสัญชาติไทย | จำนวน | แผ่น |
| สำเนาบัตรประจำตัวประชาชน | | |
- (ข) คณะบุคคล
- | | | |
|---|-------------|------|
| - สำเนาข้อตกลงที่แสดงถึงการเข้าเป็นหุ้นส่วน | จำนวน | แผ่น |
| สำเนาบัตรประจำตัวประชาชน | | |

๓. อื่น ๆ (ถ้ามี)

-
-
-

ข้าพเจ้าขอรับรองว่า เอกสารหลักฐานที่ข้าพเจ้ายื่นพร้อมของเอกสารประกวดราคาจ้าง
ด้วยวิธีการทางอิเล็กทรอนิกส์นี้ ถูกต้องและเป็นความจริงทุกประการ

ลงชื่อ ผู้เสนอราคา
()

หมายเหตุ : ผู้เสนอราคา หมายถึง ผู้มีอำนาจลงนามผูกพันนิติบุคคลตามกฎหมาย

บัญชีเอกสารส่วนที่ ๒

○๑. หนังสือมอบอำนาจซึ่งปิดอากรแสตมป์ตามกฎหมาย ในกรณีที่ผู้เสนอราคามอบอำนาจ
ให้บุคคลอื่นลงนามในใบเสนอราคาแทน (ติดอากรแสตมป์ ๑๐ บาท กรณีมอบอำนาจ
ให้ดำเนินการอย่างเดียวถ้ามอบอำนาจให้มีอำนาจดำเนินการหลายอย่างให้ติดอากร
แสตมป์ ๓๐ บาท) จำนวนแผ่น

○๒. เอกสารอื่นๆ จำนวน..... แผ่น

ข้าพเจ้าขอรับรองว่า เอกสารหลักฐานที่ข้าพเจ้ายื่นพร้อมของใบเสนอราคาในการสอบราคา
ข้างถูกต้องและเป็นความจริงทุกประการ

ลงชื่อ ผู้เสนอราคา
()