

ต้นฉบับ

สัญญาแก้ไขเปลี่ยนแปลงสัญญาจ้างเลขที่ กพ.บพ. จ.๐๐๐๗/๒๕๖๕
ทำเมื่อวันที่ ๑๒ พฤศจิกายน ๒๕๖๔ (ครั้งที่ ๑)

สัญญาฉบับนี้ทำขึ้น ณ บริษัท วิหุการบินแห่งประเทศไทย จำกัด เลขที่ ๑๐๒ ซอยงามดูพลี ถนนพระราม ๔ แขวงทุ่งมหาเมฆ เขตสาทร กรุงเทพมหานคร เมื่อวันที่ ๑๒ พฤศจิกายน ๒๕๖๕ มีข้อความดังต่อไปนี้

ตามสัญญาจ้างเลขที่ กพ.บพ. จ.๐๐๐๗/๒๕๖๕ ทำเมื่อวันที่ ๑๒ พฤศจิกายน ๒๕๖๔ บริษัท วิหุการบินแห่งประเทศไทย จำกัด ตกลงจ้าง และห้างหุ้นส่วนจำกัด ธาวิน 2015 ตกลงรับจ้างก่อสร้างอาคารเครื่องยนต์กำเนิดไฟฟ้าสำรอง สำหรับหอควบคุมการจราจรทางอากาศ ณ ท่าอากาศยานชุมพร จังหวัดชุมพร มีวงเงินตามสัญญาทั้งสิ้น ๒,๘๙๕,๐๐๐.-บาท จำนวนงวดงาน ๔ งวด กำหนดแล้วเสร็จภายใน ๑๒๐ วัน นับแต่วันส่งมอบพื้นที่ เมื่อวันที่ ๙ ธันวาคม ๒๕๖๔ โดยมีกำหนดแล้วเสร็จภายในวันที่ ๗ เมษายน ๒๕๖๕ นั้น

คู่สัญญาทั้งสองฝ่ายได้ตกลงแก้ไขสัญญาดังกล่าว ดังนี้

ข้อ ๑. ปรับลดเนื้อหาของงานงวดที่ ๔ (งวดสุดท้าย) โดยยกเลิกรายการดำเนินการเชื่อมต่อระบบไฟฟ้าแรงสูงภายนอกอาคาร หม้อแปลงไฟฟ้า และระบบไฟฟ้าภายในอาคารทั้งหมดแล้วเสร็จ และรายการดำเนินการร้อยสายไฟฟ้าฝังดินจากบ่อพักสายไฟฟ้าแรงสูงถึงหม้อแปลงไฟฟ้าแล้วเสร็จ โดยปรับลดวงเงินสัญญาจำนวน ๒๗,๑๗๓.๖๒ บาท (สองหมื่นเจ็ดพันหนึ่งร้อยเจ็ดสิบสามบาทหกสิบสองสตางค์) คงเหลือวงเงินทั้งสัญญาทั้งสิ้น ๒,๘๖๗,๘๒๖.๓๘ บาท (สองล้านแปดแสนหกหมื่นเจ็ดพันแปดร้อยยี่สิบหกบาทสามสิบแปดสตางค์) และปรับลดระยะเวลาดำเนินการ จำนวน ๒ วัน คงเหลือระยะเวลาดำเนินการทั้งสิ้น ๑๑๘ วัน โดยมีกำหนดแล้วเสร็จภายในวันที่ ๕ เมษายน ๒๕๖๕

ข้อ ๒. เพิ่มเติมเอกสารในสัญญาข้อ ๒ เอกสารอันเป็นส่วนหนึ่งของสัญญา และให้ใช้ข้อความในสัญญาฉบับนี้บังคับแทน

เอกสารแนบท้ายสัญญาดังต่อไปนี้ให้ถือเป็นส่วนหนึ่งของสัญญานี้

- ๒.๑ ผนวก ๑ หนังสือคณะกรรมการวินิจฉัยปัญหาการจัดซื้อจัดจ้างและการบริหารพัสดุภาครัฐ ด่วนที่สุด ที่ กค (กวจ) ๐๔๐๕.๒/ว ๖๙๓ ลงวันที่ ๒ สิงหาคม ๒๕๖๔ จำนวน ๔ หน้า
- ๒.๒ ผนวก ๒ หนังสือคณะกรรมการวินิจฉัยปัญหาการจัดซื้อจัดจ้างและการบริหารพัสดุภาครัฐ ด่วนที่สุด ที่ กค (กวจ) ๐๔๐๕.๒/ว ๖๔๕ ลงวันที่ ๒๑ มิถุนายน ๒๕๖๕ จำนวน ๒ หน้า
- ๒.๓ ผนวก ๓ หนังสือห้างหุ้นส่วนจำกัด ธาวิน 2015 ลงวันที่ ๑๐ พฤษภาคม ๒๕๖๕ จำนวน ๑ หน้า
- ๒.๔ ผนวก ๔ แบบรูป จำนวน ๔ หน้า

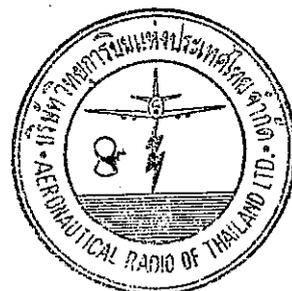

๒/ข้อ ๓. ...

ข้อ ๓. ให้ยกเลิกข้อความในสัญญาข้อ ๔. ค่าจ้างและการจ่ายเงิน และให้ใช้ข้อความในสัญญาฉบับนี้บังคับแทน

“ผู้ว่าจ้างตกลงจ่ายและผู้รับจ้างตกลงรับเงินค่าจ้างจำนวนเงิน ๒,๘๖๗,๘๒๖.๓๘ บาท (สองล้านแปดแสนหกหมื่นเจ็ดพันแปดร้อยยี่สิบหกบาทสามสิบแปดสตางค์) ซึ่งได้รวมภาษีมูลค่าเพิ่ม ตลอดจนภาษีอากรอื่นๆ และค่าใช้จ่ายทั้งปวงด้วยแล้ว โดยถือราคาเหมารวมเป็นเกณฑ์ และกำหนดการจ่ายเงินเป็นงวด ๆ ดังนี้

งวดที่ ๑ จ่ายให้ผู้รับจ้างเป็นจำนวนเงิน ๔๐๕,๓๐๐.-บาท (สี่แสนห้าพันสามร้อยบาทถ้วน) เมื่อผู้รับจ้างได้ดำเนินการดังต่อไปนี้

- ดำเนินการรื้อถอนต้นไม้แล้วเสร็จ
 - ดำเนินการล้อมรั้วชั่วคราวแล้วเสร็จ
 - ดำเนินการก่อสร้างฐานรากอาคารแล้วเสร็จ
 - ดำเนินการก่อสร้างฐานราก และฐานคอนกรีตเสริมเหล็กรองรับถังน้ำมันแล้วเสร็จ
 - ดำเนินการกำหนดจุดที่ตั้ง บ้ายใช้งานก่อสร้าง การเตรียมงาน และปักผังอาคาร
- เครื่องยนต์กำเนิดไฟฟ้าสำรองทั้งหมดแล้วเสร็จ

และคณะกรรมการตรวจรับพัสดุได้ทำการตรวจรับงานเป็นที่เรียบร้อยแล้ว ซึ่งกำหนดแล้วเสร็จภายใน ๓๐ วัน (สามสิบวัน) นับแต่วันที่ผู้ว่าจ้างส่งมอบพื้นที่

งวดที่ ๒ จ่ายให้ผู้รับจ้างเป็นจำนวนเงิน ๗๕๒,๗๐๐.-บาท (เจ็ดแสนห้าหมื่นสองพันเจ็ดร้อยบาทถ้วน) เมื่อผู้รับจ้างได้ดำเนินการดังต่อไปนี้

- ดำเนินการก่อสร้างงานโครงสร้างชั้น ๑ และงานโครงสร้างชั้นหลังคาแล้วเสร็จ
- ดำเนินการก่ออิฐฉาบผนังแล้วเสร็จ
- ดำเนินการก่อสร้างทางลาดคอนกรีตเสริมเหล็กแล้วเสร็จ
- ดำเนินการขัดมันแล้วเสร็จ
- ดำเนินการก่อสร้างห้องหม้อแปลงไฟฟ้าแล้วเสร็จไม่น้อยกว่าร้อยละ ๕๐
- ดำเนินการเดินท่อไฟฟ้าฝังดินจากบ่อพักสายไฟฟ้าแรงสูงถึงห้องหม้อแปลงไฟฟ้าแล้วเสร็จ

- ดำเนินการเดินท่อไฟฟ้าฝังดินจากห้องหม้อแปลงไฟฟ้าถึงอาคารเครื่องยนต์กำเนิดไฟฟ้าสำรองแล้วเสร็จ

- ดำเนินการเดินท่อไฟฟ้าฝังดินจากอาคารเครื่องยนต์กำเนิดไฟฟ้าสำรองถึงอาคารหอควบคุมการจราจรทางอากาศแล้วเสร็จ

- ดำเนินการติดตั้งบ่อพักสายไฟฟ้าแรงสูงและบ่อพักสายไฟฟ้าแรงต่ำแล้วเสร็จ

และคณะกรรมการตรวจรับพัสดุได้ทำการตรวจรับงานเป็นที่เรียบร้อยแล้ว ซึ่งกำหนดแล้วเสร็จภายใน ๖๐ วัน (หกสิบวัน) นับแต่วันที่ผู้ว่าจ้างส่งมอบพื้นที่



ห้างหุ้นส่วนจำกัด ราวิน 2015
THAWIN 2015 LIMITED PARTNERSHIP

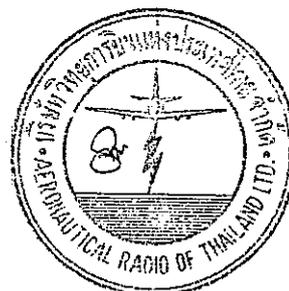

๓/งวดที่ ๓...

งวดที่ ๓ จ่ายให้ผู้รับจ้างเป็นจำนวนเงิน ๑,๓๐๒,๗๕๐.-บาท (หนึ่งล้านสามแสนสองพันเจ็ดร้อยห้าสิบบาทถ้วน) เมื่อผู้รับจ้างได้ดำเนินการดังต่อไปนี้

- ดำเนินการปูบล็อกทางเท้าแล้วเสร็จ
- ดำเนินการฉาบปูนผนังภายในและภายนอก และฉาบท้องพื้นทั้งหมดแล้วเสร็จ
- ดำเนินการติดตั้งประตูและหน้าต่างแล้วเสร็จ
- ดำเนินการติดตั้งฝ้าเพดานภายนอกอาคารฯ แล้วเสร็จ
- ดำเนินการทาสีผนังภายในและภายนอกอาคาร รวมทั้งฝ้าเพดานภายในอาคาร

แล้วเสร็จ

- ดำเนินการทำผิวสี Epoxy แล้วเสร็จ
- ดำเนินการติดตั้งระบบกันซึมที่หลังคาแล้วเสร็จ
- ดำเนินการติดตั้งบ็อกซ์ไฟฟ้า รางเดินสาย งานเดินท่อพร้อมร้อยสายไฟฟ้าภายใน

อาคารแล้วเสร็จ

- ดำเนินการติดตั้งสวิทซ์ไฟฟ้า ปลั๊กไฟฟ้า โคมไฟแสงสว่าง และระบบไฟฟ้าฉุกเฉิน

ทั้งหมดแล้วเสร็จ

- ดำเนินการก่อสร้างห้องหม้อแปลงไฟฟ้าแล้วเสร็จ
- ดำเนินการติดตั้งหม้อแปลงไฟฟ้าแล้วเสร็จไม่น้อยกว่าร้อยละ ๗๐
- ดำเนินการติดตั้งตู้ Main Distribution Board แล้วเสร็จไม่น้อยกว่าร้อยละ ๗๐
- ดำเนินการติดตั้งตู้ Emergency Main Distribution Board แล้วเสร็จไม่น้อยกว่า

ร้อยละ ๗๐

- ดำเนินการติดตั้งตู้แผงสวิทซ์ (Panel Board) ทั้งหมดแล้วเสร็จ
- ดำเนินการร้อยสายไฟฟ้าระหว่างหม้อแปลงไฟฟ้าถึงอาคารเครื่องยนต์กำเนิดไฟฟ้า

สำรองทั้งหมดแล้วเสร็จ

- ดำเนินการร้อยสายไฟฟ้าฝังดินจากอาคารเครื่องยนต์กำเนิดไฟฟ้าสำรองถึงอาคาร

หอคอยควบคุมการจราจรทางอากาศแล้วเสร็จไม่น้อยกว่าร้อยละ ๗๐

- ดำเนินการติดตั้งถังดับเพลิงทั้งหมดแล้วเสร็จ

และคณะกรรมการตรวจรับพัสดุได้ทำการตรวจรับงานเป็นที่เรียบร้อยแล้ว ซึ่งกำหนดแล้วเสร็จภายใน ๑๐๕ วัน (หนึ่งร้อยห้าวัน) นับแต่วันที่ผู้ว่าจ้างส่งมอบพื้นที่

งวดสุดท้าย จ่ายให้ผู้รับจ้างเป็นจำนวนเงิน ๔๐๗,๐๗๖.๓๘ บาท (สี่แสนเจ็ดพันเจ็ดสิบบาทสามสิบบแปดสตางค์) เมื่อผู้รับจ้างได้ดำเนินการดังต่อไปนี้

- ดำเนินการติดตั้งหม้อแปลงไฟฟ้าแล้วเสร็จ
- ดำเนินการติดตั้งตู้ Main Distribution Board แล้วเสร็จ
- ดำเนินการติดตั้งตู้ Emergency Main Distribution Board แล้วเสร็จ
- ดำเนินการติดตั้งหม้อแปลงไฟฟ้าและระบบไฟฟ้าภายในอาคารทั้งหมดแล้วเสร็จ

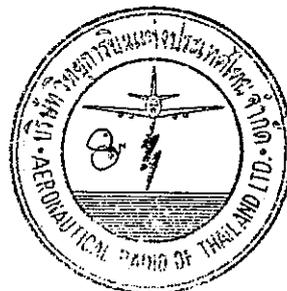
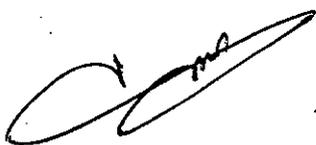

๔/- ดำเนินการ...

- ดำเนินการต่อเชื่อมสายไฟฟ้าแรงต่ำฝั่งดินจากหม้อแปลงไฟฟ้าถึงอาคารเครื่องยนต์กำเนิดไฟฟ้าสำรองแล้วเสร็จ

- ดำเนินการร้อยสายไฟฟ้าระหว่างอาคารเครื่องยนต์กำเนิดไฟฟ้าสำรองถึงอาคารหอบังคับการบินทั้งหมดแล้วเสร็จ

- ดำเนินการติดตั้ง Ground Rod พร้อมเดินระบบ Ground ทั้งหมดแล้วเสร็จ

- ดำเนินการทดสอบการทำงานของระบบต่างๆ ที่เกี่ยวข้องทั้งหมดแล้วเสร็จ

- ดำเนินการงานอื่นๆ แล้วเสร็จตามที่กำหนดในแบบรูปและสัญญาจ้าง และ

ดำเนินการรื้อถอนรั้วชั่วคราว พร้อมปรับพื้นที่เก็บความเรียบร้อยทั้งหมดแล้วเสร็จ

และคณะกรรมการตรวจรับพัสดุได้ทำการตรวจรับงานเป็นที่เรียบร้อยแล้ว ซึ่งกำหนดแล้วเสร็จภายใน ๑๑๘ วัน (หนึ่งร้อยสิบแปดวัน) นับแต่วันที่ผู้ว่าจ้างส่งมอบพื้นที่”

ข้อ ๔. ให้ยกเลิกข้อความในสัญญาข้อ ๕. กำหนดเวลาแล้วเสร็จและสิทธิของผู้ว่าจ้างในการบอกเลิกสัญญา และให้ใช้ข้อความในสัญญาดังต่อไปนี้บังคับแทน

“ผู้รับจ้างต้องเริ่มทำงานที่รับจ้างนับแต่วันที่ผู้ว่าจ้างส่งมอบพื้นที่ และจะต้องทำงานแล้วเสร็จบริบูรณ์ภายใน ๑๑๘ (หนึ่งร้อยสิบแปด) วัน นับแต่วันที่ผู้ว่าจ้างส่งมอบพื้นที่ดังกล่าว ถ้าผู้รับจ้างมิได้เสนอแผนงาน หรือมิได้ลงมือทำงานภายในกำหนดเวลา หรือไม่สามารถทำงานให้แล้วเสร็จตามกำหนดเวลา หรือมีเหตุให้เชื่อได้ว่าผู้รับจ้างไม่สามารถทำงานให้แล้วเสร็จภายในกำหนดเวลา หรือจะแล้วเสร็จล่าช้าเกินกว่ากำหนดเวลา หรือผู้รับจ้างทำผิดสัญญาข้อใดข้อหนึ่ง หรือตกเป็นผู้ถูกพิทักษ์ทรัพย์เด็ดขาด หรือตกเป็นผู้ล้มละลาย หรือเพิกเฉย ไม่ปฏิบัติตามคำสั่งของคณะกรรมการตรวจการจ้างหรือผู้ควบคุมงานหรือบริษัทที่ปรึกษาซึ่งได้รับมอบอำนาจจากผู้ว่าจ้าง ผู้ว่าจ้างมีสิทธิที่จะบอกเลิกสัญญานี้ได้ และมีสิทธิจ้างผู้รับจ้างรายใหม่เข้าทำงานของผู้รับจ้างให้ลุ่่วงไปด้วย การใช้สิทธิบอกเลิกสัญญานี้ไม่กระทบสิทธิของผู้ว่าจ้างที่จะเรียกร้องค่าเสียหายจากผู้รับจ้าง

การที่ผู้ว่าจ้างไม่ใช้สิทธิเลิกสัญญาดังกล่าวข้างต้นนั้น ไม่เป็นเหตุให้ผู้รับจ้างพ้นจากความรับผิดชอบตามสัญญา

กรณีที่ผู้ว่าจ้างมีความจำเป็นส่งมอบพื้นที่ให้กับผู้รับจ้างล่าช้า ผู้รับจ้างตกลงยินยอมที่จะไม่เรียกค่าเสียหายใดๆ ทั้งสิ้น”

ข้อ ๕. ให้ยกเลิกข้อความในสัญญาข้อ ๑๕ ค่าปรับ และให้ใช้ข้อความในสัญญาดังต่อไปนี้บังคับแทน

“หากผู้รับจ้างไม่สามารถทำงานให้แล้วเสร็จภายในเวลาที่กำหนดไว้ในสัญญาและผู้ว่าจ้างยังมีได้บอกเลิกสัญญา ผู้รับจ้างจะต้องชำระค่าปรับให้แก่ผู้ว่าจ้างเป็นจำนวนเงินวันละ ๒,๘๖๗.๘๓ บาท (สองพันแปดร้อยหกสิบเจ็ดบาทแปดสิบสามสตางค์) และจะต้องชำระค่าใช้จ่ายในการควบคุมงาน (ถ้ามี) ในเมื่อผู้ว่าจ้างต้องจ้างผู้ควบคุมงานอีกต่อหนึ่งตามจำนวนเงินที่ผู้ว่าจ้างได้ว่าจ้างจริง นับถัดจากวันที่ครบกำหนดเวลาแล้วเสร็จของงานตามสัญญา หรือวันที่ผู้ว่าจ้างได้ขยายเวลาทำงานให้ จนถึงวันที่ทำงานแล้วเสร็จจริง นอกจากนี้ ผู้รับจ้างยอมให้ผู้ว่าจ้างเรียกค่าเสียหายอันเกิดขึ้นจากการที่ผู้รับจ้างทำงานล่าช้าเฉพาะส่วนที่เกินกว่าจำนวนค่าปรับและค่าใช้จ่ายดังกล่าวได้อีกด้วย



(Handwritten signature)

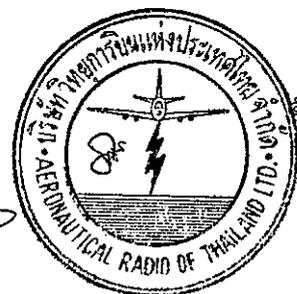

ระหว่าง...

ในระหว่างที่ผู้ว่าจ้างยังมีได้บอกเลิกสัญญา นั้น หากผู้ว่าจ้างเห็นว่าผู้รับจ้างจะไม่สามารถปฏิบัติ ตามสัญญาต่อไปได้ ผู้ว่าจ้างจะใช้สิทธิบอกเลิกสัญญาและใช้สิทธิตามข้อ ๑๖. ก็ได้ และถ้าผู้ว่าจ้างได้แจ้ง ข้อเรียกร้องไปยังผู้รับจ้างเมื่อครบกำหนดเวลาแล้วเสร็จของงานขอให้ชำระค่าปรับแล้ว ผู้ว่าจ้างมีสิทธิที่จะปรับ ผู้รับจ้างจนถึงวันบอกเลิกสัญญาได้อีกด้วย”

สัญญานี้เข้าเงื่อนไขตามมาตรการให้ความช่วยเหลือผู้ประกอบการในช่วงการแพร่ระบาดของ โรคติดเชื้อไวรัสโคโรนา 2019 ตามหนังสือเวียนคณะกรรมการวินิจฉัยปัญหาการจัดซื้อจัดจ้างและการบริหารพัสดุ ภาครัฐ ด่วนที่สุด ที่ กค (กวจ) ๐๔๐๕.๒/ว ๖๔๕ ลงวันที่ ๒๑ มิถุนายน ๒๕๖๕ และตามหนังสือเวียน คณะกรรมการวินิจฉัยปัญหาการจัดซื้อจัดจ้างและการบริหารพัสดุภาครัฐ ด่วนที่สุด ที่ กค (กวจ) ๐๔๐๕.๒ /ว ๖๔๓ ลงวันที่ ๖ สิงหาคม ๒๕๖๔ ข้อ ๑.๒.๑ “สัญญาฯ ที่ได้ลงนามหลังวันที่ ๒๖ มีนาคม ๒๕๖๓ ซึ่งยังมี นิติสัมพันธ์อยู่และสัญญาฯ ครบกำหนดในช่วงประกาศสถานการณ์ฉุกเฉินฯ แต่ได้มีการส่งมอบงานกรณีสัญญาฯ กำหนดส่งงานงวดเดียวหรือได้มีการส่งมอบงานงวดสุดท้ายก่อนวันที่มีประกาศยกเลิกประกาศสถานการณ์ฉุกเฉินฯ แต่ยังมีได้มีการตรวจรับพัสดุ หากสัญญาฯ ดังกล่าวมีค่าปรับเกิดขึ้นโดยให้คิดค่าปรับในอัตราร้อยละ ๐ ตั้งแต่วันที่ ๙ ธันวาคม ๒๕๖๔ จนถึงวันที่ ๓๐ มิถุนายน ๒๕๖๕ จำนวน ๒๐๔ วัน สำหรับค่าปรับส่วนที่เกินจำนวนวัน ตามมาตรการนี้ ให้คิดในอัตราที่กำหนดในสัญญาฯ ตามปกติ”

นอกจากนี้แก้ไขให้เป็นไปตามสัญญาจ้างเลขที่ กพ.บพ. จ.๐๐๐๗/๒๕๖๕ ทำเมื่อวันที่ ๑๒ พฤศจิกายน ๒๕๖๔ ให้ถือว่าสัญญาฉบับนี้เป็นส่วนหนึ่งของสัญญาจ้างดังกล่าว

สัญญานี้จัดทำขึ้นเป็นสองฉบับ มีข้อความถูกต้องตรงกัน คู่สัญญาได้อ่านและเข้าใจข้อความ โดยละเอียดแล้ว จึงได้ลงลายมือชื่อพร้อมทั้งประทับตรา (ถ้ามี) ไว้เป็นสำคัญต่อหน้าพยาน และคู่สัญญา ต่างยึดถือไว้ฝ่ายละหนึ่งฉบับ

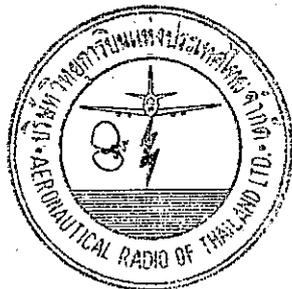

ลงชื่อ.....ผู้ว่าจ้าง
(นางธनिया สุนทรศานติก)

ลงชื่อ.....ผู้รับจ้าง
(นายธนา ธนาภาพไพศาล)

ลงชื่อ.....พยาน
(นายปรีชา หริพงษ์)

ลงชื่อ.....พยาน
(นางจุไรรัตน์ โพธิ์ครูประเสริฐ)



ด่วนที่สุด

ที่ กค (กวจ) ๐๔๐๕.๒/ว ๖๗๓



คณะกรรมการวินิจฉัยปัญหาการจัดซื้อ
จัดจ้างและการบริหารพัสดุภาครัฐ
กรมบัญชีกลาง
ถนนพระรามที่ ๖ กทม. ๑๐๔๐๐

๖ สิงหาคม ๒๕๖๔

เรื่อง มาตรการให้ความช่วยเหลือผู้ประกอบการในช่วงการแพร่ระบาดของโรคติดเชื้อไวรัสโคโรนา ๒๐๑๙
เรียน ปลัดกระทรวง อธิบดี อธิการบดี เลขาธิการ ผู้อำนวยการ ผู้บัญชาการ ผู้ว่าราชการจังหวัด ผู้ว่าราชการ
กรุงเทพมหานคร ผู้ว่าการ หัวหน้ารัฐวิสาหกิจ ผู้บริหารท้องถิ่น และหัวหน้าหน่วยงานอื่นของรัฐ

ตามที่คณะรัฐมนตรีได้มีมติเมื่อวันที่ ๓ สิงหาคม ๒๕๖๔ รับทราบ เรื่อง มาตรการให้ความช่วยเหลือ
ผู้ประกอบการในช่วงการแพร่ระบาดของโรคติดเชื้อไวรัสโคโรนา ๒๐๑๙ ตามที่กระทรวงการคลังเสนอ เพื่อเป็นการแก้ไข
ปัญหาเศรษฐกิจจากผลกระทบจากการแพร่ระบาดของโรคติดเชื้อไวรัสโคโรนา ๒๐๑๙ และแนวทางกำหนดอัตราค่าปรับ
เป็นอัตราร้อยละ ๐ ซึ่งกรมบัญชีกลางจะเสนอคณะกรรมการวินิจฉัยปัญหาการจัดซื้อจัดจ้างและการบริหาร
พัสดุภาครัฐ โดยอาศัยอำนาจตามพระราชบัญญัติการจัดซื้อจัดจ้างและการบริหารพัสดุภาครัฐ พ.ศ. ๒๕๖๐
มาตรา ๒๙ วรรคหนึ่ง (๔) เพื่ออนุมัติยกเว้นการปฏิบัติตามระเบียบกระทรวงการคลังว่าด้วยการจัดซื้อจัดจ้าง
และการบริหารพัสดุภาครัฐ พ.ศ. ๒๕๖๐ ข้อ ๑๖๒ ในเรื่องอัตราค่าปรับตามสัญญาหรือข้อตกลง ซึ่งกำหนดไว้สรุปว่า
การทำสัญญาหรือข้อตกลงเป็นหนังสือให้กำหนดค่าปรับเป็นรายวันในอัตรายอดชำระระหว่างร้อยละ ๐.๐๑ - ๐.๒๐
ของราคาพัสดุที่ยังไม่ได้รับมอบ หรือกรณีการจ้างซึ่งต้องการผลสำเร็จของงานทั้งหมดพร้อมกันให้กำหนดค่าปรับ
เป็นรายวันเป็นจำนวนเงินตายตัวในอัตราร้อยละ ๐.๐๑ - ๐.๑๐ ของราคางานจ้างนั้น แต่จะต้องไม่ต่ำกว่า
วันละ ๑๐๐ บาท โดยยกเว้นกรณีสัญญายังมีนิติสัมพันธ์อยู่ หากยังมีได้ส่งมอบงานงวดสุดท้าย หรือได้มีการส่งมอบงาน
งวดสุดท้าย แต่ยังมีได้มีการตรวจรับพัสดุ ให้คิดค่าปรับในอัตราร้อยละ ๐ และรายงานคณะกรรมการนโยบาย
การจัดซื้อจัดจ้างและการบริหารพัสดุภาครัฐเพื่อทราบต่อไป ความละเอียดแจ้งแล้ว นั้น

คณะกรรมการวินิจฉัยปัญหาการจัดซื้อจัดจ้างและการบริหารพัสดุภาครัฐ (คณะกรรมการวินิจฉัย)
พิจารณาแล้วเห็นว่า เพื่อเป็นการแก้ไขปัญหาเศรษฐกิจจากผลกระทบจากการแพร่ระบาดของโรคติดเชื้อไวรัสโคโรนา
๒๐๑๙ ตามแนวทางที่คณะรัฐมนตรีมีมติรับทราบเมื่อวันที่ ๓ สิงหาคม ๒๕๖๔ เรื่อง มาตรการให้ความช่วยเหลือ
ผู้ประกอบการในช่วงการแพร่ระบาดของโรคติดเชื้อไวรัสโคโรนา ๒๐๑๙ จึงอาศัยอำนาจตามความในพระราชบัญญัติ
การจัดซื้อจัดจ้างและการบริหารพัสดุภาครัฐ พ.ศ. ๒๕๖๐ มาตรา ๒๙ วรรคหนึ่ง (๔) อนุมัติยกเว้นการปฏิบัติ
ตามระเบียบกระทรวงการคลังว่าด้วยการจัดซื้อจัดจ้างและการบริหารพัสดุภาครัฐ พ.ศ. ๒๕๖๐ ข้อ ๑๖๒
โดยกำหนดอัตราค่าปรับเป็นอัตราร้อยละ ๐ ตามหลักเกณฑ์และเงื่อนไขการให้ความช่วยเหลือ ดังต่อไปนี้

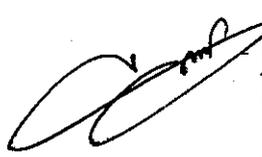

ห้างหุ้นส่วนจำกัด ราวิน 2015
THAWIN 2015 LIMITED PARTNERSHIP



/๑...

๑. หลักเกณฑ์และเงื่อนไขการให้ความช่วยเหลือ มีดังนี้

๑.๑ สัญญาหรือข้อตกลงเป็นหนังสือ ที่ได้ลงนามก่อนวันที่ ๒๖ มีนาคม ๒๕๖๓

๑.๑.๑ สัญญา ที่ได้ลงนามก่อนวันที่ ๒๖ มีนาคม ๒๕๖๓ ซึ่งยังมีนิติสัมพันธ์อยู่ และสัญญา ดังกล่าวมีค่าปรับเกิดขึ้นแต่ไม่ใช่ค่าปรับที่เข้าเงื่อนไขการงดหรือลดค่าปรับตามมาตรา ๑๐๒ แห่งพระราชบัญญัติฯ หากจำนวนค่าปรับที่เกิดขึ้นมีมูลค่าเกินกว่าร้อยละ ๒๕ ของวงเงินค่าพิสูหรือค่าจ้าง ก่อนวันที่ ๒๖ มีนาคม ๒๕๖๓ กรณีดังกล่าวไม่เข้าเกณฑ์ที่จะได้รับความช่วยเหลือ

๑.๑.๒ สัญญา ที่ได้ลงนามก่อนวันที่ ๒๖ มีนาคม ๒๕๖๓ ซึ่งยังมีนิติสัมพันธ์อยู่ และสัญญา ดังกล่าวมีค่าปรับเกิดขึ้นก่อนวันที่ ๒๖ มีนาคม ๒๕๖๓ และได้มีการส่งมอบงานกรณีสัญญา กำหนดส่งงานงวดเดียวหรือได้มีการส่งมอบงานงวดสุดท้ายก่อนวันที่มีประกาศยกเลิกประกาศสถานการณ์ฉุกเฉินในทุกเขตท้องที่ทั่วราชอาณาจักร แต่ยังมีได้มีการตรวจรับพัสดุ และไม่เข้าตามเงื่อนไขตามข้อ ๑.๑.๑ โดยให้คิดค่าปรับในอัตราร้อยละ ๐ ตั้งแต่วันที่ ๒๖ มีนาคม ๒๕๖๓ จนถึงก่อนวันที่มีประกาศยกเลิกประกาศสถานการณ์ฉุกเฉินฯ ส่วนที่เหลือให้คิดค่าปรับตามอัตราปกติ

๑.๑.๓ สัญญา ที่ได้ลงนามก่อนวันที่ ๒๖ มีนาคม ๒๕๖๓ ซึ่งยังมีนิติสัมพันธ์อยู่ และสัญญา ดังกล่าวมีค่าปรับเกิดขึ้นก่อนวันที่ ๒๖ มีนาคม ๒๕๖๓ แต่ได้มีการส่งมอบงานกรณีสัญญา กำหนดส่งงานงวดเดียวหรือได้มีการส่งมอบงานงวดสุดท้ายภายหลังวันที่มีประกาศยกเลิกประกาศสถานการณ์ฉุกเฉินฯ และไม่เข้าตามเงื่อนไขตามข้อ ๑.๑.๑ โดยให้คิดค่าปรับในอัตราร้อยละ ๐ ตั้งแต่วันที่ ๒๖ มีนาคม ๒๕๖๓ จนถึงก่อนวันที่มีประกาศยกเลิกประกาศสถานการณ์ฉุกเฉินฯ ส่วนที่เหลือให้คิดค่าปรับตามอัตราปกติ

๑.๑.๔ สัญญา ที่ได้ลงนามก่อนวันที่ ๒๖ มีนาคม ๒๕๖๓ ซึ่งยังมีนิติสัมพันธ์อยู่ และสัญญา ครอบคลุมในช่วงประกาศสถานการณ์ฉุกเฉินฯ และได้มีการส่งมอบงานกรณีสัญญา กำหนดส่งงานงวดเดียวหรือได้มีการส่งมอบงานงวดสุดท้ายก่อนวันที่มีประกาศยกเลิกประกาศสถานการณ์ฉุกเฉินฯ แต่ยังมีได้มีการตรวจรับพัสดุหากสัญญา ดังกล่าวมีค่าปรับเกิดขึ้น โดยให้คิดค่าปรับในอัตราร้อยละ ๐ ตั้งแต่วันถัดจากวันครบกำหนดตามสัญญา จนถึงก่อนวันที่มีประกาศยกเลิกประกาศสถานการณ์ฉุกเฉินฯ

๑.๑.๕ สัญญา ที่ได้ลงนามก่อนวันที่ ๒๖ มีนาคม ๒๕๖๓ ซึ่งยังมีนิติสัมพันธ์อยู่ และสัญญา ครอบคลุมในช่วงประกาศสถานการณ์ฉุกเฉินฯ แต่ได้มีการส่งมอบงานกรณีสัญญา กำหนดส่งงานงวดเดียวหรือได้มีการส่งมอบงานงวดสุดท้ายภายหลังวันที่มีประกาศยกเลิกประกาศสถานการณ์ฉุกเฉินฯ หากสัญญา ดังกล่าวมีค่าปรับเกิดขึ้น ให้นำจำนวนวันที่ต้องปรับตามสัญญา แล้วให้คิดค่าปรับในอัตราร้อยละ ๐ เป็นจำนวนเท่ากับวันที่ ๒๖ มีนาคม ๒๕๖๓ จนถึงก่อนวันที่มีประกาศยกเลิกประกาศสถานการณ์ฉุกเฉินฯ ส่วนที่เหลือให้คิดค่าปรับตามอัตราปกติ

/๑.๑.๖ ...

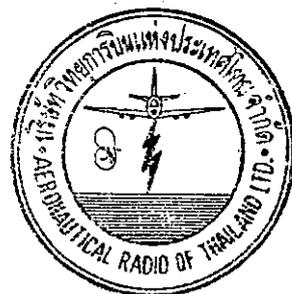

๑.๑.๖ สัญญา ที่ได้ลงนามก่อนวันที่ ๒๖ มีนาคม ๒๕๖๓ ซึ่งยังมีนิติสัมพันธ์อยู่ และสัญญา ครอบคลุมหลังประกาศยกเลิกประกาศสถานการณ์ฉุกเฉินฯ แต่ยังมีได้มีการส่งมอบงานกรณีสัญญา กำหนดส่งงานงวดเดียวหรือยังมิได้ส่งมอบงานงวดสุดท้าย หากสัญญา มีค่าปรับเกิดขึ้น ให้นำจำนวนวันที่ต้องปรับตามสัญญา แล้วให้คิดค่าปรับในอัตราร้อยละ ๐ เป็นจำนวนเท่ากับวันที่ ๒๖ มีนาคม ๒๕๖๓ จนถึงก่อนวันที่มีประกาศยกเลิกประกาศสถานการณ์ฉุกเฉินฯ ส่วนที่เหลือให้คิดค่าปรับตามอัตราปกติ

๑.๒ สัญญา ที่ได้ลงนามหลังวันที่ ๒๖ มีนาคม ๒๕๖๓

๑.๒.๑ สัญญา ที่ได้ลงนามหลังวันที่ ๒๖ มีนาคม ๒๕๖๓ ซึ่งยังมีนิติสัมพันธ์อยู่ และสัญญา ครอบคลุมในช่วงประกาศสถานการณ์ฉุกเฉินฯ แต่ได้มีการส่งมอบงานกรณีสัญญา กำหนดส่งงานงวดเดียวหรือได้มีการส่งมอบงานงวดสุดท้ายก่อนวันที่มีประกาศยกเลิกประกาศสถานการณ์ฉุกเฉินฯ แต่ยังมีได้มีการตรวจรับพัสดุ หากสัญญา ดังกล่าวมีค่าปรับเกิดขึ้น โดยให้คิดค่าปรับในอัตราร้อยละ ๐

๑.๒.๒ สัญญา ที่ได้ลงนามหลังวันที่ ๒๖ มีนาคม ๒๕๖๓ ซึ่งยังมีนิติสัมพันธ์อยู่ และสัญญา ครอบคลุมในช่วงประกาศสถานการณ์ฉุกเฉินฯ แต่ได้มีการส่งมอบงานกรณีสัญญา กำหนดส่งงานงวดเดียวหรือได้มีการส่งมอบงานงวดสุดท้ายหลังวันที่มีประกาศยกเลิกประกาศสถานการณ์ฉุกเฉินฯ แต่ยังมีได้มีการตรวจรับพัสดุ หากสัญญา ดังกล่าวมีค่าปรับเกิดขึ้น แล้วให้คิดค่าปรับในอัตราร้อยละ ๐ เป็นจำนวนเท่ากับวันที่ลงนามตามสัญญา จนถึงก่อนวันที่มีประกาศยกเลิกประกาศสถานการณ์ฉุกเฉินฯ ส่วนที่เหลือให้คิดค่าปรับตามอัตราปกติ

๑.๒.๓ สัญญา ที่ได้ลงนามหลังวันที่ ๒๖ มีนาคม ๒๕๖๓ ซึ่งยังมีนิติสัมพันธ์อยู่ โดยสัญญา ดังกล่าวครอบคลุมหลังวันที่มีประกาศยกเลิกประกาศสถานการณ์ฉุกเฉินฯ แต่ยังมีได้มีการส่งมอบงานกรณีสัญญา กำหนดส่งงานงวดเดียวหรือยังมิได้ส่งมอบงานงวดสุดท้าย หากสัญญา ดังกล่าวมีค่าปรับเกิดขึ้น ให้นำจำนวนวันที่ต้องปรับตามสัญญา แล้วให้คิดค่าปรับในอัตราร้อยละ ๐ เป็นจำนวนเท่ากับวันที่ลงนามตามสัญญา จนถึงก่อนวันที่มีประกาศยกเลิกประกาศสถานการณ์ฉุกเฉินฯ ส่วนที่เหลือให้คิดค่าปรับตามอัตราปกติ

๑.๓ สัญญาหรือข้อตกลงเป็นหนังสือ ที่ได้ลงนามหลังวันที่มีประกาศยกเลิกประกาศสถานการณ์ฉุกเฉินฯ แล้ว จะไม่ได้รับความช่วยเหลือตามมาตรการนี้

ทั้งนี้ กรณีที่หน่วยงานของรัฐได้พิจารณางดหรือลดค่าปรับให้แก่คู่สัญญา หรือการขยายระยะเวลาทำการตามสัญญา ตามพระราชบัญญัติฯ มาตรา ๑๐๒ แล้ว ก็ให้นำจำนวนวันดังกล่าวมาหักออกจากจำนวนวันตามมาตรการนี้ และจำนวนวันที่เหลือ ให้คิดค่าปรับในอัตราร้อยละ ๐

สำหรับค่าปรับส่วนที่เกินจำนวนวันตามมาตรการนี้ ให้คิดในอัตราที่กำหนดในสัญญา ตามปกติ โดยให้หน่วยงานของรัฐดำเนินการตามระเบียบฯ ข้อ ๑๘๓ ต่อไป

/๒. ...



ห้างหุ้นส่วนจำกัด ธารวิน 2015
THAWIN 2015 LIMITED PARTNERSHIP



๒. การดำเนินการของหน่วยงานของรัฐ

หน่วยงานของรัฐสามารถนำหนังสือแจ้งเวียนฉบับนี้ไปใช้ในการแก้ไขสัญญาฯ ให้สอดคล้องกันต่อไป
จึงเรียนมาเพื่อโปรดทราบ และแจ้งให้หน่วยงานในสังกัดและเจ้าหน้าที่ที่เกี่ยวข้องถือปฏิบัติต่อไป

ขอแสดงความนับถือ

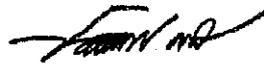

(นายประภาศ คงเอียด)

อธิบดีกรมบัญชีกลาง

ปฏิบัติราชการแทนปลัดกระทรวงการคลัง

ประธานกรรมการวินิจัย

กองการพิสดุภาครัฐ

ฝ่ายเลขานุการ

โทร. ๐ ๒๑๒๗ ๗๐๐๐ ต่อ ๔๕๕๓

โทรสาร ๐ ๒๑๒๗ ๗๑๘๕ - ๖

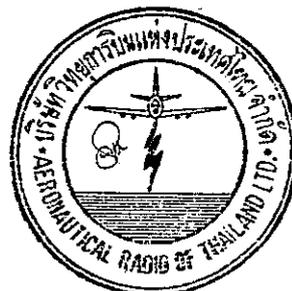

ด่วนที่สุด

ที่ กค (กวจ) ๐๔๐๕.๒/ว ๖๕๕



คณะกรรมการวินิจฉัยปัญหาการจัดซื้อ
จัดจ้างและการบริหารพัสดุภาครัฐ
กรมบัญชีกลาง
ถนนพระรามที่ ๖ กทม. ๑๐๔๐๐

๒๑ มิถุนายน ๒๕๖๕

เรื่อง มาตรการให้ความช่วยเหลือผู้ประกอบการในช่วงการแพร่ระบาดของโรคติดเชื้อไวรัสโคโรนา ๒๐๑๙
ตามหนังสือคณะกรรมการวินิจฉัยปัญหาการจัดซื้อจัดจ้างและการบริหารพัสดุภาครัฐ ด่วนที่สุด
ที่ กค (กวจ) ๐๔๐๕.๒/ว ๖๕๓ ลงวันที่ ๖ สิงหาคม ๒๕๖๔

เรียน ปลัดกระทรวง อธิบดี อธิการบดี เลขาธิการ ผู้อำนวยการ ผู้บัญชาการ ผู้ว่าราชการจังหวัด ผู้ว่าราชการ
กรุงเทพมหานคร ผู้ว่าการ หัวหน้ารัฐวิสาหกิจ ผู้บริหารท้องถิ่น และหัวหน้าหน่วยงานอื่นของรัฐ

ตามที่คณะกรรมการวินิจฉัยปัญหาการจัดซื้อจัดจ้างและการบริหารพัสดุภาครัฐได้มีหนังสือ
คณะกรรมการวินิจฉัยปัญหาการจัดซื้อจัดจ้างและการบริหารพัสดุภาครัฐ ด่วนที่สุด ที่ กค (กวจ) ๐๔๐๕.๒/ว ๖๕๓
ลงวันที่ ๖ สิงหาคม ๒๕๖๔ เรื่องมาตรการให้ความช่วยเหลือผู้ประกอบการในช่วงการแพร่ระบาดของโรคติดเชื้อ
ไวรัสโคโรนา ๒๐๑๙ โดยอาศัยอำนาจตามพระราชบัญญัติการจัดซื้อจัดจ้างและการบริหารพัสดุภาครัฐ พ.ศ. ๒๕๖๐
มาตรา ๒๙ วรรคหนึ่ง (๔) อนุมัติยกเว้นการปฏิบัติตามระเบียบกระทรวงการคลังว่าด้วยการจัดซื้อจัดจ้าง
และการบริหารพัสดุภาครัฐ พ.ศ. ๒๕๖๐ ข้อ ๑๖๒ กรณีการกำหนดอัตราค่าปรับตามสัญญา โดยให้แก่ใช้สัญญา
หรือข้อตกลงเป็นหนังสือในส่วนของข้อกำหนดเงื่อนไขอัตราค่าปรับให้เป็นอัตราร้อยละ ๐ กรณีสัญญา ที่ยังมี
นิติสัมพันธ์อยู่และยังมิได้ส่งมอบงานงวดสุดท้าย หรือได้มีการส่งมอบงานงวดสุดท้ายแล้วแต่ยังมีได้มีการตรวจรับพัสดุ
เนื่องจากการให้ความช่วยเหลือตามมาตราฯ กำหนดให้ต้องดำเนินการแก้ไขสัญญาฯ ในส่วนของเงื่อนไข
อัตราค่าปรับให้เป็นอัตราร้อยละ ๐ จนถึงก่อนวันที่มีการประกาศยกเลิกประกาศสถานการณ์ฉุกเฉินในทุกเขตท้องที่
ทั่วราชอาณาจักร ซึ่งปัจจุบันศูนย์บริหารสถานการณ์แพร่ระบาดของโรคติดเชื้อไวรัสโคโรนา ๒๐๑๙ (ศบค.)
ได้ขยายระยะเวลาประกาศสถานการณ์ฉุกเฉินฯ ออกไปถึงคราวที่ ๑๘ โดยขยายออกไปจนถึงวันที่ ๓๑ กรกฎาคม ๒๕๖๕
ซึ่งที่ประชุม ศบค. รับทราบรายงานสถานการณ์แพร่ระบาดของโรคติดเชื้อไวรัสโคโรนา ๒๐๑๙ ว่า ภาพรวม
ของประเทศไทยมีแนวโน้มพบผู้ป่วยรายใหม่และผู้เสียชีวิตที่ลดลงอย่างเห็นได้ชัดและต่อเนื่อง และการแพร่ระบาด
ของโรคติดเชื้อไวรัสโคโรนา ๒๐๑๙ เข้าสู่ระยะ Declining แล้ว การที่ ศบค. ขยายระยะเวลาประกาศ
สถานการณ์ฉุกเฉินฯ ออกไป มิได้มีประเด็นปัญหาเกี่ยวกับการปฏิบัติงานของหน่วยงานของรัฐแต่อย่างใด นั้น

คณะกรรมการวินิจฉัยปัญหาการจัดซื้อจัดจ้างและการบริหารพัสดุภาครัฐ (คณะกรรมการวินิจฉัย)
พิจารณาแล้วเห็นว่า เพื่อให้มาตรการให้ความช่วยเหลือผู้ประกอบการในช่วงการแพร่ระบาดของโรคติดเชื้อ
ไวรัสโคโรนา ๒๐๑๙ ในการกำหนดอัตราค่าปรับร้อยละ ๐ สอดคล้องกับสถานการณ์ในปัจจุบัน จึงอาศัยอำนาจ
ตามมาตรา ๒๙ วรรคหนึ่ง (๔) แห่งพระราชบัญญัติการจัดซื้อจัดจ้างและการบริหารพัสดุภาครัฐ พ.ศ. ๒๕๖๐
โดยให้หน่วยงานของรัฐดำเนินการดังนี้

๑. แก้ไขระยะเวลาตามหนังสือคณะกรรมการวินิจฉัยปัญหาการจัดซื้อจัดจ้างและการบริหาร
พัสดุภาครัฐ ด่วนที่สุด ที่ กค (กวจ) ๐๔๐๕.๒/ว ๖๕๓ ลงวันที่ ๖ สิงหาคม ๒๕๖๔

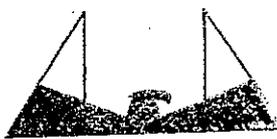

ห้างหุ้นส่วนจำกัด ราวิน 2015
THAWIN 2015 LIMITED PARTNERSHIP



/๑.๑. ...

๑.๑ การสิ้นสุดการนับระยะเวลาการได้อัตราค่าปรับร้อยละ ๐ ตามข้อ ๑.๑.๒ - ข้อ ๑.๑.๖ และข้อ ๑.๒.๑ - ข้อ ๑.๒.๓ จากเดิม “จนถึงวันก่อนวันที่มีการประกาศยกเลิกประกาศสถานการณ์ฉุกเฉินฯ” เป็น “ถึงวันที่ ๓๐ มิถุนายน ๒๕๖๕”

๑.๒ สัญญาหรือข้อตกลงเป็นหนังสือที่จะไม่ได้รับความช่วยเหลือตามข้อ ๑.๓ จากเดิม “สัญญา ที่ได้ลงนามภายหลังจากวันที่มีประกาศยกเลิกประกาศสถานการณ์ฉุกเฉินฯ แล้ว” เป็น “สัญญา ที่ได้ลงนามหลังจากวันที่ ๓๐ มิถุนายน ๒๕๖๕ แล้ว”

๑.๓ ให้หน่วยงานของรัฐมีหนังสือแจ้งคู่สัญญาที่เคยยอมรับการช่วยเหลือและได้แก้ไขสัญญาให้เป็นไปตามหนังสือคณะกรรมการวินิจฉัยปัญหาการจัดซื้อจัดจ้างและการบริหารพัสดุภาครัฐ ค่วนที่สุดที่ กค (กวจ) ๐๔๐๕.๒/ว ๖๙๓ ลงวันที่ ๖ สิงหาคม ๒๕๖๕ แล้ว ได้ทราบถึงการเปลี่ยนแปลงแก้ไขระยะเวลาตามข้อ ๑.๑ เพื่อแก้ไขสัญญา ให้อัตราค่าปรับเป็นไปตามเงื่อนไขเดิมในสัญญาก่อนได้รับการช่วยเหลือ และให้สอดคล้องกับหนังสือเวียนฉบับนี้ต่อไป

๒. สำหรับสัญญาฯ ที่ยังได้รับผลกระทบเรื่องแรงงานในช่วงการแพร่ระบาดของโรคติดเชื้อไวรัสโคโรนา ๒๐๑๙ หน่วยงานของรัฐสามารถพิจารณางดหรือลดค่าปรับ หรือขยายระยะเวลาทำการตามสัญญาให้แก่คู่สัญญาได้ ตามหนังสือคณะกรรมการวินิจฉัยปัญหาการจัดซื้อจัดจ้างและการบริหารพัสดุภาครัฐ ค่วนที่สุดที่ กค (กวจ) ๐๔๐๕.๒/ว ๔๒๓ ลงวันที่ ๑๐ กันยายน ๒๕๖๓ เรื่อง แนวทางปฏิบัติเกี่ยวกับการพิจารณางดหรือลดค่าปรับให้แก่คู่สัญญา หรือการขยายระยะเวลาทำการตามสัญญาหรือข้อตกลง ที่ได้รับผลกระทบจากกรณีโรคติดเชื้อไวรัสโคโรนา ๒๐๑๙ หรือโรคโควิด ๑๙ (Coronavirus Disease 2019 (COVID-19))

จึงเรียนมาเพื่อโปรดทราบ และแจ้งให้หน่วยงานในสังกัดและเจ้าหน้าที่ที่เกี่ยวข้องถือปฏิบัติต่อไป

ขอแสดงความนับถือ

กุลยา ตันติเตมิท

(นางสาวกุลยา ตันติเตมิท)

อธิบดีกรมบัญชีกลาง ปฏิบัติราชการแทน

ปลัดกระทรวงการคลัง

ประธานกรรมการวินิจฉัย

กองการพัสดุภาครัฐ

ฝ่ายเลขานุการ

โทร. ๐ ๒๑๒๗ ๗๐๐๐ ต่อ ๔๕๘๘๘ - ๙

โทรสาร ๐ ๒๑๒๗ ๗๑๘๕ - ๖



ห้างหุ้นส่วนจำกัด ธาวิน 2015
260/208 ซ.ดอนนท 28 ต.มะขามเตี้ย
อ.เมืองสุราษฎร์ธานี จ.สุราษฎร์ธานี 84000
โทรศัพท์ 064-519-7896

วันที่ 10 พฤษภาคม 2565

เรื่อง ขอความอนุเคราะห์พิจารณามาตรการให้ความช่วยเหลือผู้ประกอบการในช่วงการแพร่ระบาดของ
ของโรคติดเชื้อไวรัสโคโรนา 2019
เรียน ประธานคณะกรรมการตรวจรับพัสดุ (นายบรรจบ อินทร์คง) *NO 11/5*
อ้างถึง ๑. สัญญาจ้างเลขที่ กพ.บพ.จ ๐๐๐๗/๒๕๖๕ ทำเมื่อวันที่ ๑๒ พฤศจิกายน ๒๕๖๔
๒. หนังสือมาตรการให้ความช่วยเหลือผู้ประกอบการในช่วงการแพร่ระบาดของโรคติดเชื้อ
ไวรัสโคโรนา 2019 ที่ กค (กวจ) ๐๔๐๕.๒/ว ๖๙๓ ลงวันที่ ๖ สิงหาคม ๒๕๖๓
สิ่งที่ส่งมาด้วย แผนงานการก่อสร้าง ลงวันที่ พฤษภาคม ๒๕๖๕ จำนวน ๑ ฉบับ

ตามที่อ้างถึง ๑ ห้างหุ้นส่วนจำกัด ธาวิน 2015 (หจก.) ได้ลงนามสัญญาเป็นผู้รับจ้างก่อสร้างอาคาร
เครื่องยนต์กำเนิดไฟฟ้าสำรองสำหรับหอควบคุมจราจรทางอากาศชุมพร จังหวัดชุมพร ตามสัญญาจ้างเลขที่ กพ.
บพ.จ ๐๐๐๗/๒๕๖๕ ทำเมื่อวันที่ ๑๒ พฤศจิกายน ๒๕๖๔ ระยะเวลาก่อสร้าง ๑๒๐ (หนึ่งร้อยยี่สิบ) วัน กำหนดแล้ว
เสร็จวันที่ ๗ เมษายน ๒๕๖๕ ความละเอียดทราบแล้ว นั้น

เนื่องจากตลอดระยะเวลาที่ดำเนินการก่อสร้าง หจก. ได้รับผลกระทบจากสถานการณ์โรคติดเชื้อ
ไวรัสโคโรนา 2019 เป็นอย่างมากทำให้เกิดภาวะขาดแคลนแรงงาน และวัสดุอุปกรณ์บางส่วนในการดำเนินการ
ก่อสร้างฯ

ดังนั้น หจก. จึงขอความอนุเคราะห์คณะกรรมการฯ ได้โปรดพิจารณาการช่วยเหลือต่อ หจก. ตาม
หนังสือมาตรการให้ความช่วยเหลือผู้ประกอบการในช่วงการแพร่ระบาดของโรคติดเชื้อไวรัสโคโรนา 2019 ที่ กค
(กวจ) ๐๔๐๕.๒/ว ๖๙๓ ลงวันที่ ๖ สิงหาคม ๒๕๖๓ ตามอ้างถึง ๒ ซึ่งมีรายละเอียดเกี่ยวกับการพิจารณาให้คิด
ค่าปรับในอัตราร้อยละศูนย์ และเพื่อเป็นการยืนยันเจตนารมณ์ในการเร่งดำเนินงานโครงการฯ หจก. จึงขอเสนอ
แผนงานก่อสร้างฯ รายละเอียดตามสิ่งที่ส่งมาด้วย

จึงเรียนมาเพื่อโปรดพิจารณาดำเนินการในส่วนที่เกี่ยวข้องต่อไป

ขอแสดงความนับถือ

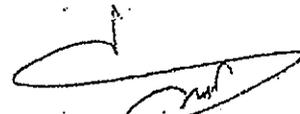

(นายธนา ธนาภาพไพศาล)

หุ้นส่วนผู้จัดการ





บริษัท วิศวกรที่ปรึกษา จำกัด
12 ซอยนาครี ถนนพหลโยธิน
แขวงจตุจักร กรุงเทพมหานคร 10120
โทร. 255-9108

REGISTERED ARCHITECTS & ENGINEERS PLANNERS:	REGISTERED ELECTRICAL ENGINEERS:	REGISTERED MECHANICAL ENGINEERS:	REGISTERED SANITARY ENGINEERS:	REGISTERED SERVOTECHNICAL ENGINEERS:	PROJECT:	DRAWING:	DATE:	BY:	APPROVED BY:	DATE:	PROJECT NO.:
					งานเดิน - งานเดิน งานติดตั้งอาคารเครื่องกำเนิดไฟฟ้า สำหรับห้องเครื่องกำเนิดไฟฟ้า ของสถานีวิทยุการบินกรุงเทพ จังหวัดสมุทรปราการ	SINGLE LINE DIAGRAM ครอบพื้นที่ (GENERATOR ROOM)					EE-03



SINGLE LINE DIAGRAM ครอบพื้นที่ (GENERATOR ROOM)

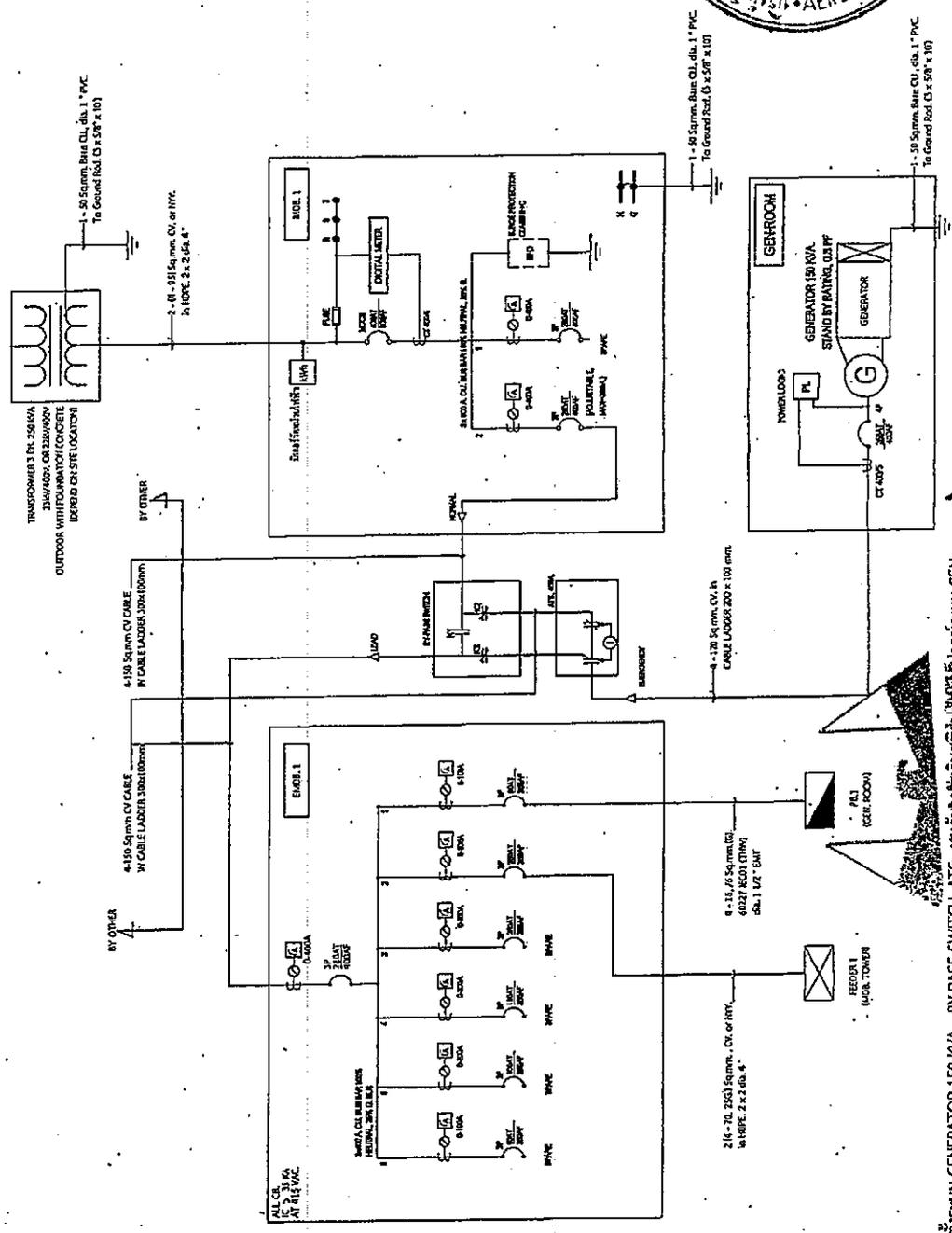

งานติดตั้งระบบ GENERATOR 150 KVA , BY PASS SWITCH, ATS, งานเดินไฟฟ้าสำหรับห้องเครื่องกำเนิดไฟฟ้า และงานติดตั้งอุปกรณ์ BY PASS SWITCH, ATS. ดำเนินการโดย บริษัท วิศวกรที่ปรึกษา จำกัด PARTNERSHIP

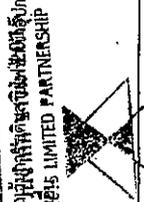

งานติดตั้งระบบ GENERATOR 150 KVA , BY PASS SWITCH, ATS, งานเดินไฟฟ้าสำหรับห้องเครื่องกำเนิดไฟฟ้า และงานติดตั้งอุปกรณ์ BY PASS SWITCH, ATS. ดำเนินการโดย บริษัท วิศวกรที่ปรึกษา จำกัด PARTNERSHIP



สำนักงานคณะกรรมการ
102 ถนนพหลโยธิน แขวงสามยุค
เขตราชเทวี กรุงเทพมหานคร 10120
Tel. 253-9128

REGISTER OF
ARCHITECTS & ENGINEERS

REGISTERED
ENGINEER

REGISTERED
ENGINEER

REGISTERED
ENGINEER

REGISTERED
ENGINEER

REGISTERED
ENGINEER

REGISTERED
ENGINEER

REGISTERED
ENGINEER

REGISTERED
ENGINEER

REGISTERED
ENGINEER

REGISTERED
ENGINEER

REGISTERED
ENGINEER

REGISTERED
ENGINEER

REGISTERED
ENGINEER

REGISTERED
ENGINEER

REGISTERED
ENGINEER

REGISTERED
ENGINEER

REGISTERED
ENGINEER

REGISTERED
ENGINEER

REGISTERED
ENGINEER

REGISTERED
ENGINEER

REGISTERED
ENGINEER

REGISTERED
ENGINEER

REGISTERED
ENGINEER

REGISTERED
ENGINEER

REGISTERED
ENGINEER

REGISTERED
ENGINEER

REGISTERED
ENGINEER

REGISTERED
ENGINEER

REGISTERED
ENGINEER

REGISTERED
ENGINEER

REGISTERED
ENGINEER

REGISTERED
ENGINEER

REGISTERED
ENGINEER

REGISTERED
ENGINEER

REGISTERED
ENGINEER

REGISTERED
ENGINEER

REGISTERED
ENGINEER

REGISTERED
ENGINEER

REGISTERED
ENGINEER

REGISTERED
ENGINEER

REGISTERED
ENGINEER

REGISTERED
ENGINEER

REGISTERED
ENGINEER

REGISTERED
ENGINEER

REGISTERED
ENGINEER

REGISTERED
ENGINEER

REGISTERED
ENGINEER

REGISTERED
ENGINEER

REGISTERED
ENGINEER

แปลนพื้นที่แรงดัดเข้าอาคาร
2 - (4 - 70) Sq.m. CV. or NYV.
2 - (4 - 95) Sq.m. CV. or NYV.
In HDPE. 4 x 2 dia. 4"

แปลนพื้นที่แรงดัดเข้าอาคาร
2 - (4 - 95) Sq.m. CV. or NYV.
In HDPE. 2 x 2 dia. 4"

แปลนพื้นที่แรงดัดในท่อส่งดิน
2 - (4 - 70) Sq.m. CV. or NYV.
In HDPE. 4 x 2 dia. 4"

แปลนพื้นที่แรงดัดเข้าอาคาร
2 - (4 - 95) Sq.m. CV. or NYV.
In HDPE. 2 x 2 dia. 4"

HDPE 04 Inc x 2



คำบริบูรณ์ (หลังก่อสร้าง)
ขนาดเท่าต้น 1:300

บริษัท สยาม จำกัด 2555
SIAM 2015 LIMITED PARTNERSHIP

Signature

