

สัญญาซื้อขาย

ตู้เก็บอะไหล่และอุปกรณ์สำรองเช่าแบบวางเลื่อน จำนวน ๔ ชุด

สัญญาฉบับนี้ทำขึ้น ณ บริษัท วิษุการบิณแห่งประเทศไทย จำกัด เลขที่ ๑๐๒ ซอยงามดูพลี ถนนพระราม ๔ แขวงทุ่งมหาเมฆ เขตสาทร กรุงเทพมหานคร ๑๐๑๒๐ เมื่อวันที่ ๒๗ มิถุนายน ๒๕๖๑ ระหว่าง บริษัท วิษุการบิณแห่งประเทศไทย จำกัด โดย นายปรีชา หริพงศ์ ผู้อำนวยการกองการพัสดุ ผู้รับมอบอำนาจตามประกาศบริษัท วิษุการบิณแห่งประเทศไทย เลขที่ ปก ๑๒๓/๒๕๖๐ ลงวันที่ ๒๙ สิงหาคม ๒๕๖๐ ซึ่งต่อไปในสัญญานี้เรียกว่า "ผู้ซื้อ" ฝ่ายหนึ่ง กับ บริษัท พีเอ็มเชษฐ จำกัด ซึ่งจดทะเบียนเป็นนิติบุคคล ณ สำนักงานทะเบียนหุ้นส่วนบริษัทกลาง มีสำนักงานใหญ่ตั้งอยู่เลขที่ ๕๖/๑๔๕ หมู่ที่ ๕ ซอยเพชรเกษม ๑๓๐ ถนนเพชรเกษม ตำบล อ้อมน้อย อำเภอกระทุ่มแบน จังหวัดสมุทรสาคร โดยนายธนาเศรษฐ์ สินเอกเอี่ยม ผู้มีอำนาจลงนาม ผูกพันนิติบุคคลปรากฏตามหนังสือรับรองจดทะเบียนสำนักงานทะเบียนหุ้นส่วนบริษัทกลาง กรมพัฒนาธุรกิจการค้า กระทรวงพาณิชย์ ที่ ๑๐๐๙๒๒๐๔๖๓๗/๑ ออกให้เมื่อวันที่ ๒๐ มีนาคม ๒๕๖๑ และหนังสือมอบอำนาจ เลขที่ ลงวันที่ ๒๗ มิถุนายน ๒๕๖๑ ซึ่งต่อไปในสัญญานี้เรียกว่า "ผู้ขาย" อีกฝ่ายหนึ่ง

คู่สัญญาได้ตกลงกันมีข้อความดังต่อไปนี้

ข้อ ๑. ข้อตกลงซื้อขาย

ผู้ซื้อตกลงซื้อและผู้ขายตกลงขายตู้เก็บอะไหล่และอุปกรณ์สำรองเช่า แบบวางเลื่อน จำนวน ๔ ชุด พร้อมติดตั้ง เป็นราคารวมทั้งสิ้น ๖๙๗,๓๓๗.๑๙ บาท (หกแสนเก้าหมื่นเจ็ดพันสามร้อยสามสิบเจ็ดบาทสิบเก้าสตางค์) ซึ่งได้รวมภาษีมูลค่าเพิ่ม ตลอดจนภาษีอากรอื่น ๆ และค่าใช้จ่ายทั้งปวงด้วยแล้ว

ข้อ ๒. การรับรองคุณภาพ

ผู้ขายรับรองว่าสิ่งของที่ขายให้ตามสัญญานี้เป็นของแท้ ของใหม่ ไม่เคยใช้งานมาก่อน ไม่เป็นของเก่าเก็บ และมีคุณภาพและคุณสมบัติไม่ต่ำกว่าที่กำหนดไว้ในเอกสารแนบท้ายสัญญา

ในกรณีที่เป็นการซื้อสิ่งของซึ่งจะต้องมีการตรวจสอบ ผู้ขายรับรองว่าเมื่อตรวจสอบแล้วต้องมีคุณภาพและคุณสมบัติไม่ต่ำกว่าที่กำหนดไว้ตามสัญญานี้ด้วย

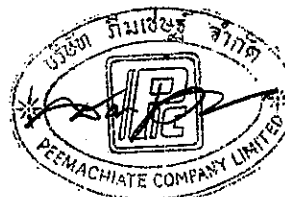
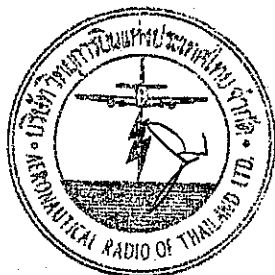

ข้อ ๓. เอกสารอันเป็นส่วนหนึ่งของสัญญา

เอกสารแนบท้ายสัญญาดังต่อไปนี้ให้ถือเป็นส่วนหนึ่งของสัญญา

๓.๑ ใบเสนอราคาบริษัท ภิรมเชษฐ จำกัด ลงวันที่ ๑๘ พฤษภาคม ๒๕๖๑

๓.๒ หนังสือรับรองจดทะเบียนสำนักงานหุ้นส่วนบริษัทกลาง

ที่ ๑๐๐๙๒๒๐๕๖๓๗/๑ ออกให้เมื่อวันที่ ๒๐ มีนาคม ๒๕๖๑

๓.๓ หนังสือมอบอำนาจ ลงวันที่ ๒๗ มิถุนายน ๒๕๖๑

๓.๔ ตารางเปรียบเทียบคุณสมบัติทางเทคนิค และแบบ

ความใดในเอกสารแนบท้ายสัญญาที่ขัดแย้งกับข้อความในสัญญา ให้ใช้ข้อความในสัญญานี้บังคับ และในกรณีที่เอกสารแนบท้ายสัญญาขัดแย้งกันเอง ผู้ขายจะต้องปฏิบัติตามคำวินิจฉัยของผู้ซื้อ คำวินิจฉัยของผู้ซื้อให้ถือเป็นที่สุด และผู้ขายไม่มีสิทธิเรียกร้องราคา ค่าเสียหาย หรือค่าใช้จ่ายใด ๆ เพิ่มเติมจากผู้ซื้อทั้งสิ้น

ข้อ ๔. การส่งมอบ

ผู้ขายจะส่งมอบสิ่งของที่ซื้อขายตามสัญญาให้แก่ผู้ซื้อ ภายในวันที่ ๒๖ สิงหาคม ๒๕๖๑ ให้ถูกต้องและครบถ้วนตามที่กำหนดไว้ในข้อ ๑. แห่งสัญญานี้ พร้อมทั้งหีบห่อหรือเครื่องรัดพันผูกโดยเรียบร้อย

การส่งมอบสิ่งของตามสัญญานี้ ไม่ว่าจะเป็นการส่งมอบเพียงครั้งเดียว หรือส่งมอบหลายครั้ง ผู้ขายจะต้องแจ้งกำหนดเวลาส่งมอบแต่ละครั้งโดยทำเป็นหนังสือนำไปยื่นต่อผู้ซื้อ ณ บริษัท วิทยูการบินแห่งประเทศไทย จำกัด ในวันและเวลาทำการของผู้ซื้อ ก่อนวันส่งมอบไม่น้อยกว่า ๓ วันทำการของผู้ซื้อ

ข้อ ๕. การตรวจรับ

เมื่อผู้ซื้อได้ตรวจรับสิ่งของที่ส่งมอบ และเห็นว่าถูกต้องครบถ้วนตามสัญญาแล้ว ผู้ซื้อจะออกหลักฐานการรับมอบเป็นหนังสือไว้ เพื่อผู้ขายนำมาเป็นหลักฐานประกอบการขอรับเงินค่าสิ่งของนั้น

ถ้าผลของการตรวจรับปรากฏว่า สิ่งของที่ผู้ขายส่งมอบไม่ตรงตามข้อ ๑. ผู้ซื้อทรงไว้ซึ่งสิทธิที่จะไม่รับสิ่งของนั้น ในกรณีเช่นว่านี้ ผู้ขายต้องรับนำสิ่งของนั้นกลับคืนโดยเร็วที่สุดเท่าที่จะทำได้ และนำสิ่งของมาส่งมอบให้ใหม่ หรือต้องทำการแก้ไขให้ถูกต้องตามสัญญาด้วยค่าใช้จ่ายของผู้ขายเอง และระยะเวลาที่เสียไปเพราะเหตุดังกล่าวผู้ขายจะนำมาอ้างเป็นเหตุขอขยายเวลาส่งมอบตามสัญญาหรือของดหรือลดค่าปรับไม่ได้

ข้อ ๖. การชำระเงิน

ผู้ซื้อตกลงชำระเงินค่าสิ่งของตามข้อ ๑. ให้แก่ผู้ขาย เมื่อผู้ซื้อได้รับมอบสิ่งของตามข้อ ๕. ไว้โดยครบถ้วนแล้ว

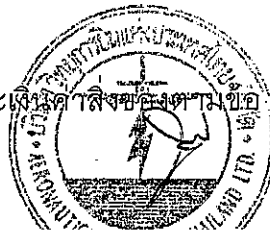

ข้อ ๗. การรับประกันความชำรุดบกพร่อง

ผู้ขายตกลงรับประกันความชำรุดบกพร่องหรือข้อบกพร่องของสิ่งของตามสัญญานี้เป็นเวลา ๑ ปี (หนึ่งปี) นับถัดจากวันที่ผู้ซื้อได้รับมอบสิ่งของทั้งหมดไว้โดยถูกต้องครบถ้วนตามสัญญา โดยภายในกำหนดเวลาดังกล่าว หากสิ่งของตามสัญญานี้เกิดชำรุดบกพร่อง หรือข้อบกพร่องอันเนื่องมาจากการใช้งานปกติ ผู้ขายจะต้องจัดการซ่อมแซม หรือแก้ไขให้อยู่ในสภาพที่ใช้การได้ดีดังเดิมภายใน ๑๕ วัน นับถัดจากวันที่ได้รับแจ้งจากผู้ซื้อโดยไม่คิดค่าใช้จ่ายใด ๆ ทั้งสิ้น หากผู้ขายไม่จัดการซ่อมแซมหรือแก้ไขภายในกำหนดเวลาดังกล่าว ผู้ซื้อมีสิทธิที่จะทำการนั้นเองหรือจ้างผู้อื่นให้ทำการนั้นแทนผู้ขายโดยผู้ขายต้องเป็นผู้ออกค่าใช้จ่ายเองทั้งสิ้น

ในกรณีเร่งด่วนจำเป็นต้องรีบแก้ไขเหตุชำรุดบกพร่องหรือข้อบกพร่องโดยเร็ว และไม่อาจรอคอยให้ผู้ขายแก้ไขในระยะเวลาที่กำหนดไว้ตามวรรคหนึ่งได้ ผู้ซื้อมีสิทธิเข้าจัดการแก้ไขเหตุชำรุดบกพร่องหรือข้อบกพร่องนั้นเอง หรือให้ผู้อื่นแก้ไขความชำรุดบกพร่องหรือข้อบกพร่อง โดยผู้ขายต้องรับผิดชอบชำระค่าใช้จ่ายทั้งหมด

การที่ผู้ซื้อทำการนั้นเอง หรือให้ผู้อื่นทำการนั้นแทนผู้ขาย ไม่ทำให้ผู้ขายหลุดพ้นจากความรับผิดตามสัญญา หากผู้ขายไม่ชดใช้ค่าใช้จ่ายหรือค่าเสียหายตามที่ผู้ซื้อเรียกร้อง ผู้ซื้อจะมีสิทธิบังคับจากหลักประกันการปฏิบัติตามสัญญาได้

ข้อ ๘. หลักประกันการปฏิบัติตามสัญญา

ในขณะที่ทำสัญญานี้ผู้ขายได้นำหลักประกันเป็นเงินสด ตามใบเสร็จรับเงินบริษัท วิหุการบิณแห่งประเทศไทย จำกัด เลขที่ ๖๑๐๐๐๕๓๐๑ ลงวันที่ ๒๗ มิถุนายน ๒๕๖๑ เป็นจำนวนเงิน ๓๔,๘๖๗.๐๐ บาท (สามหมื่นสี่พันแปดร้อยหกสิบเจ็ดบาทถ้วน) ซึ่งเท่ากับร้อยละ ๕ ของราคาทั้งหมดตามสัญญามามอบให้แก่ผู้ซื้อเพื่อเป็นหลักประกันการปฏิบัติตามสัญญานี้

หลักประกันที่ผู้ขายนำมามอบไว้ตามวรรคหนึ่ง จะต้องมีอายุครบคลุมความรับผิดทั้งปวงของผู้ขายตลอดอายุสัญญานี้ ถ้าหลักประกันที่ผู้ขายนำมามอบให้ดังกล่าวลดลงหรือเสื่อมค่าลงหรือมีอายุไม่ครบคลุมถึงความรับผิดของผู้ขายตลอดอายุสัญญา ไม่ว่าจะด้วยเหตุใด ๆ ก็ตาม รวมถึงกรณีผู้ขายส่งมอบสิ่งของล่าช้าเป็นเหตุให้ระยะเวลาส่งมอบหรือวันครบกำหนดความรับผิดในความชำรุดบกพร่องตามสัญญาเปลี่ยนแปลงไป ไม่ว่าจะเกิดขึ้นคราวใด ผู้ขายต้องหาหลักประกันใหม่หรือหลักประกันเพิ่มเติมให้มีจำนวนครบถ้วนตามวรรคหนึ่งมามอบให้แก่ผู้ซื้อภายใน ๑๕ วัน (สิบห้าวัน) นับถัดจากวันที่ได้รับแจ้งเป็นหนังสือจากผู้ซื้อ

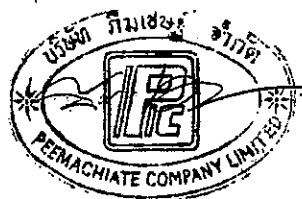

หลักประกันที่ผู้ขายนำมามอบไว้ตามข้อนี้ ผู้ซื้อจะคืนให้แก่ผู้ขายโดยไม่มีดอกเบี้ย เมื่อผู้ขายพ้นจากข้อผูกพันและความรับผิดชอบทั้งปวงตามสัญญาแล้ว

ข้อ ๙. การบอกเลิกสัญญา

ถ้าผู้ขายไม่ปฏิบัติตามสัญญาข้อใดข้อหนึ่ง หรือเมื่อครบกำหนดส่งมอบสิ่งของตามสัญญาแล้ว หากผู้ขายไม่ส่งมอบสิ่งของที่ตกลงขายให้แก่ผู้ซื้อหรือส่งมอบไม่ถูกต้องหรือไม่ครบจำนวน ผู้ซื้อจะมีสิทธิบอกเลิกสัญญาทั้งหมดหรือแต่บางส่วนได้ การใช้สิทธิบอกเลิกสัญญานั้นไม่กระทบสิทธิของผู้ซื้อที่จะเรียกร้องค่าเสียหายจากผู้ขาย

ในกรณีที่ผู้ซื้อใช้สิทธิบอกเลิกสัญญา ผู้ซื้อจะมีสิทธิรับหรือบังคับจากหลักประกันตามข้อ ๘. เป็นจำนวนเงินทั้งหมดหรือแต่บางส่วนก็ได้ แล้วแต่ผู้ซื้อจะเห็นสมควร และถ้าผู้ซื้อจัดซื้อสิ่งของจากบุคคลอื่นเต็มจำนวนหรือเฉพาะจำนวนที่ขาดส่ง แล้วแต่กรณี ผู้ขายจะต้องชดใช้ราคาที่เพิ่มขึ้นจากราคาที่กำหนดไว้ในสัญญาด้วย

ข้อ ๑๐. ค่าปรับ

ในกรณีที่ผู้ซื้อมิได้ใช้สิทธิบอกเลิกสัญญาตามข้อ ๙. ผู้ขายจะต้องชำระค่าปรับให้ผู้ซื้อเป็นรายวันในอัตราร้อยละ ๐.๒ (0.2%) ของราคาค่าสิ่งของที่ยังไม่ได้รับมอบ นับถัดจากวันครบกำหนดตามสัญญาจนถึงวันที่ผู้ขายได้นำสิ่งของมาส่งมอบให้แก่ผู้ซื้อจนถูกต้องครบถ้วนตามสัญญา

การคิดค่าปรับในกรณีสิ่งของที่ตกลงซื้อขายประกอบกันเป็นชุด แต่ผู้ขายส่งมอบเพียงบางส่วน หรือขาดส่วนประกอบส่วนหนึ่งส่วนใดไปทำให้ไม่สามารถใช้งานได้โดยสมบูรณ์ให้ถือว่ายังมิได้ส่งมอบสิ่งของนั้นเลย และให้คิดค่าปรับจากราคาสิ่งของเต็มทั้งชุด

ในระหว่างที่ผู้ซื้อยังมีได้ใช้สิทธิบอกเลิกสัญญานั้น หากผู้ซื้อเห็นว่าผู้ขายไม่อาจปฏิบัติตามสัญญาต่อไปได้ ผู้ซื้อจะใช้สิทธิบอกเลิกสัญญาและรับหรือบังคับจากหลักประกันตามข้อ ๘. กับเรียกร้องให้ชดใช้ราคาที่เพิ่มขึ้นตามที่กำหนดไว้ในข้อ ๙. วรรคสองก็ได้ และถ้าผู้ซื้อได้แจ้งข้อเรียกร้องให้ชำระค่าปรับไปยังผู้ขายเมื่อครบกำหนดส่งมอบแล้ว ผู้ซื้อจะมีสิทธิที่จะปรับผู้ขายจนถึงวันบอกเลิกสัญญาได้อีกด้วย

ข้อ ๑๑. การบังคับค่าปรับ ค่าเสียหาย และค่าใช้จ่าย

ในกรณีที่ผู้ขายไม่ปฏิบัติตามสัญญาข้อใดข้อหนึ่งด้วยเหตุใด ๆ ก็ตาม จนเป็นเหตุให้เกิดค่าปรับ ค่าเสียหาย หรือค่าใช้จ่ายแก่ผู้ซื้อ ผู้ขายต้องชดใช้ค่าปรับ ค่าเสียหาย หรือค่าใช้จ่ายดังกล่าวให้แก่ผู้ซื้อโดยสิ้นเชิงภายในกำหนด ๓๐ (สามสิบ) วัน นับถัดจากวันที่ผู้ซื้อได้รับแจ้งพร้อมหนังสือจากผู้ซื้อ หากผู้ขายไม่ชดใช้ให้ถูกต้องครบถ้วนภายในระยะเวลาดังกล่าวนี้ ผู้ซื้อจะมีสิทธิที่จะหักเอาจากจำนวนเงินค่าสิ่งของที่ซื้อขายที่ตนชำระ หรือบังคับจากหลักประกันการปฏิบัติตามสัญญาได้ทันที



หากค่าปรับ ค่าเสียหาย หรือค่าใช้จ่ายที่บังคับจากเงินค่าสิ่งของที่ซื้อขายที่
ต้องชำระหรือหลักประกันการปฏิบัติตามสัญญาแล้วยังไม่เพียงพอ ผู้ขายยินยอมชำระส่วนที่เหลือที่
ยังขาดอยู่จนครบถ้วนตามจำนวนค่าปรับ ค่าเสียหาย หรือค่าใช้จ่ายนั้น ภายในกำหนด ๓๐ (สามสิบ)
วัน นับถัดจากวันที่ได้รับแจ้งเป็นหนังสือจากผู้ซื้อ

หากมีเงินค่าสิ่งของที่ซื้อขายตามสัญญาที่หักไว้จ่ายเป็นค่าปรับ ค่าเสียหาย
หรือค่าใช้จ่ายแล้วยังเหลืออยู่อีกเท่าใด ผู้ซื้อจะคืนให้แก่ผู้ขายทั้งหมด

ข้อ ๑๒. การงดหรือลดค่าปรับ หรือขยายเวลาส่งมอบ

ในกรณีที่มีเหตุเกิดจากความผิดหรือความบกพร่องของฝ่ายผู้ซื้อ หรือเหตุ
สุดวิสัย หรือเกิดจากเหตุการณ์อันหนึ่งอันใดที่ผู้ขายไม่ต้องรับผิดชอบตามกฎหมาย หรือเหตุอื่นตามที่
กำหนดในกฎกระทรวง ซึ่งออกตามความในกฎหมายว่าด้วยการจัดซื้อจัดจ้างและการบริหารพัสดุ
ภาครัฐ ทำให้ผู้ขายไม่สามารถส่งมอบสิ่งของตามเงื่อนไขและกำหนดเวลาแห่งสัญญานี้ได้ ผู้ขายมี
สิทธิของงดหรือลดค่าปรับหรือขยายเวลาส่งมอบตามสัญญาได้ โดยจะต้องแจ้งเหตุหรือเหตุการณ์
ดังกล่าวพร้อมหลักฐานเป็นหนังสือให้ผู้ซื้อทราบภายใน ๑๕ (สิบห้า) วัน นับถัดจากวันที่เหตุนั้น
สิ้นสุดลง หรือตามที่กำหนดในกฎกระทรวงดังกล่าว

ถ้าผู้ขายไม่ปฏิบัติให้เป็นไปตามความในวรรคหนึ่ง ให้ถือว่าผู้ขายได้ละสิทธิ
เรียกร้องในการที่จะงดหรือลดค่าปรับหรือขยายเวลาส่งมอบตามสัญญา โดยไม่มีเงื่อนไขใด ๆ
ทั้งสิ้น เว้นแต่กรณีเหตุเกิดจากความผิดหรือความบกพร่องของฝ่ายผู้ซื้อซึ่งมีหลักฐานชัดเจนหรือ
ผู้ซื้อทราบตั้งอยู่แล้วตั้งแต่นั้น

การงดหรือลดค่าปรับหรือขยายเวลาส่งมอบตามสัญญาตามวรรคหนึ่ง อยู่
ในดุลพินิจของผู้ซื้อที่จะพิจารณาตามที่เห็นสมควร

ข้อ ๑๓. การใช้เรือไทย

ถ้าสิ่งของที่จะต้องส่งมอบให้แก่ผู้ซื้อตามสัญญานี้ เป็นสิ่งของที่ผู้ขายจะต้อง
ส่งหรือนำเข้ามาจากต่างประเทศ และสิ่งของนั้นต้องนำเข้ามาโดยทางเรือในเส้นทางเดินเรือที่มี
เรือไทยเดินอยู่ และสามารถให้บริการรับขนได้ตามที่รัฐมนตรีว่าการกระทรวงคมนาคมประกาศ
กำหนด ผู้ขายต้องจัดการให้สิ่งของดังกล่าวบรรทุกโดยเรือไทยหรือเรือที่มีสิทธิเช่นเดียวกับเรือไทย
จากต่างประเทศมายังประเทศไทย เว้นแต่จะได้รับอนุญาตจากกรมเจ้าท่าก่อนบรรทุกของนั้นลงเรือ
อื่นที่มีใช้เรือไทยหรือเป็นของที่รัฐมนตรีว่าการกระทรวงคมนาคมประกาศยกเว้นให้บรรทุกโดยเรือ
อื่นได้ ทั้งนี้ ไม่ว่าการส่งหรือนำเข้าสิ่งของดังกล่าวจากต่างประเทศจะเป็นแบบใด

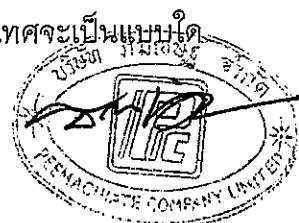

ในการส่งมอบสิ่งของตามสัญญาให้แก่ผู้ซื้อ ถ้าสิ่งของนั้นเป็นสิ่งของตาม
วรรคหนึ่ง ผู้ขายจะต้องส่งมอบใบตราส่ง (BILL OF LADING) หรือสำเนาใบตราส่งสำหรับของนั้น ซึ่ง
แสดงว่าได้บรรทุกมาโดยเรือไทยหรือเรือที่มีสิทธิเช่นเดียวกับเรือไทยให้แก่ผู้ซื้อพร้อมกับการส่งมอบ
สิ่งของด้วย

ในกรณีที่สิ่งของดังกล่าวไม่ได้บรรทุกจากต่างประเทศมายังประเทศไทย
โดยเรือไทยหรือเรือที่มีสิทธิเช่นเดียวกับเรือไทย ผู้ขายต้องส่งมอบหลักฐานซึ่งแสดงว่าได้รับอนุญาต
จากกรมเจ้าท่าให้บรรทุกของโดยเรืออื่นได้หรือหลักฐานซึ่งแสดงว่าได้ชำระค่าธรรมเนียมพิเศษ
เนื่องจากไม่บรรทุกของโดยเรือไทยตามกฎหมายว่าด้วยกาขนส่งเสริมการพาณิชย์นาวีแล้วอย่างใด
อย่างหนึ่งแก่ผู้ซื้อด้วย

ในกรณีที่ผู้ขายไม่ส่งมอบหลักฐานอย่างใดอย่างหนึ่งดังกล่าวในวรรคสอง
และวรรคสามให้แก่ผู้ซื้อ แต่จะขอส่งมอบสิ่งของดังกล่าวให้ผู้ซื้อก่อนโดยยังไม่รับชำระเงินค่าสิ่งของ
ผู้ซื้อที่มีสิทธิรับสิ่งของดังกล่าวไว้ก่อนและชำระเงินค่าสิ่งของเมื่อผู้ขายได้ปฏิบัติถูกต้องครบถ้วน
ดังกล่าวแล้วได้

สัญญานี้ทำขึ้นเป็นสองฉบับ มีข้อความถูกต้องตรงกัน คู่สัญญาได้อ่านและเข้าใจ
ข้อความโดยละเอียดตลอดแล้ว จึงได้ลงลายมือชื่อพร้อมทั้งประทับตรา (ถ้ามี) ไว้เป็นสำคัญต่อหน้า
พยาน และคู่สัญญาต่างยึดถือไว้ฝ่ายละหนึ่งฉบับ

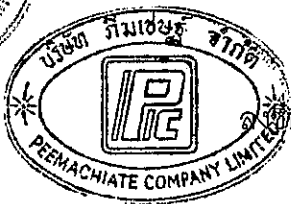
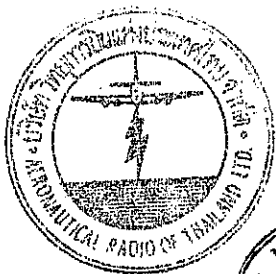

ลงชื่อ ผู้ซื้อ
(นายปรีชา หริพงศ์)

ลงชื่อ ผู้ขาย
(นายธนาเศรษฐ์ สินเอกเอี่ยม)

ลงชื่อ พยาน
(นางนันทา บุญเอกพัฒน์)

ลงชื่อ พยาน
(นายกิตติศักดิ์ สิริธนาคม)

ใบเสนอราคาซื้อด้วยวิธีประกวดราคาอิเล็กทรอนิกส์ (e-bidding)

เรียน ผู้อำนวยการฝ่ายบริหารทั่วไป

๑. ข้าพเจ้า บริษัท ภูมิเศรษฐ จำกัด เลขที่ ๕๖/๑๔๕ หมู่ที่ ๕ ตระกอก/ชอย เพชรเกษม ๑๓๐ ถนน เพชรเกษม ตำบล อ้อมน้อย อำเภอ กระทุ่มแบน จังหวัด สมุทรสาคร รหัสไปรษณีย์ ๗๔๑๓๐ โทรศัพท์ ๐๘๑๖๑๕๖๕๔๖ โดย นายภูมิศักดิ์ บุญเจียร ผู้ลงนามข้างท้ายนี้ได้พิจารณาเงื่อนไขต่าง ๆ ในเอกสารซื้อด้วยวิธี e-Bidding และเอกสารเพิ่มเติม (ถ้ามี) เลขที่ กพ.บพ e-b๑๑๒/๒๕๖๑ โดยตลอดและยอมรับข้อกำหนดและเงื่อนไขนั้นแล้ว รวมทั้งรับรองว่าข้าพเจ้าเป็นผู้มีคุณสมบัติครบถ้วนตามที่กำหนดและไม่เป็นผู้ทำงานของทางราชการ

๒. ข้าพเจ้าขอเสนอรายการพัสดุ รวมทั้งบริการ ซึ่งกำหนดไว้ในเอกสารซื้อด้วยวิธี e-Bidding ดังต่อไปนี้

ลำดับที่	รายการ	ราคาต่อหน่วย	ภาษีมูลค่าเพิ่ม (ถ้ามี)	จำนวน	รวมเป็นเงิน	กำหนดส่งมอบ
๑	ตู้เก็บขยะโหลและอุปกรณ์สำรองเช่าแบบวางเลื่อน จำนวน ๔ ชุด	-	-	๔ ชุด	๖๙๗,๓๓๗.๑๙	๖๐
รวมเป็นเงินทั้งสิ้น					๖๙๗,๓๓๗.๑๙	

(หากเสนอกำหนดเงินมัดจำสามร้อยสามสิบเจ็ดบาทสิบเก้าสตางค์) ซึ่งเป็นราคาที่รวมภาษีมูลค่าเพิ่มรวมทั้งภาษีอากรอื่น และค่าใช้จ่ายทั้งปวงไว้ด้วยแล้ว

๓. คำเสนอนี้จะยืนอยู่เป็นระยะเวลา ๙๐ วัน นับแต่วันเสนอราคา และ บวท. อาจรับคำเสนอนี้ ณ เวลาใดก็ได้ก่อนที่จะครบกำหนดระยะเวลาดังกล่าว หรือระยะเวลาที่ได้ยืดออกไปตามเหตุผลอันสมควรที่ บวท.

ร้องขอ

๔. ในกรณีที่ข้าพเจ้าได้รับการพิจารณาให้เป็นผู้ชนะการประกวดราคาอิเล็กทรอนิกส์ ข้าพเจ้ารับรองที่จะ

๔.๑ ทำสัญญาตามแบบสัญญาซื้อขายแนบท้ายเอกสารซื้อด้วยวิธี e-bidding กับ บวท. ภายใน ๗ วัน นับถัดจากวันที่ได้รับหนังสือให้ไปทำสัญญา

๔.๒ มอบหลักประกันการปฏิบัติตามสัญญา ตามที่ระบุไว้ในข้อ ๗ ของเอกสารซื้อด้วยวิธี e-bidding ให้แก่ บวท. ก่อนหรือขณะที่ได้ลงนามในสัญญาเป็นจำนวนร้อยละ ๕ ของราคาตามสัญญาที่ได้ระบุไว้ในใบเสนอราคานี้ เพื่อเป็นหลักประกันการปฏิบัติตามสัญญาโดยถูกต้องและครบถ้วน

หากข้าพเจ้าไม่ปฏิบัติตามที่ระบุไว้ข้างต้นนี้ ข้าพเจ้ายอมให้ บวท. ริบหลักประกันการเสนอราคาหรือเรียกออกจากผู้ออกหนังสือคำสั่งพร้อมทั้งขณินัดชดใช้ค่าเสียหายใดที่อาจเกิดขึ้นได้ และมีสิทธิจะให้ผู้เสนอราคารายอื่นเป็นผู้ประกวดราคาได้หรือขึงการประกวดราคาใหม่ได้

๕. ข้าพเจ้ายอมรับว่า บวท. ไม่มีความผูกพันที่จะรับคำเสนอนี้ หรือใบเสนอราคาฉบับนี้

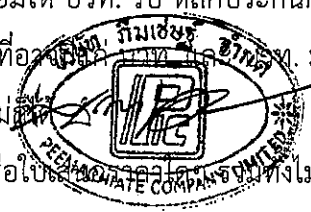

๖. บรรดาหลักฐานประกอบการพิจารณา เช่น ตัวอย่าง (sample) แคตตาล็อก แบบรูปรายการ
ละเอียด คุณลักษณะเฉพาะ (Specifications) พร้อมใบเสนอราคา ซึ่งข้าพเจ้าได้ลงไว้ในระบบการจัดซื้อจัดจ้างภาครัฐ
ด้วยอิเล็กทรอนิกส์ ข้าพเจ้ายินยอมมอบให้ บวท. ไว้เป็นเอกสารและทรัพย์สินของทางราชการ

สำหรับตัวอย่างที่เหลือหรือไม่ใช้แล้ว ซึ่ง บวท. ส่งคืนให้ ข้าพเจ้าจะไม่เรียกร้องค่าเสียหายใด ๆ ที่
เกิดขึ้นกับตัวอย่างนั้น

๗. เพื่อเป็นหลักประกันในการปฏิบัติโดยถูกต้อง ตามที่ได้ทำความเข้าใจและตามความผูกพันแห่งคำ
เสนอนี้ ข้าพเจ้ามอบ - เพื่อเป็นหลักประกันการเสนอราคาเป็นเงินจำนวน - บาท มาพร้อมนี้

๘. ข้าพเจ้าได้ตรวจทานตัวเลขและตรวจสอบเอกสารต่าง ๆ ที่ได้ยื่นพร้อมใบเสนอราคานี้โดย
ละเอียดแล้ว และเข้าใจดีว่า บวท. ไม่ต้องรับผิดชอบใด ๆ ในความผิดพลาด หรือ ตกหล่น

๙. ใบเสนอราคานี้ได้ยื่นเสนอโดยบริสุทธิ์ยุติธรรม และปราศจากกถฉ้อฉล หรือการสมรู้ร่วมคิดกัน
โดยไม่ชอบด้วยกฎหมายกับบุคคลใดบุคคลหนึ่ง หรือหลายบุคคล หรือกับห้างหุ้นส่วน บริษัทใด ๆ ที่ได้ยื่นเสนอราคา
ในคราวเดียวกัน

เสนอมารณ วันที่ ๑๘ พฤษภาคม พ.ศ. ๒๕๖๑

 (นายกิมศักดิ์ บุญเจียร)
(นายกิมศักดิ์ บุญเจียร)

กรรมการผู้จัดการ

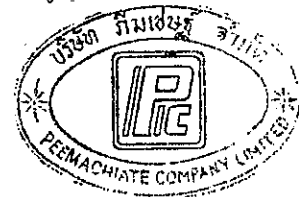

ใบเสนอราคาเลขที่ 6105160017559

รหัสอ้างอิง OTP TwmW

เลขประจำตัวผู้เสียภาษี ๐๑๐๕๕๓๗๐๖๑๓๐๘

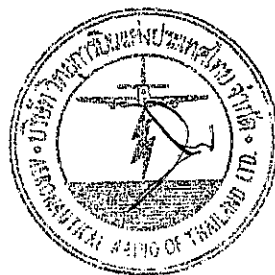

ที่ 100922046371



สำนักงานทะเบียนหุ้นส่วนบริษัทกลาง
กรมพัฒนาธุรกิจการค้า กระทรวงพาณิชย์

หนังสือรับรอง

ขอรับรองว่าบริษัทนี้ ได้จดทะเบียนเป็นนิติบุคคล ตามประมวลกฎหมายแพ่งและพาณิชย์
เมื่อวันที่ 26 พฤษภาคม 2537 ทะเบียนนิติบุคคลเลขที่ 0105537061308
ปรากฏข้อความในรายการตามเอกสารทะเบียนนิติบุคคล ณ วันออกหนังสือนี้ ดังนี้

1. ชื่อบริษัท บริษัท กิมเชชรู จำกัด
2. กรรมการของบริษัทมี 1 คน ตามรายชื่อดังต่อไปนี้
 1. นายกิมศักดิ์ บุญเจียร/
3. จำนวนหรือชื่อกรรมการซึ่งลงชื่อผูกพันบริษัทได้คือ กรรมการหนึ่งคนลงลายมือชื่อและประทับตราสำคัญของบริษัท/
- 4.ทุนจดทะเบียน 4,000,000.00 บาท / สี่ล้านบาทถ้วน/
5. สำนักงานแห่งใหญ่ ตั้งอยู่เลขที่ 56/145 หมู่ที่ 5 ซอยเพชรเกษม 130 ถนนเพชรเกษม ตำบลล้อมน้อย อำเภอกะทู้มบะน จังหวัดสมุทรสาคร/
6. วัตถุประสงค์ของบริษัทมี 24 ข้อ ดังปรากฏในสำเนาเอกสารแนบท้ายหนังสือรับรองนี้ จำนวน 2 แผ่น โดยมีลายมือชื่อนายทะเบียนซึ่งรับรองเอกสารเป็นสำคัญ

ออกให้ ณ วันที่ 20 เดือน มีนาคม พ.ศ. 2561

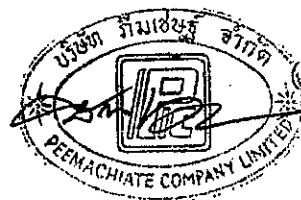

(นางสาวภาวดี อัจฉริยะ)

นายทะเบียน

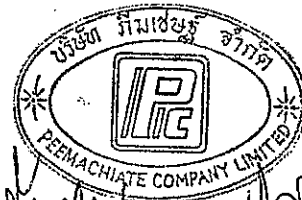

คำเตือน : ผู้ใช้ควรตรวจสอบข้อควรทราบท้ายหนังสือรับรองฉบับนี้ทุกครั้ง



กรมพัฒนาธุรกิจการค้า กระทรวงพาณิชย์
Department of Business Development
Ministry of Commerce

บริการ "สร้างสรรค์" ให้ "สร้างสรรค์"
Creative Services
สายด่วน 1570 www.dbd.go.th

บริการขอเอกสารผ่าน www.dbd.go.th --> ชำระเงินทางธนาคาร --> บริการจัดส่ง โทร.02 547 4367,02 547 4387

จัดพิมพ์ เมื่อเวลา 12:40 น.

Ref:61100922046371



ที่ 100922046371



สำนักงานทะเบียนหุ้นส่วนบริษัทกลาง
กรมพัฒนาธุรกิจการค้า กระทรวงพาณิชย์

หนังสือรับรอง

ขอควรถวาย ประกอบหนังสือรับรอง ฉบับที่ 100922046371

1. นิติบุคคลนี้ได้ส่งงบการเงินปี 2559
2. หนังสือรับรองเฉพาะข้อความที่ห้าง/บริษัทได้นำมาจดทะเบียนไว้เพื่อผลทางกฎหมายเท่านั้น
ข้อเท็จจริงเป็นสิ่งที่ควรหาไว้พิจารณาฐานะ
3. นายทะเบียนอาจเพิกถอนการจดทะเบียน ถ้าปรากฏว่าข้อความอันเป็นสาระสำคัญที่จดทะเบียน

ไม่ถูกต้อง หรือเป็นเท็จ

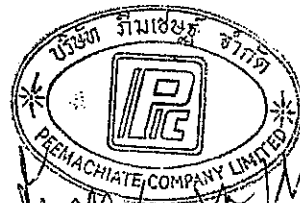
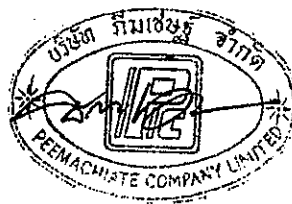
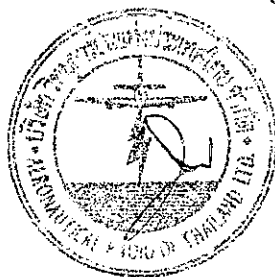

กรมพัฒนาธุรกิจการค้า กระทรวงพาณิชย์
Department of Business Development
Ministry of Commerce

"สร้างสรรค์ นวัตกรรม ให้บริการ"
Creative Services
สายด่วน 1570 www.dbd.go.th

บริการขอเอกสารผ่าน www.dbd.go.th -> ชำระเงินทางธนาคาร -> บริการจัดส่ง โทร.02 547 4367,02 547 4387

จัดพิมพ์ เมื่อเวลา 12:40 น.

Ref:61100922046371

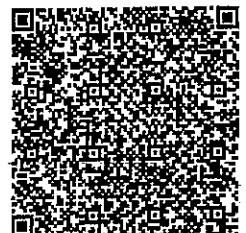

Handwritten initials/signature

ว.1 (วพ.)

รายละเอียดวัตถุประสงค์

วัตถุประสงค์ทั่วไป

- (1) ซื้อ จัดหา รับ เช่า เช่าซื้อ ถูกรวมสิทธิ์ ครอบครอง ปรับปรุง ใช้อยู่ และจัดการ โดยประการอื่น ซึ่งทรัพย์สินใดๆ ตลอดจนดอกผลของทรัพย์สินนั้น
- (2) ขาย โอน จำนอง จำนำ แลกเปลี่ยน และจำหน่ายทรัพย์สินโดยประการอื่น
- (3) เป็นนายหน้า ตัวแทน ตัวแทนค่าต่างในกิจการและธุรกิจทุกประเภท เว้นแต่ในธุรกิจประกันภัย การหาสมาชิกให้สมาคม และการค้าหลักทรัพย์
- (4) กู้ยืมเงิน เบิกเงินเกินบัญชีจากธนาคาร นิติบุคคล หรือสถาบันการเงินอื่น และให้กู้ยืมเงินหรือให้เครดิตด้วยวิธีการอื่น โดยจะมีหลักประกันหรือไม่ก็ตาม รวมทั้งการรับ ออก โอน และสละหนี้เงิน หรือตราสารที่เปลี่ยนมือได้อย่างอื่น เว้นแต่ในธุรกิจธนาคาร ธุรกิจเงินทุน และธุรกิจเครดิตฟองซิเออร์
- (5) ทำการจัดตั้งสำนักงานสาขาหรือแต่งตั้งตัวแทน ทั้งภายในและภายนอกประเทศ
- (6) เข้าเป็นหุ้นส่วนจำกัดความรับผิดชอบในหุ้นส่วนจำกัด เป็นผู้ถือหุ้นในบริษัทจำกัด และบริษัทมหาชนจำกัด

วัตถุประสงค์ประกอบพาณิชย์กรรม

- (7) ประกอบกิจการค้าสัตว์มีชีวิต เนื้อสัตว์ฆ่าแหละ เนื้อสัตว์แช่แข็ง และเนื้อสัตว์บรรจุกระป๋อง
- (8) ประกอบกิจการค้า ข้าว ข้าวโพด มันสำปะหลัง มันสำปะหลังสกัดเม็ด กาแฟ เม็ดมะม่วงหิมพานต์ ถั่ว งา ละหุ่ง ปาล์ม น้ำมัน ปอ ผ้ายัน ฝ้าย ไร่ ผลิตภัณฑ์จากสินค้าดังกล่าว ครึ่ง หนังสัตว์ เขาสัตว์ ไม้ แร่ ยาง ยางดิบ ยางแผ่น หรือยางชนิดอื่นอันผลิตขึ้นหรือได้มาจากส่วนหนึ่งส่วนใดของต้นยางพารา ของปาล์มขนไพร และพืชผลทางเกษตรอื่นทุกชนิด
- (9) ประกอบกิจการค้า ผัก ผลไม้ หน่อไม้ พริกไทย พืชสวน บุหรี่ ยาเส้น เครื่องดื่ม น้ำดื่ม น้ำแร่ น้ำผลไม้ สุรา เบียร์ อาหารสด อาหารแห้ง อาหารสำเร็จรูป อาหารทะเลบรรจุกระป๋อง เครื่องกระป๋อง เครื่องปรุงรสอาหาร น้ำซอส น้ำตาล น้ำมันพืช อาหารสัตว์ และเครื่องบริโภคอื่น
- (10) ประกอบกิจการค้า ผ้า ผ้าทอจากใยสังเคราะห์ ด้าย ด้ายย้อมยัด เส้นใยในล่อน ใยสังเคราะห์ เส้นด้ายยัด เครื่องนุ่งห่ม เสื้อผ้าสำเร็จรูป เครื่องแต่งกาย เครื่องประดับกาย กางเกง กางน่อง เครื่องหนัง รองเท้า กระเป๋า เครื่องอุปโภคบริโภคอื่น สิ่งทอ อุปกรณ์การเล่นกีฬา
- (11) ประกอบกิจการค้า เครื่องเคหภัณฑ์ เครื่องเรือน เฟอร์นิเจอร์ เครื่องแก้ว เครื่องครัว ตู้เย็น เครื่องปรับอากาศ เครื่องฟอกอากาศ พัดลม เครื่องดูดอากาศ หม้อหุงข้าวไฟฟ้า เตาไรต์ไฟฟ้า เครื่องทำความร้อน เครื่องทำความเย็น เต้าอบไมโครเวฟ เครื่องใช้ไฟฟ้า อุปกรณ์ไฟฟ้า รวมทั้งอะไหล่และอุปกรณ์ของสินค้าดังกล่าว
- (12) ประกอบกิจการค้า วัสดุก่อสร้าง อุปกรณ์และเครื่องมือใช้ในการก่อสร้าง เครื่องมือช่างทุกประเภท สี เครื่องมือทาสี เครื่องตกแต่งอาคาร เครื่องเหล็ก เครื่องทองแดง เครื่องทองเหลือง เครื่องเคลือบ เครื่องสุขภัณฑ์ อุปกรณ์ประปา รวมทั้งอะไหล่และอุปกรณ์ของสินค้าดังกล่าว
- (13) ประกอบกิจการค้า เครื่องจักร เครื่องยนต์ เครื่องมือกล เครื่องทุ่นแรง ยานพาหนะ เครื่องกำเนิดไฟฟ้า เครื่องสูบน้ำ เครื่องบำบัดน้ำเสีย และเครื่องกำจัดขยะ
- (14) ประกอบกิจการค้า น้ำมันเชื้อเพลิง ถ่านหิน ผลิตภัณฑ์อื่นที่ก่อให้เกิดพลังงาน และสถานีบริการน้ำมันเชื้อเพลิง
- (15) ประกอบกิจการค้า ยา ยารักษาโรค เภสัชภัณฑ์ เคมีภัณฑ์ เครื่องมือแพทย์ เครื่องมือเครื่องใช้ทางวิทยาศาสตร์ ปุ๋ย ยาปราบศัตรูพืช ยาบำรุงพืชและสัตว์ทุกชนิด
- (16) ประกอบกิจการค้า เครื่องสำอาง อุปกรณ์เครื่องมือและเครื่องใช้เสริมความงาม
- (17) ประกอบกิจการค้า กระดาษ เครื่องเขียน แบบเรียน แบบพิมพ์ หนังสือ อุปกรณ์การเรียนการสอน อุปกรณ์การถ่ายภาพ และภาพยนตร์ เครื่องคำนวณ เครื่องพิมพ์ อุปกรณ์การพิมพ์ สิ่งพิมพ์ หนังสือพิมพ์ ดุ๊กเก็บเอกสาร เครื่องใช้สำนักงาน เครื่องมือสื่อสาร คอมพิวเตอร์ รวมทั้งอุปกรณ์และอะไหล่ของสินค้าดังกล่าว
- (18) ประกอบกิจการค้า ทอง นาก เงิน เพชร พลอย และอัญมณีอื่น รวมทั้งวัตถุทำเทียมสิ่งดังกล่าว
- (19) ประกอบกิจการค้า เม็ดพลาสติก พลาสติก หรือสิ่งอื่นซึ่งมีลักษณะคล้ายคลึงกัน ทั้งที่อยู่ในสภาพอัดฉีดขึ้นรูปหรือสำเร็จรูป
- (20) ประกอบกิจการค้า ยางเทียม สิ่งทำเทียม-วัตถุหรือสินค้าดังกล่าวโดยกรรมวิธีทางวิทยาศาสตร์
- (21) สิ่งเข้ามาจำหน่ายในประเทศแล้วส่งออกจำหน่ายยังต่างประเทศ ซึ่งสินค้าตามที่กำหนดไว้ในวัตถุประสงค์
- (22) ทำการประมูลเพื่อขายสินค้าตามวัตถุประสงค์ให้แก่บุคคล ธรรมดา บุคคล นิติบุคคล ส่วนราชการและองค์การของรัฐ

ทั้งภายในและภายนอกประเทศ



กรมพัฒนาธุรกิจการค้า กระทรวงพาณิชย์
Department of Business Development
Ministry of Commerce



Creative Services
สายด่วน 1570 www.dhd.go.th



ที่ 100922046371

ออกให้ ณ วันที่ 20 เดือน มีนาคม พ.ศ. 2561

Handwritten initials/signature

วัตถุประสงค์ของ **พีเอ็มเอช จำกัด** มี 29 ข้อ ดังนี้

- (23) ประกอบกิจการค้า รับจ้างพิมพ์เหล็ก และติดตั้ง สินค้าตามวัตถุประสงค์ให้แก่บุคคล ครอบคลุมผลิตภัณฑ์
สารราชการ และองค์การของรัฐทั้งภายในและภายนอกประเทศ
- (24) ประกอบกิจการค้า ผลิต ติดตั้ง ตู้อ่างเลื่อน ตู้เว็บบอร์ดต่างๆ อุปกรณ์ตกแต่งตู้เพื่อจัดเก็บทุกประเภท และ
อุปกรณ์ตกแต่งเครื่องใช้เฟอร์นิเจอร์ ภายในบ้าน และสำนักงาน

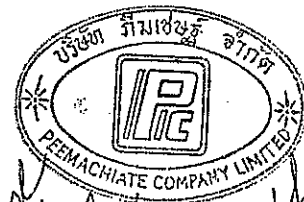
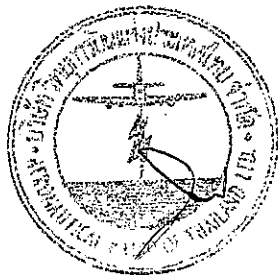

Handwritten signature

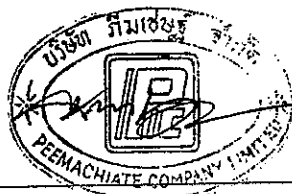

กรมพัฒนาธุรกิจการค้า กระทรวงพาณิชย์
Department of Business Development
Ministry of Commerce

"จัดพิมพ์ ไม่ใช้เงิน" บริการ
Creative Services
สายด่วน 1570 www.dbd.go.th





บริษัท ภิรมเชษฐ จำกัด PEEMACH IATE CO.,LTD.

56/145 หมู่ 5 ซอยเพชรเกษม 130 ถนนเพชรเกษม ตำบลอ้อมน้อย อำเภอกระทุ่มแบน จังหวัดสมุทรสาคร 74130
56/145 MOO 5 SOI PHETCHKASEM 130, PHETCHKASEM RD., OMNOI, KRATUMBAN, SAMUTSAKORN 74130
TEL. 0-2810-3635-37 Fax: 0-2810-3635-37
www. PEEMACH IATE.COM Email : CONTACT@PEEMACH IATE.COM



หนังสือมอบอำนาจ

วันที่ 27 มิถุนายน พ.ศ. 2561

โดยหนังสือฉบับนี้ข้าพเจ้า บริษัท ภิรมเชษฐ จำกัด โดย นายภิรมศักดิ์ บุญเจียร กรรมการผู้จัดการผู้มีอำนาจลงนามแทนบริษัทฯ มอบอำนาจให้ นายธนาเศรษฐ์ สีนเอกเอี่ยม เป็นผู้มีอำนาจลงนามในสัญญาซื้อขายแทนบริษัทฯ รายการตู้เก็บอะไหล่และอุปกรณ์สำรองเข้าแบบรางเลื่อน จำนวน 4 ชุด เป็นจำนวนเงินทั้งสิ้น 697,337.19 บาท (หกแสนเก้าหมื่นเจ็ดพันสามร้อยสามสิบเจ็ดบาทสิบเก้าสตางค์) กับ บริษัท วิทยุการบินแห่งประเทศไทย จำกัด

ข้าพเจ้าขอรับผิดชอบในการที่ผู้รับมอบอำนาจของข้าพเจ้า ได้ปฏิบัติไปตามที่มอบอำนาจเสมือนหนึ่งข้าพเจ้าได้ปฏิบัติด้วยตนเอง เพื่อเป็นหลักฐาน ข้าพเจ้าได้ลงลายมือชื่อต่อหน้าพยาน

ลงชื่อ.....ผู้มอบอำนาจ
(นายภิรมศักดิ์ บุญเจียร)

ลงชื่อ.....ผู้รับมอบอำนาจ
(นายธนาเศรษฐ์ สีนเอกเอี่ยม)

ลงชื่อ.....พยาน
(นางสาวพรทิพย์ ตะพัง)

ลงชื่อ.....พยาน
(นางสาวพานทอง แพนทอง)



ข้อกำหนดคุณสมบัติตู้เก็บเอกสาร อะไหล่และอุปกรณ์สำรองเช่า แบบรางเลื่อน

บริษัท วิทย์การบินแห่งประเทศไทย จำกัด มีความประสงค์จะจัดหาตู้เก็บเอกสาร อะไหล่และอุปกรณ์สำรองเช่า แบบรางเลื่อน จำนวน ๔ ชุด เพื่อใช้ในการจัดเก็บเอกสาร อะไหล่และอุปกรณ์สำรองเช่า ประจำกองบริการระบบวิทยุสื่อสาร (บส.วบ.) ชั้น ๒ และ ชั้น ๓ อาคาร Support Building ท่าอากาศยานสุวรรณภูมิ ดังนี้

รายการ	ส่วนงาน	จำนวน(ชุด)
๑. ตู้เก็บอะไหล่และอุปกรณ์สำรองเช่า แบบรางเลื่อน	งานพิธีศิวกรรม	๑
๒. ตู้เก็บเอกสารและอะไหล่ แบบรางเลื่อน	งานระบบ OTIS	๑
๓. ตู้เก็บเอกสาร แบบรางเลื่อน	งานบริหารสัญญาและงานธุรการ	๑
๔. ตู้เก็บเอกสาร แบบรางเลื่อน	ห้องเก็บเอกสารกลาง	๑
รวมทั้งสิ้น		๔

รายละเอียดทั่วไปของตู้เก็บเอกสาร อะไหล่และอุปกรณ์สำรองเช่า แบบรางเลื่อน ทั้ง ๔ ชุด

- ระบบความปลอดภัย ต้องมีระบบป้องกันตู้ตกวางและการล้มของตู้
- แผ่นป้ายชื่อ ต้องมีที่ด้านหน้าของตู้แต่ละแถว (๒ แผ่นสำหรับตู้คู่ และ ๑ แผ่นสำหรับตู้เดี่ยว)
- ผนังตู้ ประตูปิดตู้ แผ่นชั้น ต้องผลิตจากเหล็กแผ่นเรียบ เกรด SPCC หนาไม่ต่ำกว่า ๐.๘ มิลลิเมตร
- งานพ่นสี ทุกชิ้นส่วนที่ต้องพ่นสีต้องผ่านกระบวนการกำจัดคราบไขมันด้วยระบบ Zinc Phosphate และต้องพ่นเคลือบด้วยสีฝุ่น (Epoxy Powder Coating) สีเทาควันบุหรี่ ความหนาไม่น้อยกว่า ๖๐ ไมครอน และอบด้วยความร้อน ๑๘๐ องศาเซลเซียส
- แผงเสาทึบหัวท้าย-แผงเสากลางโปร่ง แผงปิดด้านหน้าที่มีมือหมุนต้องออกแบบให้ปิดซ่อนระบบโซ่และฟันเฟืองระบบขับเคลื่อนชุดฐานขับเคลื่อนไว้เพื่อความเป็นระเบียบเรียบร้อยและสวยงาม
- ระบบขับเคลื่อน ต้องเป็นระบบขับเคลื่อนด้วยมือหมุน โครงสร้างหลักของมือหมุนต้องเป็นอลูมิเนียมหล่อขึ้นเดียวไม่มีเชื่อมต่อชนิด ๓ ก้าน

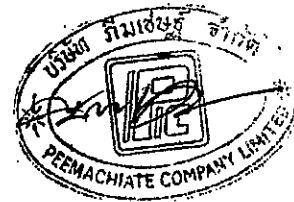
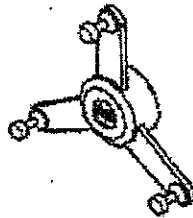

รูปตัวอย่างมือหมุนแบบ ๓ ก้าน

- ชุดฐานขับเคลื่อนระบบมือหมุนต้องมีฐานเป็นเหล็กหรือวัสดุที่มีคุณภาพดีคงทนถาวร สามารถรองรับน้ำหนักตู้และน้ำหนักบรรทุกสูงสุดของตู้ได้แบบได้
- ลูกล้อรับน้ำหนักต้องผลิตจากเหล็กเหนียวชนิดที่ด้านในมีดล้นลูกปืน สามารถรองรับน้ำหนักรวมของตัวตู้เอกสารและน้ำหนักบรรทุกสูงสุดได้



Handwritten signature

Handwritten signature

Handwritten signature

- ลูกล้อขับเคลื่อน ต้องเป็นวัสดุที่ทนทานคงทนถาวรและสามารถซ่อมบำรุงได้เมื่อชำรุด
- รางขับเคลื่อนแบบยึดติดกับพื้นต้องเป็นเหล็กตัน มีความหนาอย่างน้อย ๑๖ มิลลิเมตร

๑. รายละเอียดเฉพาะตู้เก็บอะไหล่และอุปกรณ์สำรองเช่าแบบรางเลื่อน สำหรับงานผลิตวิศวกรรม

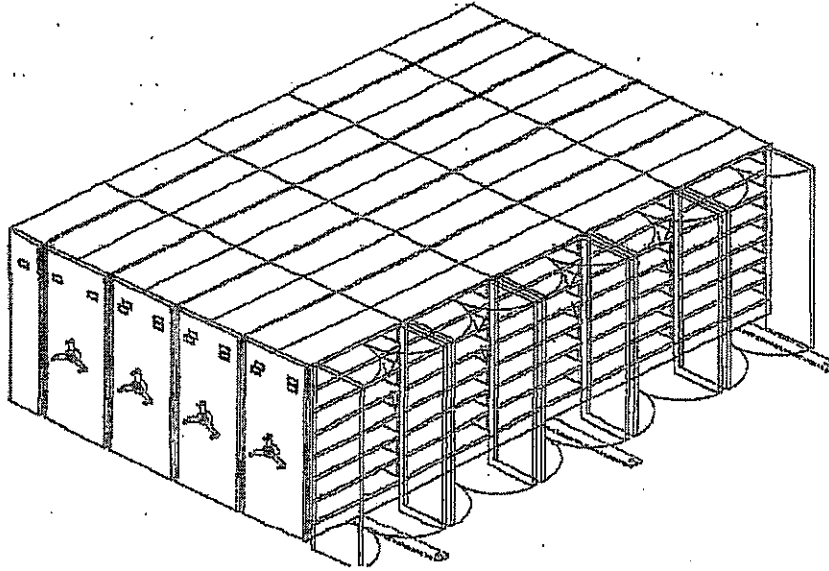

รูปตัวอย่างประกอบ

- ตู้แถวเดี่ยวยึดอยู่กับที่ จำนวน ๑ แถว ๕ ช่องตู้ จำนวน ๕ ตู้ย่อย
 - ตู้แถวคู่เคลื่อนที่ได้ จำนวน ๔ แถว ๕ ช่องตู้ จำนวน ๔๐ ตู้ย่อย
- รวมจำนวนตู้ย่อยทั้งหมด ๔๕ ตู้ย่อย

- ความสูงของตู้เก็บอะไหล่และอุปกรณ์สำรองเช่ารวมฐานต้องไม่เกิน ๒๒๕ เซนติเมตร
 - เสาตู้ต้องเป็นชนิด Micro Rack สามารถปรับระยะความสูง-ต่ำได้ทุก ๒๕ มิลลิเมตร
 - ตู้ย่อยแต่ละตู้ต้องมี ๗ ชั้นใช้งาน สามารถรับน้ำหนักได้ไม่น้อยกว่า ๑๐๐ กิโลกรัม/ชั้น
 - ตู้แถวเดี่ยวยึดอยู่กับที่ แผ่นชั้นกว้าง ๑๒๐ เซนติเมตร ลึก ๔๕ เซนติเมตร (ไม่รวมเสาและแผง)
 - ตู้แถวคู่เคลื่อนที่ได้ แผ่นชั้นกว้าง ๑๒๐ เซนติเมตร ลึก ๔๕ เซนติเมตร (ไม่รวมเสาและแผง)
 - แผ่นกันระหว่างตู้คู่ ต้องมีความสูง ๓๐ มิลลิเมตร ๓๕ ชั้น/แถว รวม จำนวน ๑๔๐ ชั้น
 - ประตูปิดตู้แถวสุดท้ายต้องเป็นบานประตูปิดทึบ พร้อมกุญแจล็อก จำนวน ๕ ชุด
 - ระบบล้อฐานขับเคลื่อนต้องออกแบบให้สามารถใช้งานได้ง่าย (ไม่ต้องก้มตัวลงไปล็อก) สละ
- ต่อการใช้งาน จำนวน ๑ ชุด

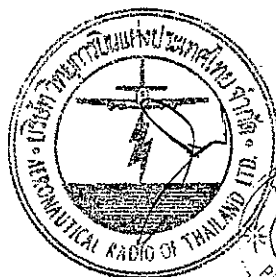
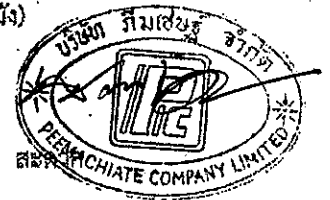

Handwritten signatures and initials in the bottom right corner.

๒. รายละเอียดเฉพาะตู้เก็บเอกสารและอะไหล่แบบรางเลื่อน สำหรับงานระบบ DTRS

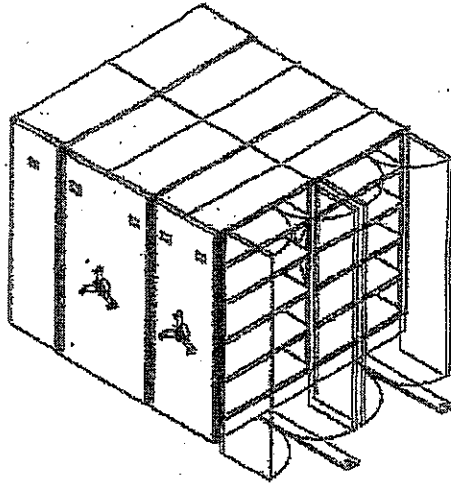

รูปตัวอย่างประกอบ

- ตู้เก็บอะไหล่แถวเดียวยึดอยู่กับที่ จำนวน ๑ แถว ๒ ช่องตู้ จำนวน ๒ ตู้ย่อย
 - ตู้เก็บอะไหล่แถวคู่เคลื่อนที่ได้ จำนวน ๑ แถว ๒ ช่องตู้ จำนวน ๔ ตู้ย่อย
 - ตู้เก็บเอกสารแถวคู่เคลื่อนที่ได้ จำนวน ๑ แถว ๒ ช่องตู้ จำนวน ๔ ตู้ย่อย
- รวมจำนวนตู้ย่อยทั้งหมด ๑๐ ตู้ย่อย

- ตู้เก็บเอกสารและตู้เก็บอะไหล่ มีความสูงรวมฐานเท่ากันและไม่เกิน ๒๒๕ เซนติเมตร
- เสาดูเก็บอะไหล่ต้องเป็นชนิด Micro Rack สามารถปรับระยะความสูง-ต่ำได้ทุก ๒๕ มิลลิเมตร
- ตู้เก็บอะไหล่ มี ๗ ชั้นใช้งาน รับน้ำหนักได้ไม่น้อยกว่า ๑๐๐ กิโลกรัม/ชั้น
- ตู้เก็บอะไหล่ มีแผ่นชั้นกว้าง ๔๐ เซนติเมตร ลึก ๕๐ เซนติเมตร (ไม่รวมเสาดและผนัง)
- ตู้เก็บอะไหล่แถวคู่เคลื่อนที่ได้ มีแผ่นกั้นระหว่างตู้สูง ๓ เซนติเมตร ๑๕ ชั้น/แถว รวม ๑๕ ชั้น
- ตู้เก็บเอกสาร มี ๕ ชั้นใช้งาน รับน้ำหนักได้ไม่น้อยกว่า ๖๐ กิโลกรัม/ชั้น สามารถจัดเก็บแฟ้มหนา ๗.๕๐ เซนติเมตร (๓ นิ้ว) ได้ ๑๑ แฟ้ม/ชั้น (๕๕ แฟ้ม/ตู้ย่อย) รวมทั้งหมด ๒๒๐ แฟ้ม
- ตู้เก็บเอกสาร มีแผ่นชั้น กว้าง ๔๐ เซนติเมตร ลึก ๓๐ เซนติเมตร (ไม่รวมเสาดและผนัง)
- ตู้เก็บเอกสารแถวคู่เคลื่อนที่ได้ มีแผ่นกั้นระหว่างตู้สูง ๓ เซนติเมตร ๑๐ ชั้น/แถว รวม ๑๐ ชั้น
- ตู้เก็บเอกสาร มีแผ่นกั้นแฟ้มเอกสาร ๔ ตู้ย่อย x ๕ ชั้น รวม ๒๐ ชั้น
- ประตูปิดตู้แถวสุดท้ายต้องเป็นบานประตูปิดหีบ พร้อมกุญแจล็อก จำนวน ๒ ชุด
- ระบบล็อกฐานขับเคลื่อนต้องออกแบบให้สามารถใช้งานได้ง่าย (ไม่ต้องก้มตัวลงไปล็อก) สะดวกต่อการใช้งาน จำนวน ๑ ชุด

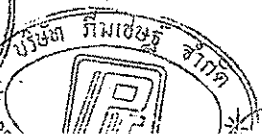
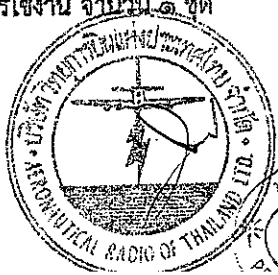
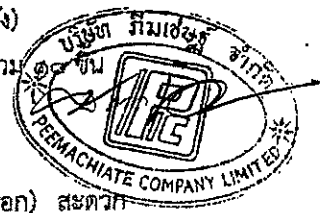

Handwritten signatures and initials in the bottom right corner.

๓. รายละเอียดพิเศษตู้เก็บเอกสารแบบรางเลื่อน สำหรับงานสัญญาและงานธุรการ

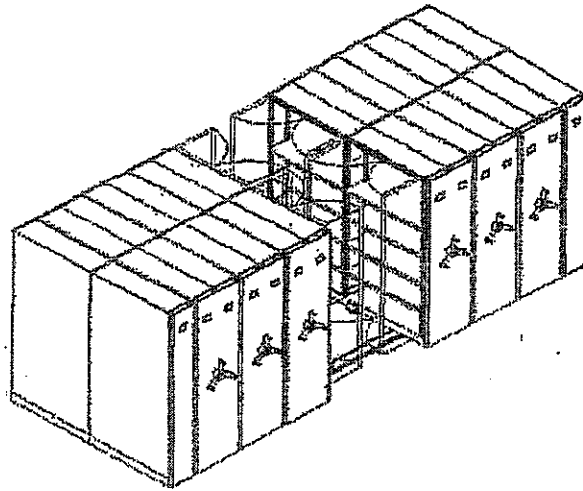

รูปตัวอย่างประกอบ

- แลวเคียวยึดอยู่กับที่ ๒ แลว ๒ ช่องตู้ จำนวน ๔ ตู้ย่อย
 - แลวคู่เคลื่อนที่ได้ ๖ แลว ๒ ช่องตู้ จำนวน ๒๕ ตู้ย่อย
- รวมจำนวนตู้ย่อยทั้งหมด ๒๙ ตู้ย่อย

- ตู้เก็บเอกสาร มีความสูงรวมฐานไม่เกิน ๒๒๕ เซนติเมตร
- ตู้เก็บเอกสาร มี ๕ ชั้นใช้งาน รับน้ำหนักได้ไม่น้อยกว่า ๖๐ กิโลกรัม/ชั้น สามารถจัดเก็บแฟ้มหนา ๗.๕๐ เซนติเมตร (๓ นิ้ว) ได้ ๑๓ แฟ้ม/ชั้น (๖๕ แฟ้ม/ตู้ย่อย) รวมทั้งหมด ๑,๘๒๐ แฟ้ม
- ตู้เก็บเอกสาร มีแผ่นชั้นกว้าง ๑๐๐ เซนติเมตร ลึก ๓๐ เซนติเมตร (ไม่รวมเสาและผนัง)
- ตู้เก็บเอกสารแลวคู่เคลื่อนที่ได้ มีแผ่นกั้นระหว่างตู้สูง ๓ เซนติเมตร ๑๐ ชั้น/แลว รวม ๖๐ ชั้น
- ตู้เก็บเอกสาร มีแผ่นกั้นแฟ้มเอกสาร ๒๘ ตู้ย่อย x ๕ ชั้น รวม ๑๔๐ ชั้น
- ประตูปิดตู้แลวสุดท้ายต้องเป็นบานประตูปิดทึบ พร้อมกุญแจล็อก จำนวน ๔ ชุด
- ระบบล็อกฐานขับเคลื่อนต้องออกแบบให้สามารถใช้งานได้ง่าย (ไม่ต้องก้มตัวลงไปล็อก) สะดวกต่อการใช้งาน จำนวน ๒ ชุด

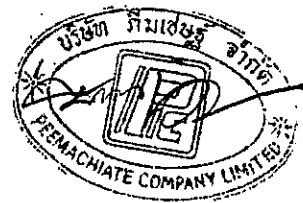

Jan at

Handwritten signature and initials.

๔. รายละเอียดเฉพาะตู้เก็บเอกสารแบบรางเลื่อน สำหรับห้องเอกสารกลาง

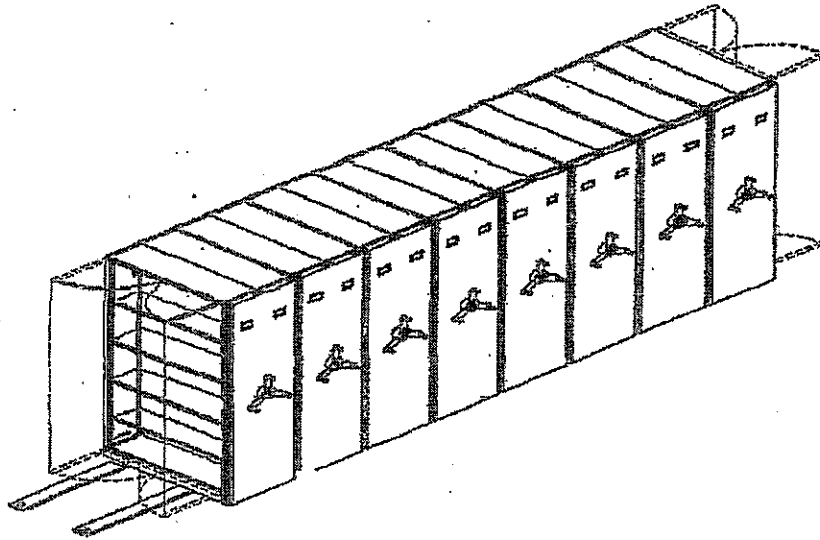

รูปตัวอย่างประกอบ

- แถวคู่เคลื่อนที่ได้ ๘ แถว ๓ ช่องตู้ รวมจำนวนทั้งหมด ๑๖ ตู้ย่อย
- ตู้เก็บเอกสาร มีความสูงรวมฐานไม่เกิน ๒๒๕ เซนติเมตร
- ตู้เก็บเอกสาร มี ๕ ชั้นใช้งาน รับน้ำหนักได้ไม่น้อยกว่า ๖๐ กิโลกรัม/ชั้น สามารถจัดเก็บแฟ้มหนา ๗.๕๐ เซนติเมตร (๓ นิ้ว) ได้ ๑๕ แฟ้ม/ชั้น (๗๕ แฟ้ม/ตู้ย่อย) รวมทั้งหมด ๑,๒๐๐ แฟ้ม
- ตู้เก็บเอกสาร มีแผ่นชั้นกว้าง ๑๒๐ เซนติเมตร ลึก ๓๐ เซนติเมตร (ไม่รวมเสาและผนัง)
- ตู้เก็บเอกสารแถวคู่เคลื่อนที่ได้ มีแผ่นกั้นระหว่างตู้คู่สูง ๓ เซนติเมตร ๑๐ ชั้น/แถว รวม ๔๐ ชั้น
- ตู้เก็บเอกสาร มีแผ่นกั้นแฟ้มเอกสาร ๑๖ ตู้ย่อย x ๕ ชั้น รวม ๘๐ ชั้น
- ประตูปิดตู้แถวคู่สุดท้ายต้องเป็นบานประตูปิดทึบ พร้อมกุญแจล็อก จำนวน ๒ ชุด
- ระบบล้อมาตรฐานขับเคลื่อนต้องออกแบบให้สามารถใช้งานได้ง่าย (ไม่ต้องก้มตัวลงไปล็อก) สะดวกต่อการใช้งาน จำนวน ๒ ชุด

๕. การรับประกัน

ผู้ขายจะต้องรับประกันความชำรุดบกพร่องหรือขัดข้องของตู้เอกสารแบบรางเลื่อนเป็นเวลา ๑ ปี นับจากวันที่ผู้ซื้อได้รับมอบ

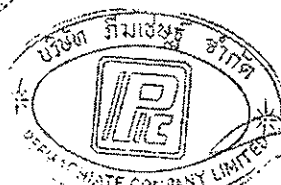
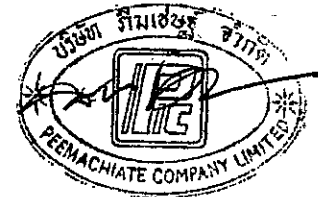

Handwritten signatures and initials in black ink, including a large signature and several smaller initials.

ตารางเปรียบเทียบข้อกำหนดคุณสมบัติผู้เก็บเอกสาร อะไหล่และอุปกรณ์สำรองเข้าแบบร่างเลื่อน จำนวน ๔ ชุด

รายละเอียดที่บริษัทฯ ต้องการ			รายละเอียดที่ผู้ยื่นข้อเสนอ เสนอรายละเอียด		
ข้อกำหนดคุณสมบัติผู้เก็บเอกสาร อะไหล่และอุปกรณ์สำรองเข้าแบบร่างเลื่อน			ข้อกำหนดคุณสมบัติผู้เก็บเอกสาร อะไหล่และอุปกรณ์สำรองเข้าแบบร่างเลื่อน		
บริษัท วิทยุการบินแห่งประเทศไทย จำกัด มีความประสงค์จะจัดหาผู้เก็บเอกสาร อะไหล่และอุปกรณ์สำรองเข้า แบบร่างเลื่อน จำนวน ๔ ชุด เพื่อใช้ในการจัดเก็บเอกสาร อะไหล่และอุปกรณ์สำรองเข้า ประจำกองบริการระบบวิทยุสื่อสาร (บส.วบ.) ชั้น ๒ และ ชั้น ๓ อาคาร Support Building ท่าอากาศยานสุวรรณภูมิ ดังนี้			บริษัท ภูมิเศรษฐี จำกัด จำกัด มีความประสงค์จะขอเสนอรายละเอียดผู้เก็บเอกสาร อะไหล่และอุปกรณ์สำรองเข้า แบบร่างเลื่อน จำนวน ๔ ชุด เพื่อใช้ในการจัดเก็บเอกสาร อะไหล่และอุปกรณ์สำรองเข้า ประจำกองบริการระบบวิทยุสื่อสาร (บส.วบ.) ชั้น ๒ และ ชั้น ๓ อาคาร Support Building ท่าอากาศยานสุวรรณภูมิ ดังนี้		
รายการ	ส่วนงาน	จำนวน (ชุด)	รายการ	ส่วนงาน	จำนวน (ชุด)
ผู้เก็บอะไหล่และอุปกรณ์สำรองเข้า แบบร่างเลื่อน	งานพัสดุ	๑	ผู้เก็บอะไหล่และอุปกรณ์สำรองเข้า แบบร่างเลื่อน	งานพัสดุ	๑
เอกสารและอะไหล่แบบร่างเลื่อน	วิศวกรรม	๑	ผู้เก็บเอกสารและอะไหล่แบบร่างเลื่อน	วิศวกรรม	๑
ผู้เก็บเอกสาร แบบร่างเลื่อน	งานระบบ DTRS	๑	ผู้เก็บเอกสาร แบบร่างเลื่อน	งานระบบ DTRS	๑
ผู้เก็บเอกสาร แบบร่างเลื่อน	งานบริหารสัญญา	๑	ผู้เก็บเอกสาร แบบร่างเลื่อน	งานบริหารสัญญา	๑
ผู้เก็บเอกสาร แบบร่างเลื่อน	งานธุรการ	๑	ผู้เก็บเอกสาร แบบร่างเลื่อน	งานธุรการ	๑
ผู้เก็บเอกสาร แบบร่างเลื่อน	ห้องเก็บเอกสารกลาง	๑	ผู้เก็บเอกสาร แบบร่างเลื่อน	ห้องเก็บเอกสารกลาง	๑
รวมทั้งสิ้น		๔	รวมทั้งสิ้น		๔
รายละเอียดทั่วไปของผู้เก็บเอกสาร อะไหล่และอุปกรณ์สำรองเข้าแบบร่างเลื่อน ทั้ง ๔ ชุด			รายละเอียดทั่วไปของผู้เก็บเอกสาร อะไหล่และอุปกรณ์สำรองเข้าแบบร่างเลื่อน ทั้ง ๔ ชุด		
<ul style="list-style-type: none"> ระบบความปลอดภัย ต้องมีระบบป้องกันผู้ตกวางและการล้มของผู้ แผ่นป้ายชื่อ ต้องมีที่ด้านหน้าของผู้แต่ละแถว (๒ แผ่นสำหรับผู้ดูแล และ ๑ แผ่นสำหรับผู้เดียว) ผนังตู้ ประตูปิดตู้ แผ่นชั้น ต้องผลิตจากเหล็กแผ่นเรียบ เกรด SPCC หนาไม่ต่ำกว่า ๐.๘ มิลลิเมตร งานพ่นสี ทุกชิ้นส่วนที่ต้องพ่นสีต้องผ่านกระบวนการกำจัดคราบไขมันด้วยระบบ Zinc Phosphate และต้องพ่นเคลือบด้วยสีฝุ่น (Epoxy Powder Coating) สีเทาควันบุหรี่ ความหนาไม่น้อยกว่า ๖๐ ไมครอน และอบด้วยความร้อน ๑๘๐ องศาเซลเซียส แผงเสาที่หัวท้าย-แผงเสากลาง โปร่ง แผงปิดด้านหน้าที่มีมือหมุนต้องออกแบบให้ปิดซ่อนระบบโซ่และฟันเฟืองระบบขับเคลื่อนชุดฐานขับเคลื่อนไว้เพื่อความเป็นระเบียบเรียบร้อยและสวยงาม 			<ul style="list-style-type: none"> ระบบความปลอดภัย ต้องมีระบบป้องกันผู้ตกวางและการล้มของผู้ แผ่นป้ายชื่อ ต้องมีที่ด้านหน้าของผู้แต่ละแถว (๒ แผ่นสำหรับผู้ดูแล และ ๑ แผ่นสำหรับผู้เดียว) ผนังตู้ ประตูปิดตู้ แผ่นชั้น ต้องผลิตจากเหล็กแผ่นเรียบ เกรด SPCC หนาไม่ต่ำกว่า ๐.๘ มิลลิเมตร งานพ่นสี ทุกชิ้นส่วนที่ต้องพ่นสีต้องผ่านกระบวนการกำจัดคราบไขมันด้วยระบบ Zinc Phosphate และต้องพ่นเคลือบด้วยสีฝุ่น (Epoxy Powder Coating) สีเทาควันบุหรี่ ความหนาไม่น้อยกว่า ๖๐ ไมครอน และอบด้วยความร้อน ๑๘๐ องศาเซลเซียส แผงเสาที่หัวท้าย-แผงเสากลาง โปร่ง แผงปิดด้านหน้าที่มีมือหมุนต้องออกแบบให้ปิดซ่อนระบบโซ่และฟันเฟืองระบบขับเคลื่อนชุดฐานขับเคลื่อนไว้เพื่อความเป็นระเบียบเรียบร้อยและสวยงาม 		

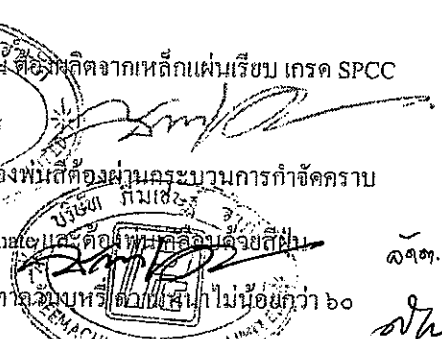
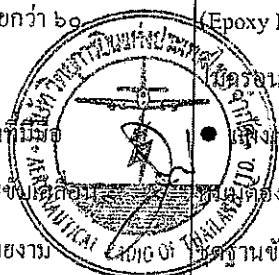

๑๙๓.
 ๑๙๓.
 ๑๙๓.

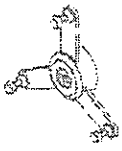

รูปตัวอย่างมือหมุนแบบ ๓ ก้าน

● ชุดฐานขับเคลื่อนระบบมือหมุนต้องมีฐานเป็นหลักหรือวัสดุที่มีคุณภาพดีคงทนถาวร สามารถรองรับน้ำหนักตู้และน้ำหนักบรรทุกรวมสูงสุดของตู้แต่ละแบบได้

● ลูกล้อรับน้ำหนักต้องผลิตจากเหล็กเหนียวชนิดที่ด้านในมีดลัมถูกป็น สามารถรองรับน้ำหนักรวมของตู้เอกสารและน้ำหนักบรรทุกรวมสูงสุดได้

● ลูกล้อขับเคลื่อน ต้องเป็นวัสดุที่ทนทานคงทนถาวรและสามารถซ่อมบำรุงได้เมื่อชำรุด

รางขับเคลื่อนแบบยึดติดกับพื้นต้องเป็นหลักคั่น มีความหนาอย่างน้อย

๑๖ มิลลิเมตร

๑. รายละเอียดเฉพาะตู้เก็บอะไหล่และอุปกรณ์สำรองเข้าแบบรางเลื่อน สำหรับงานพัสดุวิศวกรรม

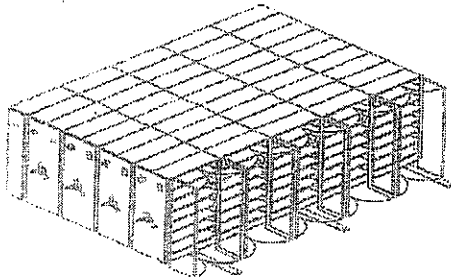

รูปตัวอย่างประกอบ

● ตู้แถวเดี่ยวยึดอยู่กับที่ จำนวน ๑ แถว ๕ ช่วงตู้ จำนวน ๕ ตู้ย่อย

● ตู้แถวเคลื่อนที่ได้ จำนวน ๔ แถว ๕ ช่วงตู้ จำนวน ๔๐ ตู้ย่อย

รวมจำนวนตู้ย่อยทั้งหมด ๔๕ ตู้ย่อย

● ความสูงของตู้เก็บอะไหล่และอุปกรณ์สำรองเข้ารวมฐานต้องไม่เกิน ๒๒๕ เซนติเมตร

● เสาตู้ต้องเป็นชนิด Micro Rack สามารถปรับระยะความสูง-ต่ำได้ทุก ๑๕ มิลลิเมตร

● ตู้ย่อยแต่ละตู้ต้องมี ๗ ชั้นใช้งาน สามารถรับน้ำหนักได้ไม่น้อยกว่า ๖๐๐ กิโลกรัม/ชั้น

● ตู้แถวเดี่ยวยึดอยู่กับที่ แผ่นชั้นกว้าง ๑๒๐ เซนติเมตร ลึก ๕๕ เซนติเมตร (ไม่รวมเสาและผนัง)

● ตู้แถวเคลื่อนที่ได้ แผ่นชั้นกว้าง ๑๒๐ เซนติเมตร ลึก ๔๕ เซนติเมตร (ไม่รวมเสาและผนัง)

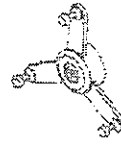
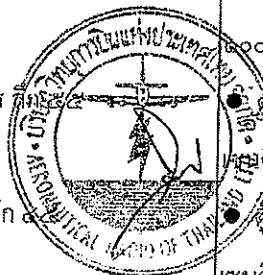

รูปตัวอย่างมือหมุนแบบ ๓ ก้าน

● ชุดฐานขับเคลื่อนระบบมือหมุนต้องมีฐานเป็นหลักหรือวัสดุที่มีคุณภาพดีคงทนถาวร สามารถรองรับน้ำหนักตู้และน้ำหนักบรรทุกรวมสูงสุดของตู้แต่ละแบบได้

● ลูกล้อรับน้ำหนักต้องผลิตจากเหล็กเหนียวชนิดที่ด้านในมีดลัมถูกป็น สามารถรองรับน้ำหนักรวมของตู้เอกสารและน้ำหนักบรรทุกรวมสูงสุดได้

● ลูกล้อขับเคลื่อน ต้องเป็นวัสดุที่ทนทานคงทนถาวรและสามารถซ่อมบำรุงได้เมื่อชำรุด

รางขับเคลื่อนแบบยึดติดกับพื้นต้องเป็นหลักคั่น มีความหนาอย่างน้อย

๑๖ มิลลิเมตร

๑. รายละเอียดเฉพาะตู้เก็บอะไหล่และอุปกรณ์สำรองเข้าแบบรางเลื่อน สำหรับงานพัสดุวิศวกรรม

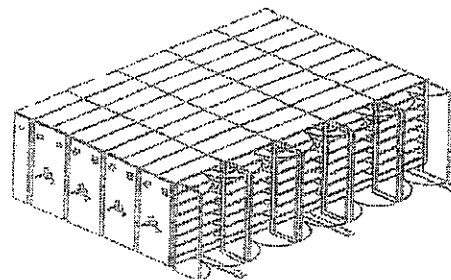

รูปตัวอย่างประกอบ

● ตู้แถวเดี่ยวยึดอยู่กับที่ จำนวน ๑ แถว ๕ ช่วงตู้ จำนวน ๕ ตู้ย่อย

● ตู้แถวเคลื่อนที่ได้ จำนวน ๔ แถว ๕ ช่วงตู้ จำนวน ๔๐ ตู้ย่อย

รวมจำนวนตู้ย่อยทั้งหมด ๔๕ ตู้ย่อย

● ความสูงของตู้เก็บอะไหล่และอุปกรณ์สำรองเข้ารวมฐานต้องไม่เกิน ๒๒๕ เซนติเมตร

● เสาตู้ต้องเป็นชนิด Micro Rack สามารถปรับระยะความสูง-ต่ำได้ทุก ๒๕ มิลลิเมตร

● ตู้ย่อยแต่ละตู้ต้องมี ๗ ชั้นใช้งาน สามารถรับน้ำหนักได้ไม่น้อยกว่า ๖๐๐ กิโลกรัม/ชั้น

● ตู้แถวเดี่ยวยึดอยู่กับที่ แผ่นชั้นกว้าง ๑๒๐ เซนติเมตร ลึก ๕๕ เซนติเมตร (ไม่รวมเสาและผนัง)

● ตู้แถวเคลื่อนที่ได้ แผ่นชั้นกว้าง ๑๒๐ เซนติเมตร ลึก ๔๕ เซนติเมตร (ไม่รวมเสาและผนัง)

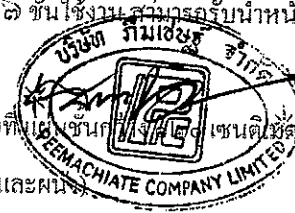
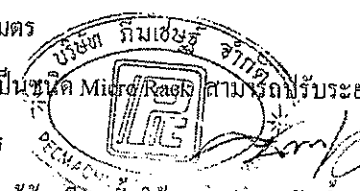

Handwritten signatures and initials

● ประจุปิดตู้แถวสุดท้ายต้องเป็นบานประตูปิดทึบ พร้อมกุญแจล็อก จำนวน 5 ชุด

● ระบบล็อกฐานจับเคลื่อนต้องออกแบบให้สามารถใช้งานได้ง่าย (ไม่ต้องก้มตัวลงไปล็อก) สะดวกต่อการใช้งาน จำนวน 1 ชุด

๒. รายละเอียดเฉพาะตู้เก็บเอกสารและอะไหล่แบบรางเลื่อน สำหรับงานระบบ DTRS

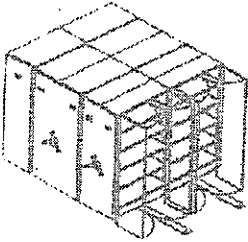

รูปตัวอย่างประกอบ

● ตู้เก็บอะไหล่แถวเดียวยึดอยู่กับที่ จำนวน ๑ แถว ๒ ช่วงตู้ จำนวน

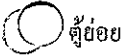

๒ ตู้ย่อย

● ตู้เก็บอะไหล่แถวคู่เคลื่อนที่ได้ จำนวน ๑ แถว 2 ช่วงตู้ จำนวน

๔ ตู้ย่อย

● ตู้เก็บเอกสารแถวคู่เคลื่อนที่ได้ จำนวน ๑ แถว ๒ ช่วงตู้ จำนวน

๔ ตู้ย่อย

รวมจำนวนตู้ย่อยทั้งหมด ๑๐ ตู้ย่อย

● ตู้เก็บเอกสารและตู้เก็บอะไหล่ มีความสูงรวมฐานเท่ากันและไม่เกิน ๒๒๕ เซนติเมตร

● เสาตู้เก็บอะไหล่ต้องเป็นชนิด Micro Rack สามารถปรับระยะความสูง-ต่ำได้ทุก ๒๕ มิลลิเมตร

● ตู้เก็บอะไหล่มี ๖ ตู้ย่อย มี ๗ ชั้นใช้งาน รับน้ำหนักได้ไม่น้อยกว่า

๑๐๐ กิโลกรัม/ชั้น

● ตู้เก็บอะไหล่ มีแผ่นชั้นกว้าง ๘๐ เซนติเมตร ลึก ๕๐ เซนติเมตร (ไม่รวมเสาและผนัง)

● ตู้เก็บอะไหล่แถวคู่เคลื่อนที่ได้ มีแผ่นกั้นระหว่างตู้สูง ๓ เซนติเมตร

๑๔ ชั้น/แถว รวม ๑๔ ชั้น

● ตู้เก็บเอกสารมี ๕ ชั้นใช้งาน รับน้ำหนักได้ไม่น้อยกว่า ๖๐

กิโลกรัม/ชั้น สามารถจัดเก็บแฟ้มหนา ๗.๕๐ เซนติเมตร (๓ นิ้ว)

ได้ ๑๑ แฟ้ม/ชั้น (๕๕ แฟ้ม/ตู้ย่อย) รวมทั้งหมด ๒๒๐ แฟ้ม

● ตู้เก็บเอกสาร มีแผ่นชั้น กว้าง ๘๐ เซนติเมตร ลึก ๑๐ เซนติเมตร

(ไม่รวมเสาและผนัง)

● ตู้เก็บเอกสารแถวคู่เคลื่อนที่ได้ มีแผ่นกั้นระหว่างตู้สูง ๓ เซนติเมตร

● ประจุปิดตู้แถวสุดท้ายต้องเป็นบานประตูปิดทึบ พร้อมกุญแจล็อก จำนวน 5 ชุด

● ระบบล็อกฐานจับเคลื่อนต้องออกแบบให้สามารถใช้งานได้ง่าย (ไม่ต้องก้มตัวลงไปล็อก) สะดวกต่อการใช้งาน จำนวน 1 ชุด

๒. รายละเอียดเฉพาะตู้เก็บเอกสารและอะไหล่แบบรางเลื่อน สำหรับงานระบบ DTRS

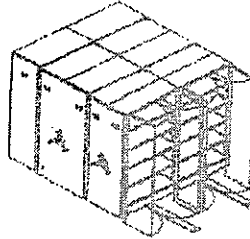

รูปตัวอย่างประกอบ

● ตู้เก็บอะไหล่แถวเดียวยึดอยู่กับที่ จำนวน ๑ แถว ๒ ช่วงตู้ จำนวน

๒ ตู้ย่อย

● ตู้เก็บอะไหล่แถวคู่เคลื่อนที่ได้ จำนวน ๑ แถว 2 ช่วงตู้ จำนวน

๔ ตู้ย่อย

● ตู้เก็บเอกสารแถวคู่เคลื่อนที่ได้ จำนวน ๑ แถว ๒ ช่วงตู้ จำนวน

๔ ตู้ย่อย

รวมจำนวนตู้ย่อยทั้งหมด ๑๐ ตู้ย่อย

● ตู้เก็บเอกสารและตู้เก็บอะไหล่ มีความสูงรวมฐานเท่ากันและไม่เกิน ๒๒๕ เซนติเมตร

● เสาตู้เก็บอะไหล่ต้องเป็นชนิด Micro Rack สามารถปรับระยะความสูง-ต่ำได้ทุก ๒๕ มิลลิเมตร

● ตู้เก็บอะไหล่มี ๖ ตู้ย่อย มี ๗ ชั้นใช้งาน รับน้ำหนักได้ไม่น้อยกว่า

๑๐๐ กิโลกรัม/ชั้น

● ตู้เก็บอะไหล่ มีแผ่นชั้นกว้าง ๘๐ เซนติเมตร ลึก ๕๐ เซนติเมตร (ไม่รวมเสาและผนัง)

● ตู้เก็บอะไหล่แถวคู่เคลื่อนที่ได้ มีแผ่นกั้นระหว่างตู้สูง ๓ เซนติเมตร

๑๔ ชั้น/แถว รวม ๑๔ ชั้น

● ตู้เก็บเอกสารมี ๕ ชั้นใช้งาน รับน้ำหนักได้ไม่น้อยกว่า ๖๐

กิโลกรัม/ชั้น สามารถจัดเก็บแฟ้มหนา ๗.๕๐ เซนติเมตร (๓ นิ้ว)

ได้ ๑๑ แฟ้ม/ชั้น (๕๕ แฟ้ม/ตู้ย่อย) รวมทั้งหมด ๒๒๐ แฟ้ม

● ตู้เก็บเอกสาร มีแผ่นชั้น กว้าง ๘๐ เซนติเมตร ลึก ๑๐ เซนติเมตร

(ไม่รวมเสาและผนัง)

● ตู้เก็บเอกสารแถวคู่เคลื่อนที่ได้ มีแผ่นกั้นระหว่างตู้สูง ๓ เซนติเมตร

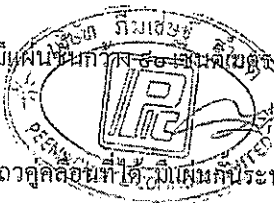
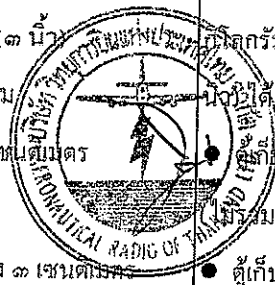

Handwritten signatures and initials.

- ประตูปิดตู้แถวสุดท้ายต้องเป็นบานประตูปิดทึบ พร้อมกุญแจล็อก

จำนวน ๒ ชุด

- ระบบล็อกฐานขับเคลื่อนต้องออกแบบให้สามารถใช้งานได้ง่าย (ไม่ต้องก้มตัวลงไปล็อก) สะดวกต่อการใช้งาน จำนวน ๑ ชุด

๓. รายละเอียดเฉพาะตู้เก็บเอกสารแบบวางเลื่อน สำหรับงานสัญญา
และงานธุรการ

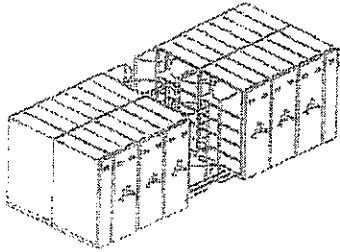

รูปตัวอย่างประกอบ

- แถวเคียวยึดอยู่กับที่ ๒ แถว ๒ ช่วงตู้ จำนวน ๔ ตู้ย่อย
- ล้อเลื่อนที่ได้ ๖ แถว ๒ ช่วงตู้ จำนวน ๒๔ ตู้ย่อย

รวมจำนวนตู้ย่อยทั้งหมด ๒๘ ตู้ย่อย

- ตู้เก็บเอกสาร มีความสูงรวมฐานไม่เกิน ๒๒๕ เซนติเมตร
- ตู้เก็บเอกสาร มี ๕ ชั้นใช้งาน รับน้ำหนักได้ไม่น้อยกว่า ๖๐ กิโลกรัม /ชั้น สามารถจัดเก็บแฟ้มหนา ๑.๕๐ เซนติเมตร (๓ นิ้ว) ได้ ๑๓ แฟ้ม/ชั้น (๖๕ แฟ้ม/ตู้ย่อย) รวมทั้งหมด ๑,๘๒๐ แฟ้ม
- ตู้เก็บเอกสาร มีแผ่นชั้นกว้าง ๑๐๐ เซนติเมตร ลึก ๓๐ เซนติเมตร (ไม่รวมเสาและผนัง)

- ตู้เก็บเอกสารแถวคู่เคลื่อนที่ได้ มีแผ่นกันระหว่างตู้สูง ๓ เซนติเมตร ๑๐ ชั้น/แถว รวม ๖๐ ชั้น

- ตู้เก็บเอกสาร มีแผ่นกันแฟ้มเอกสาร ๒๘ ตู้ย่อย x ๕ ชั้น รวม ๑๔๐ ชั้น

- ประตูปิดตู้แถวสุดท้ายต้องเป็นบานประตูปิดทึบ พร้อมกุญแจล็อก จำนวน ๔ ชุด

- ระบบล็อกฐานขับเคลื่อนต้องออกแบบให้สามารถใช้งานได้ง่าย (ไม่ต้องก้มตัวลงไปล็อก) สะดวกต่อการใช้งาน จำนวน ๒ ชุด

๔. รายละเอียดเฉพาะตู้เก็บเอกสารแบบวางเลื่อน สำหรับห้องเอกสาร
กลาง

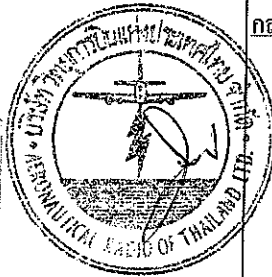
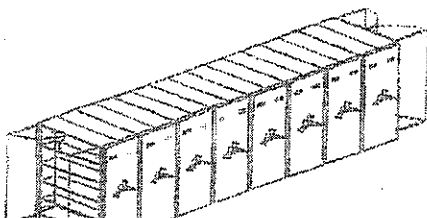

- ประตูปิดตู้แถวสุดท้ายต้องเป็นบานประตูปิดทึบ พร้อมกุญแจล็อก

จำนวน ๒ ชุด

- ระบบล็อกฐานขับเคลื่อนต้องออกแบบให้สามารถใช้งานได้ง่าย (ไม่ต้องก้มตัวลงไปล็อก) สะดวกต่อการใช้งาน จำนวน ๑ ชุด

๓. รายละเอียดเฉพาะตู้เก็บเอกสารแบบวางเลื่อน สำหรับงานสัญญา
และงานธุรการ

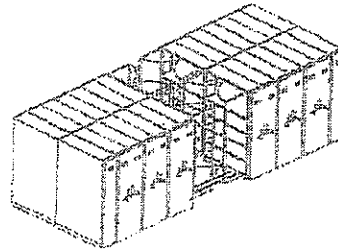

รูปตัวอย่างประกอบ

- แถวเคียวยึดอยู่กับที่ ๒ แถว ๒ ช่วงตู้ จำนวน ๔ ตู้ย่อย
- แถวคู่เคลื่อนที่ได้ ๖ แถว ๒ ช่วงตู้ จำนวน ๒๔ ตู้ย่อย

รวมจำนวนตู้ย่อยทั้งหมด ๒๘ ตู้ย่อย

- ตู้เก็บเอกสาร มีความสูงรวมฐานไม่เกิน ๒๒๕ เซนติเมตร
- ตู้เก็บเอกสาร มี ๕ ชั้นใช้งาน รับน้ำหนักได้ไม่น้อยกว่า ๖๐ กิโลกรัม /ชั้น สามารถจัดเก็บแฟ้มหนา ๑.๕๐ เซนติเมตร (๓ นิ้ว) ได้ ๑๓ แฟ้ม/ชั้น (๖๕ แฟ้ม/ตู้ย่อย) รวมทั้งหมด ๑,๘๒๐ แฟ้ม
- ตู้เก็บเอกสาร มีแผ่นชั้นกว้าง ๑๐๐ เซนติเมตร ลึก ๓๐ เซนติเมตร (ไม่รวมเสาและผนัง)

- ตู้เก็บเอกสารแถวคู่เคลื่อนที่ได้ มีแผ่นกันระหว่างตู้สูง ๓ เซนติเมตร ๑๐ ชั้น/แถว รวม ๖๐ ชั้น

- ตู้เก็บเอกสาร มีแผ่นกันแฟ้มเอกสาร ๒๘ ตู้ย่อย x ๕ ชั้น รวม ๑๔๐ ชั้น

- ประตูปิดตู้แถวสุดท้ายต้องเป็นบานประตูปิดทึบ พร้อมกุญแจล็อก จำนวน ๔ ชุด

- ระบบล็อกฐานขับเคลื่อนต้องออกแบบให้สามารถใช้งานได้ง่าย (ไม่ต้องก้มตัวลงไปล็อก) สะดวกต่อการใช้งาน จำนวน ๒ ชุด

๔. รายละเอียดเฉพาะตู้เก็บเอกสารแบบวางเลื่อน สำหรับห้องเอกสาร
กลาง

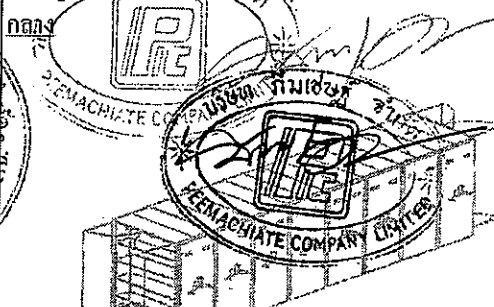

Handwritten signature and initials.

รูปตัวอย่างประกอบ

- แถวคู่เคลื่อนที่ได้ ๘ แถว ๑ ช่วงคู่ รวมจำนวนทั้งหมด ๑๖ คู่ย่อย
- ตู้เก็บเอกสาร มีความสูงรวมฐานไม่เกิน ๒๒๕ เซนติเมตร
- ตู้เก็บเอกสาร มี ๕ ชั้นใช้งาน รับน้ำหนักได้ไม่น้อยกว่า ๖๐ กิโลกรัม/ชั้น สามารถจัดเก็บเพิ่มหนา ๑.๕๐ เซนติเมตร (๓ นิ้ว) ได้ ๑๕ เพิ่ม/ชั้น (๑๕ เพิ่ม/ตู้ย่อย) รวมทั้งหมด ๑,๒๐๐ เพิ่ม
- ตู้เก็บเอกสาร มีแผ่นชั้นกว้าง ๑๒๐ เซนติเมตร ลึก ๓๐ เซนติเมตร (ไม่รวมเสาและผนัง)
- ตู้เก็บเอกสารแถวคู่เคลื่อนที่ได้ มีแผ่นกั้นระหว่างตู้คู่สูง ๓ เซนติเมตร ๑๐ ชั้น/แถว รวม ๔๐ ชั้น
- ตู้เก็บเอกสาร มีแผ่นกั้นเพิ่มเอกสาร ๑๖ คู่ย่อย x ๕ ชั้น รวม ๘๐ ชั้น
- ประตูปิดตู้แถวสุดท้ายต้องเป็นบานประตูปิดทึบ พร้อมกุญแจล็อก จำนวน ๑ ชุด
- ระบบล็อกฐานขับเคลื่อนต้องออกแบบให้สามารถใช้งานได้ง่าย (ไม่ต้องก้มตัวลง ไปล็อก) สะดวกต่อการใช้งาน จำนวน ๒ ชุด

๕. การรับประกัน

ผู้ขายจะต้องรับประกันความชำรุดบกพร่อง หรือข้อบกพร่องของตู้เอกสารแบบรางเลื่อนเป็นเวลา 1 ปี นับจากวันที่ผู้ซื้อได้รับมอบ



รูปตัวอย่างประกอบ

- แถวคู่เคลื่อนที่ได้ ๘ แถว ๑ ช่วงคู่ รวมจำนวนทั้งหมด ๑๖ คู่ย่อย
- ตู้เก็บเอกสาร มีความสูงรวมฐานไม่เกิน ๒๒๕ เซนติเมตร
- ตู้เก็บเอกสาร มี ๕ ชั้นใช้งาน รับน้ำหนักได้ไม่น้อยกว่า ๖๐ กิโลกรัม/ชั้น สามารถจัดเก็บเพิ่มหนา ๑.๕๐ เซนติเมตร (๓ นิ้ว) ได้ ๑๑ เพิ่ม/ชั้น (๖๕ เพิ่ม/ตู้ย่อย) รวมทั้งหมด ๑,๒๐๐ เพิ่ม
- ตู้เก็บเอกสาร มีแผ่นชั้นกว้าง ๑๒๐ เซนติเมตร ลึก ๓๐ เซนติเมตร (ไม่รวมเสาและผนัง)
- ตู้เก็บเอกสารแถวคู่เคลื่อนที่ได้ มีแผ่นกั้นระหว่างตู้คู่สูง ๓ เซนติเมตร ๑๐ ชั้น/แถว รวม ๔๐ ชั้น
- ตู้เก็บเอกสาร มีแผ่นกั้นเพิ่มเอกสาร ๑๖ คู่ย่อย x ๕ ชั้น รวม ๘๐ ชั้น
- ประตูปิดตู้แถวสุดท้ายต้องเป็นบานประตูปิดทึบ พร้อมกุญแจล็อก จำนวน ๒ ชุด
- ระบบล็อกฐานขับเคลื่อนต้องออกแบบให้สามารถใช้งานได้ง่าย (ไม่ต้องก้มตัวลง ไปล็อก) สะดวกต่อการใช้งาน จำนวน ๒ ชุด

๕. การรับประกัน

ผู้ขายจะต้องรับประกันความชำรุดบกพร่อง หรือข้อบกพร่องของตู้เอกสารแบบรางเลื่อนเป็นเวลา 1 ปี นับจากวันที่ผู้ซื้อได้รับมอบ

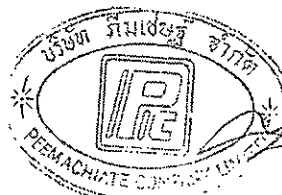

๑๓๓

๑๓๓

๑๓๓

๑๓๓